

ОРГАН ПО СЕРТИФИКАЦИИ
Межотраслевой фонд "Сертификация автотранспорта САТР" ("САТР-ФОНД")
№ РОСС RU.0001.11MT02 от 10.06.2003 г.
125480, г. Москва, ул. Героев Панфиловцев, 24 (тел. 454-42-27)

РОСС US.MT02.E04278P1

20 июня 8

Марка транспортного средства	ЖЕЕР
Тип транспортного средства	Cherokee (6C81, 6B8K, 6E85, 6C85)
Категория транспортного средства	M₁G
Код ТН ВЭД	8703 23 (6C81) 8703 24 (6B8K) 8703 33 (6E85, 6C85)
Код VIN	1J??6?8?? ...
Экологический класс	4
Заявитель и его адрес	"ДаймлерКрайслер Автомобили Рус", ЗАО 125167, г. Москва, Ленинградский просп., 39А, Российская Федерация
Изготовитель и его адрес	DaimlerChrysler Corporation, 1000 Chrysler Drive, Auburn Hills, Michigan 48326-2766, United States of America
Сборочный завод и его адрес	Toledo North Assembly Plant, 4002 Stickney Avenue, Toledo, Ohio 43612, United States of America

ОБЩИЕ ХАРАКТЕРИСТИКИ ТРАНСПОРТНОГО СРЕДСТВА

Колесная формула / ведущие колеса	4 x 4 / все
Схема компоновки транспортного средства	полноприводная; расположение двигателя - переднее продольное
Тип кузова / количество дверей	универсал / 5
Количество мест спереди / сзади	2 / 3
Габаритные размеры, мм	
– длина	4496
– ширина	1819
– высота	1818
База, мм	2649
Колея передних / задних колес, мм	1524 / 1518

РОСС US.MT02.E04278P1

для модификаций:	6B8K	6C81	6C85	6E85
Масса снаряженного транспортного средства (по ГОСТ Р 52051-2003), кг	1941-2056	1825-1905	1980-2150	2031-2140
Полная масса транспортного средства, кг	2540	2359	2520	2520
Максимальная допустимая масса, приходящаяся:				
– на переднюю ось, кг	1247	1247	1247	1247
– на заднюю ось, кг	1429	1338	1429	1429
Допустимая полная масса прицепа, кг				
– прицеп без тормозов		750		
– прицеп с тормозами	3360	2400	2688	3360

для модификаций:	6C81	6B8K	6E85	6C85
Двигатель (марка, тип)	DaimlerChrysler Corporation,		VM Motori	
	"1"	"K"	"31C"	"30C"
	четырёхтактный			
	бензиновый		дизель	
– количество и расположение цилиндров	4, рядное	6, V-образное	4, рядное	
– рабочий объем, см ³	2429	3700	2776	
– степень сжатия	9.47	9.6±5%	17.5±0.5	
Максимальная мощность, кВт (мин ⁻¹)	108 (5200)	150 (5200)	120 (3800)	
Максимальный крутящий момент, Нм (мин ⁻¹)	215 (4000)	307 (3700)	400 (1800-2400)	
Топливо	бензин с октановым числом не менее 91		дизельное	
Система питания	многоточечное впрыскивание топлива с электронным управлением		непосредственное впрыскивание топлива под давлением	
Система впрыска (марка, тип)	DaimlerChrysler, 56044532??	DaimlerChrysler, FBKEC	FE5EB	FM5EB
ТНВД (марка, тип)	–	–	Bosch, CP3S3 RIF или 0 445 010 084	
Турбокомпрессор (марка, тип)	–	–	Garrett Honeywell, 35242112G или 35242106F	
Форсунки (марка, тип)	DaimlerChrysler, 53013656AA	DaimlerChrysler, 53032701AA	Bosch, 0 445 110 218 или B445117201 01	
Воздушный фильтр (марка, тип)	–	Tennex 53013727AA	Chrysler Tennex 53013107AD или AE	
	с бумажным элементом			
	05019443AA или 05019443AB	05018777AA или AB	05018777AA или 05018777AB	
Система зажигания	электронная, бесконтактная		-	
Катушка зажигания (марка, тип)	Diamond Electric / Weastec, 04609103AB	Denso, 56028138AE	-	
Свечи зажигания (марка, тип)	Champion, RE 16MC или NGK, LZTR4A-11	NGK, ZFR6F-11G	-	

POCC US.MT02.E04278P1

для двигателей:	DaimlerChrysler Corporation		VM Motori	
	"I"	"K"	"31C"	"30C"
Система выпуска и нейтрализации отработавших газов	DaimlerChrysler, один глушитель и один или два нейтрализатора			
Глушитель (марка, тип)	52101120	52101120	52101120AD	
Нейтрализатор (марка, тип)	521129112AB или 112AB	52129107AC (или 107AB) или 107AC) и 52129110AC (или 110AB или 110AC)	52128767AA или 767AA	05273537 AA или 537AA и 52128767AA или 767AA

для модификаций:	6C81	6C85	6B8K	6E85
Трансмиссия	механическая		гидромеханическая	
Сцепление (марка, тип)	сухое, однодисковое		—	
Коробка передач (марка, тип)	DaimlerChrysler			
	NSG 370		42 RLE	5 - 45RFE
	с ручным управлением		автоматическая	
- число передач	вперед-6, назад-1		вперед-4, назад-1	вперед-5, назад-1
- передаточные числа				
	I -	4.46	2.84	3.00
	II -	2.61	1.57	1.67
	III -	1.72	1.00	1.00
	IV -	1.25	0.69	0.75
	V -	1.00	-	0.67
	VI -	0.84	-	-
	3.X -	4.06	2.21	3.00
Раздаточная коробка (марка, тип)	New Venture Gears/231			
- число передач	2			
- передаточные числа				
	высшее -	1.00		
	низшее -	2.72		
Главная передача (марка, тип)	Dana/M30 (передняя); M35 или DaimlerChrysler 8.25 (задняя)			
- передаточное число	4.10	3.55	3.73	3.73

Подвеска

- передняя	независимая, пружинная, рычажная, с гидравлическими телескопическими амортизаторами и стабилизатором поперечной устойчивости
- задняя	зависимая, пружинная, с гидравлическими телескопическими амортизаторами и стабилизатором поперечной устойчивости

Рулевое управление
(марка, тип)

рулевой механизм – "шестерня – рейка", рулевой привод с гидроусилителем

РОСС US.MT02.E04278P1

Тормозные системы

- рабочая (марка, тип) гидравлический двухконтурный привод с диагональным разделением на контуры, с вакуумным усилителем, с АБС; тормозные механизмы всех колес – дисковые
- запасная (марка, тип) каждый из контуров рабочей тормозной системы
- стояночная (марка, тип) механический привод к тормозным механизмам задних колес

Шины			
– марка	–		
– размер	235/70R16	235/70R16*	235/65R17
– индекс несущей способности	101	101	101
– категория скорости	S	S	S

* с цепью противоскольжения Toyo Seisa Kogyo Co (только на задние колеса)

Дополнительное оборудование транспортного средства

отопитель, противоугонное устройство, кондиционер (хладагент R134A)

JEEP Cherokee (6C81, 6B8K, 6E85, 6C85)

Приложение № 1 к одобрению типа транспортного средства"

Описание маркировки транспортного средства приведено в приложении 2.

Общие виды транспортного средства на одном листе приведены в приложении 3.

Б.В. Кисуленко

С.В. Пугачев

Действует с « 26 » мая 2006 г.

ОПИСАНИЕ МАРКИРОВКИ ТРАНСПОРТНОГО СРЕДСТВА

1. Место расположения и форма знака соответствия:
Рядом с табличкой изготовителя.
Знак соответствия выполнен по ГОСТ Р 50460-92 с указанием номера данного "одобрения типа транспортного средства".
2. Место расположения таблички изготовителя:
На передней поверхности задней стойки кузова, в проеме левой задней двери, в соответствии с сертификатом e4*76/114*78/507*0129*04 по Директивам ЕС.
3. Место расположения идентификационного номера (VIN):
 - 3.1. На табличке изготовителя.
 - 3.2. На пороге в проеме правой передней двери.
 - 3.3. На табличке, видимой снаружи в правом нижнем углу лобового стекла.
4. Структура и содержание идентификационного номера транспортного средства:

1	2	3	4	5	6	7	8	9	10	11	12	13	14	15	16	17
1	J	?	?	6	?	8	?	?	?	W	?	?	?	?	?	?

- поз. 1: международный код изготовителя (WMI):
1 – DaimlerChrysler Corporation, USA
- поз. 2: Обозначение торговой марки:
J – Jeep
- поз. 3: обозначение типа автомобиля по назначению и дополнительных средств пассивной безопасности
- поз. 4: обозначение диапазона значений полной массы автомобиля
- поз. 5: обозначение типа транспортного средства:
6 – Jeep Cherokee с левым расположением рулевого колеса
- поз. 6: обозначение типа трансмиссии:
B – 4 - ступенчатая автоматическая;
E – 5 - ступенчатая автоматическая;
C – 6 - ступенчатая с ручным управлением
- поз. 7: обозначение типа кузова:
8 – универсал
- поз. 8: обозначение типа двигателя:
1 – 2.4 л бензиновый;
5 – 2.8 л дизель;
K – 3.7 л бензиновый
- поз. 9: контрольный символ:
1...9 или **X**
- поз. 10: модельный год согласно ISO 3779-83 (ГОСТ Р 51980)
- поз. 11: код сборочного завода:
W - Toledo North Assembly Plant, Toledo, Ohio, USA
- поз. 12 - 17: производственный номер транспортного средства

Приложение № 3 к "одобрению типа транспортного средства" № РОСС US.MT02.E03660

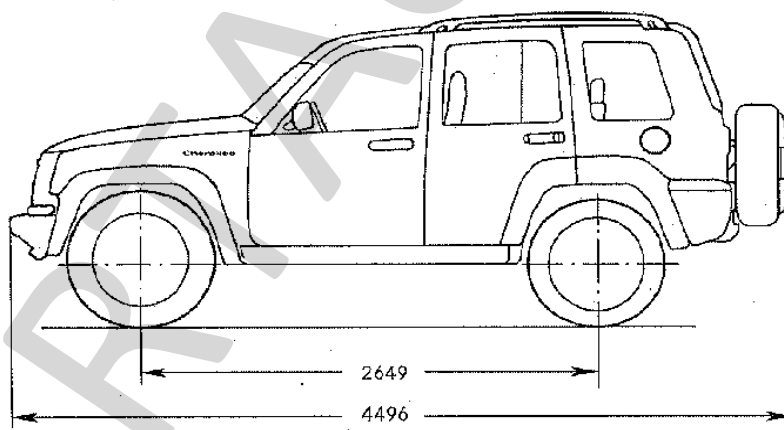
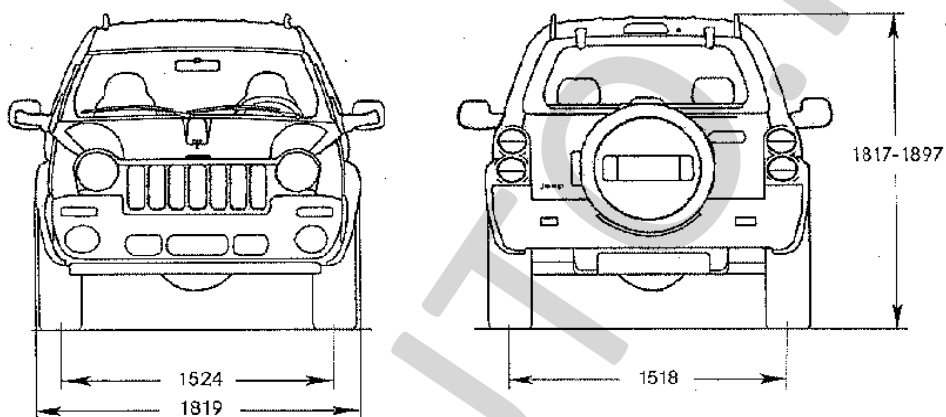

Jeep Cherokee