

ОРГАН ПО СЕРТИФИКАЦИИ
Межотраслевой фонд "Сертификация автотранспорта САТР" ("САТР-ФОНД")
№ РОСС RU.0001.11MT02 от 06.06.2006 г.
125480, г. Москва, ул. Героев Панфиловцев, 24 (тел. 454-42-27)

РОСС US.MT02.E05028

24 января 8

Марка транспортного средства	CHRYSLER
Тип транспортного средства	Voyager (YN2B, YN3B, YB2R, YB3R, YN27, YN37, YB25, YB35) Grand Voyager (YB1R, YB4R, YB5R, YB15, YB45, YB55)
Категория транспортного средства	M1
Код ТН ВЭД	8703 23 (YN?B) 8703 24 (YB?R) 8703 32 (YN?7) 8703 33 (YB?5)
Код VIN	1??GY????Y...
Экологический класс	4
Заявитель, представитель изготовителя и его адрес	«ДаймлерКрайслер Автомобили РУС» ЗАО, 125167, г. Москва, Ленинградский проспект, дом 39А, Российская Федерация
Изготовитель и его адрес	DaimlerChrysler Corporation, 1000 Chrysler Drive, Auburn Hills, Michigan 48326-2766, USA
Сборочный завод и его адрес	Magna Steyr Fahrzeugtechnik AG&Co KG Liebenauer Hauptstrasse 317, 8041 Graz, Austria

ОБЩИЕ ХАРАКТЕРИСТИКИ ТРАНСПОРТНОГО СРЕДСТВА

Колесная формула / ведущие колеса	4 x 2 / передние
Схема компоновки транспортного средства	переднеприводная, расположение двигателя – переднее поперечное
Тип кузова / количество дверей	универсал / 5
Количество мест спереди / сзади	2 / 2 (3) / 2 (3)

РОСС US.MT02.E05028

для модификаций:	YN2B,YN3B	YN27, YN37	YB2R, YB3R	YB25, YB35	YB1R,YB4R, YB5R	YB15, YB45, YB55
Габаритные размеры, мм						
- длина	4808				5096	
- ширина	1997					
- высота	1749 - 1803					
База, мм	2878				3030	
Колея передних / задних колес, мм	1600 / 1626					
Масса снаряженного транспортного средства (по ГОСТ Р 52051-2003), кг	1905-2010	2025-2115	1950-2030	2015-2075	2060 - 2135	2150 - 2220
Полная масса транспортного средства, кг	2450-2460	2555-2570	2480	2515-2525	2560 - 2585	2635-2670
Масса, приходящая на:						
- переднюю ось, кг	1182-1295	1272-1295	1207-1295	1270-1295	1220-1340	1300 -1340
- заднюю ось, кг	1268-1320	1283-1340	1273-1320	1245-1340	1330 - 1360	1325-1360
Допустимая полная масса прицепа, кг:						
- прицеп без тормозов	450					
- прицеп с тормозами	1600					

для модификаций:	YB?5	YN?7	YB?R	YN?B
Двигатель (марка, тип)	VM Motori		DaimlerChrysler	
	«5» или «VM28C...»	«7» или «VM98B» или «VM20C??...» или «VM07C??...» или «VM27C??...» или «VM29C??...»	« R » или « 3.3L »	« B » или « 2.4L »
	дизель с турбонаддувом		бензиновый	
- количество и расположение цилиндров	4, рядное		6, V – образное	4, рядное
- рабочий объем цилиндров, (см ³)	2776	2499	3301	2429
- степень сжатия	17.5±0.5	17.5±0.5	9.4	9.47
- максимальная мощность, кВт (мин ⁻¹)	110 (3800)	105 (4000)	128 (5100)	108 (5200)
- максимальный крутящий момент, Нм (мин ⁻¹)	360 (1800-2600)	340 (2000)	278 (4000)	218 (4000)
Топливо	дизельное		бензин с октановым числом не менее 91	
Система питания	непосредственное впрыскивание топлива		многоточечное впрыскивание топлива с электронным управлением	
Блок управления системой впрыскивания (марка, тип)	Bosch, HB5AAO 2.8L FWD TD A4 или 05094285??	Bosch, HN7ABO 2.5L FWD TD M5 или HN5ABO 2.5L FWD TD M5, 05094590??	Siemens MPI, YBRAJ или YBRAK	Bosch MPI, YNBAK или YNBAL

POCC US.MT02.E05028

<u>для модификаций:</u>	YB?5	YN?7	YB?R	YN?B
ТНВД (марка, тип)	Bosch, 0445010034	Bosch, 35022087F или 0445010034	—	—
Форсунки (марка, тип)	Bosch, 0445110059	Bosch, 15062036F или 0445110059	Siemens, 04861454??	Bosch, 04891573??
Турбокомпрессор (марка, тип)	IHI, VA 80	IHI, 35242093F или VA69 или VA80	--	--
Воздушный фильтр (марка, тип)	Siemens, 04861388??	Siemens, 04861388??	Bosch, Siemens, 04861356??	Bosch, Siemens, 04861378??
	с бумажным элементом			
	04809782?? или 04861480??		04861480??	
Система зажигания	--		электронная, бесконтактная	
Катушка зажигания (марка, тип)	--		Diamond Electric, Weastec	
Свечи зажигания (марка, тип)	--		56032520??	04609103??
			Champion, RE14PLP5	Champion, RE14MCC5 или NGK, LZTR4A-11

<u>для модификаций:</u>	YB25, YB35	YB15, YB45, YB55	YB2R, YB3R	YB1R, YB4R, YB5R	YN2B, YN3B	YN27, YN37
Система выпуска и нейтрализации отработавших газов	один глушитель и нейтрализатор					
Основной глушитель (марка, тип)	Chrysler, 04880252??	Arvin, 04721211?? или Chrysler, 04880252??	04880332??	Roth или Arvin 04880333?? или 04721230AB	04880242?? или 04880243AC	Chrysler, 04880252??
Дополнительный глушитель (марка, тип)	в сборе с основным глушителем					
Нейтрализатор (марка, тип)	Chrysler, 2006764 или 04881025AF		Chrysler, 933AA или Arvin, 1023AF	Chrysler, Arvin 1023??	Chrysler, 1BB	

РОСС US.MT02.E05028

для модификаций:	YB?5	YB?R	YN?B	YN?7
Трансмиссия	гидромеханическая		механическая	
Сцепление (марка, тип)	--		Chrysler, сухое, однодисковое	
Коробка передач (марка, тип)	Chrysler, автоматическая		Chrysler, с ручным управлением	
- число передач - передаточные числа	вперед - 4, назад - 1		вперед - 5, назад-1	
I-	2.84		3.65	3.65
	1.57		2.05	2.05
II-	1.00		1.37	1.37
III-	0.69		0.97	0.97
IV-	-		0.76	0.76
V-	2.21		3.47	3.46
3.X-				
Главная передача (марка, тип)	Chrysler			
- передаточное число	3.89	3.62	3.77	

Подвеска

- передняя независимая, пружинная, типа McPherson, со стабилизатором поперечной устойчивости
- задняя зависимая, на двух продольных полуэллиптических рессорах, с гидравлическими телескопическими амортизаторами и стабилизатором поперечной устойчивости

Рулевое управление
(марка, тип)

Chrysler, рулевой механизм " шестерня – рейка ", рулевой привод с гидроусилителем

Тормозные системы

- рабочая Lucas /Varity / Kelsey Hayes / гидравлическая, с усилителем, двухконтурная, с диагональным разделением контуров, тормозные механизмы всех колес - дисковые, с АБС в стандартной комплектации
- запасная каждый из контуров рабочей тормозной системы
- стояночная механический привод к тормозным механизмам задних колес

Шины:		
- марка	-	-
- размер	215/65R16	запасное колесо - T145/90D16
- индекс несущей способности	98	106
- категория скорости	H	M

РОСС US.MT02.E05028

Дополнительное оборудование транспортного средства	противоугонное устройство, (хладагент R -134 A), подушки безопасности.	иммобилайзер,	кондиционер
--	---	---------------	-------------

CHRYSLER Voyager (YN2B, YN3B, YB2R, YB3R, YN27, YN37, YB25, YB35)
Grand Voyager (YB1R, YB4R, YB5R, YB15, YB45, YB55)

Описание маркировки транспортного средства приведено в приложении № 2
Общий вид транспортного средства на 1 листе приведен в приложении № 3

Б.В. Кисуленко

С.В. Пугачев

Действует с « 24 » января 2007 г.

РОСС US.MT02.E05028

Приложение № 2 к "одобрению типа транспортного средства"

ОПИСАНИЕ МАРКИРОВКИ ТРАНСПОРТНОГО СРЕДСТВА

1. Место расположения и форма знака соответствия:
Рядом с табличкой изготовителя.
Знак соответствия выполнен по ГОСТ Р 50460-92 с указанием номера данного "одобрения типа транспортного средства".
2. Место расположения таблички изготовителя:
Под капотом, на верхней поперечине радиатора, справа.
3. Место расположения идентификационного номера (VIN):
 - 3.1. На табличке изготовителя.
 - 3.2. Под капотом на чашке крепления правой стойки подвески
 - 3.3. На табличке, видимой снаружи в правом нижнем углу лобового стекла.
4. Структура и содержание идентификационного номера транспортного средства:

1	2	3	4	5	6	7	8	9	10	11	12	13	14	15	16	17
1	?	?	G	Y	?	?	?	?	?	Y	?	?	?	?	?	?

- поз. 1: Международный идентификационный код изготовителя (WMI):
1 – DaimlerChrysler Corporation, USA
- поз. 2: Обозначение торговой марки:
A, C –Chrysler
- поз. 3: Обозначение типа автомобиля по назначению и дополнительным средствам пассивной безопасности
- поз. 4: Обозначение диапазона полной массы автомобиля:
G – 2268 – 2721 кг
- поз. 5: Обозначение типа автомобиля:
Y – Voyager / Grand Voyager с левосторонним управлением
- поз. 6: Обозначение типа трансмиссии:
B – 4-ступенчатая автоматическая;
N – 5-ступенчатая с ручным управлением
- поз. 7: Обозначение типа кузова:
2, 3 – универсал с короткой базой;
1, 4, 5 – универсал с длинной базой
- поз. 8: Обозначение типа двигателя:
B – 2.4 л бензиновый;
R – 3.3 л бензиновый;
7 – 2.5 л дизель с турбонаддувом;
5 – 2.8 л дизель с турбонаддувом
- поз. 9: Контрольная цифра 0 - 9 или литера «X»
- поз. 10: Модельный год согласно ISO 3779-83 (ГОСТ Р 51980)
- поз. 11: Обозначение сборочного завода:
Y- Magna Steyr Fahrzeugtechnik AG&Co KG Liebenauer Hauptstrasse 317,8041 Graz, Austria
- поз.12-17: Производственный номер

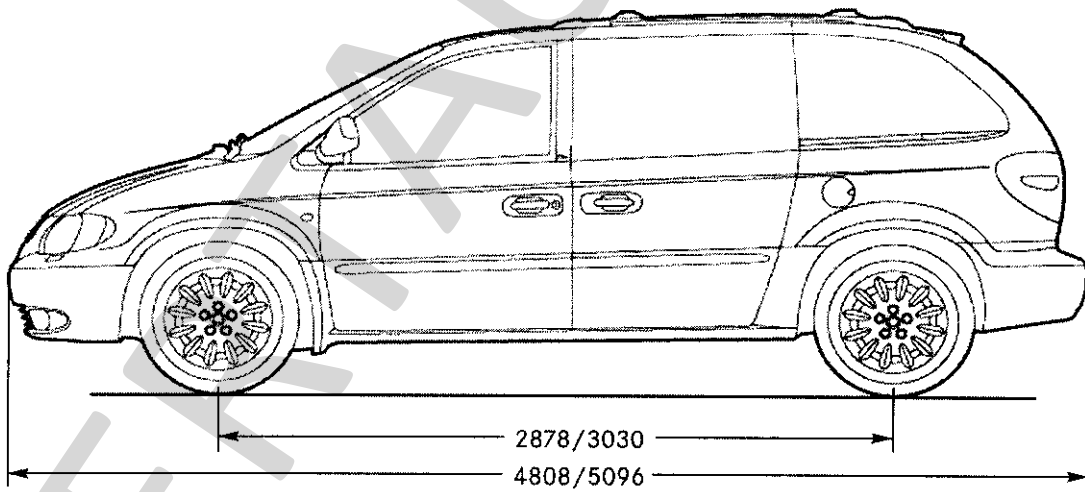
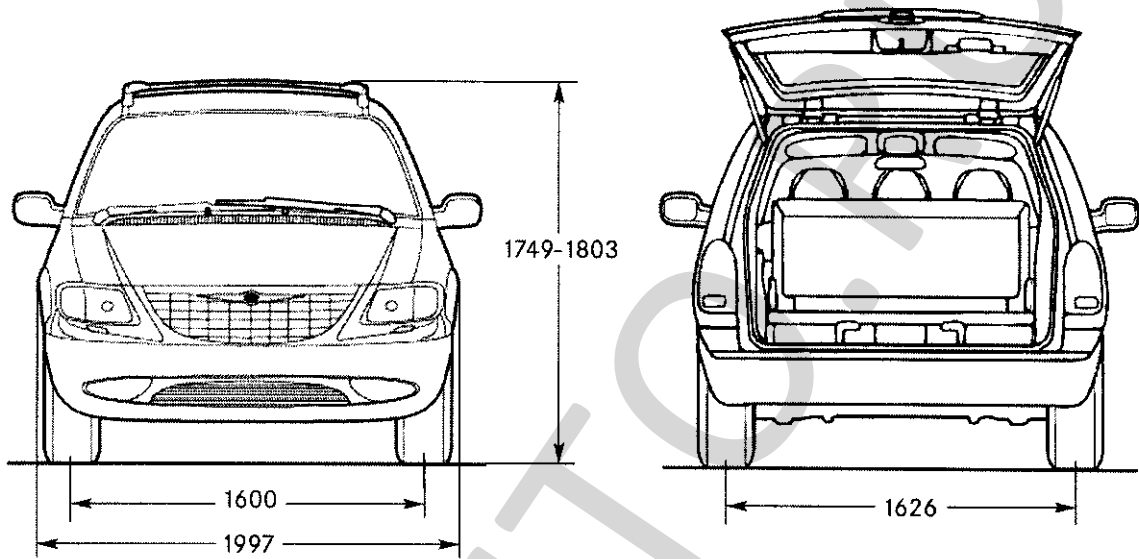

Chrysler Voyager, Grand Voyager

