

ОРГАН ПО СЕРТИФИКАЦИИ АВТОМОТОТЕХНИКИ – МЕХАНИЧЕСКИХ  
ТРАНСПОРТНЫХ СРЕДСТВ, ЗАПАСНЫХ ЧАСТЕЙ И ПРИНАДЛЕЖНОСТЕЙ  
Автономная некоммерческая организация “Центр содействия сертификации автототехники” (ЦСС АМТ)  
№ РОСС RU.0001.11MT25 от 07.07.2003 г.  
141800, г. Дмитров-7, Московская обл., тел. 587-29-05

**РОСС CN.MT25.E02272**

31 декабря 2007

Марка транспортного средства	<b>DONGFENG</b>
Тип транспортного средства	<b>LZ6500BQ9LE (Dongfeng Fengxing)</b>
Категория транспортного средства	<b>M<sub>1</sub></b>
Код ТН ВЭД	<b>8703 23</b>
Код VIN	<b>LGB2AAE3X6Z003838, LGB2AAE316Z003839</b>
Экологический класс	<b>2</b>
Заявитель, представитель изготовителя и его адрес	<b>ООО ТД “ТехносервисАВТО”, 603057, г. Нижний Новгород, ул. Нартова, дом 6, Российская Федерация</b>
Изготовитель и его адрес	<b>Dongfeng Liuzhou Motor Co., Ltd., No. 286 Pingshan ave., Liuzhou city, Guangxi, China</b>

#### **ОБЩИЕ ХАРАКТЕРИСТИКИ ТРАНСПОРТНОГО СРЕДСТВА**

Колесная формула / ведущие колеса	4 × 2 / задние
Схема компоновки транспортного средства	расположение двигателя – переднее продольное
Тип кузова / количество дверей	универсал, цельнометаллический, несущего типа / 4
Количество мест спереди / сзади	2 / 5 (2, 3)

РОСС CN.MT25.E02272

Габаритные размеры, мм	
- длина	5050
- ширина	1695
- высота	1960
База, мм	3000
Колея передних / задних колес, мм	1445 / 1420
Масса снаряженного транспортного средства (по ГОСТ Р 52051-2003), кг	1750
Полная масса транспортного средства, кг	2445
- на переднюю ось	1070
- на заднюю ось	1375
Допустимая полная масса прицепа, кг	буксировка прицепа не предусмотрена
<b>Двигатель</b> (марка, тип)	<b>EQ491I</b> , бензиновый, четырехтактный
- количество и расположение цилиндров	4, рядное
- рабочий объем, см <sup>3</sup>	1993
- степень сжатия	9.5
Максимальная мощность, кВт (мин <sup>-1</sup> )	80 (5200)
Максимальный крутящий момент, Нм (мин <sup>-1</sup> )	166 (3600)
Топливо	бензин с октановым числом не менее 93
<b>Система питания</b>	многоточечный впрыск топлива с электронной системой управления
Блок управления (марка, тип)	Delphi, MT20U
Воздушный фильтр (марка, тип)	11MC-09010
<b>Система зажигания</b>	бесконтактная, с электронной системой управления, в едином блоке с системой впрыска топлива
Катушка зажигания (марка, тип)	Delphi, 6B04
Свечи зажигания (марка, тип)	Champion, RF9YC
<b>Система выпуска и нейтрализации отработавших газов</b>	основной и дополнительный глушители, система нейтрализации отработавших газов
Основной глушитель (марка, тип)	12NC-03020
Дополнительный глушитель (марка, тип)	12NC-03090A
Нейтрализатор (марка, тип)	12 MD-01100 (M 102)
<b>Трансмиссия</b>	механическая
Сцепление (марка, тип)	однодисковое, сухое, фрикционное, с гидравлическим приводом

РОСС CN.MT25.E02272

Коробка передач (марка, тип)	2S3504 / 2S3504B, с ручным управлением
- число передач	вперед – 5, назад - 1
- передаточные числа коробки передач: I -	3.992
II -	2.150
III -	1.330
IV -	1.000
V -	0.828
З.Х. -	3.600
Главная передача (марка, тип)	гипоидная
- передаточное число главной передачи	4.625
<b>Подвеска</b>	
- передняя	независимая, торсионная, на поперечных рычагах, с гидравлическими телескопическими амортизаторами и стабилизатором поперечной устойчивости
- задняя	зависимая, на продольных полуэллиптических рессорах, с гидравлическими телескопическими амортизаторами и стабилизатором поперечной устойчивости
<b>Рулевое управление</b> (марка, тип)	рулевой механизм – “шестерня-рейка”, рулевой привод с гидроусилителем
<b>Тормозные системы:</b>	
- рабочая (марка, тип)	гидравлическая, двухконтурная, с диагональным разделением на контуры, с вакуумным усилителем, тормозные механизмы передних колес – дисковые, задних колес – барабанного типа, АБС
- запасная (марка, тип)	каждый из контуров рабочей тормозной системы
- стояночная (марка, тип)	механический (тросовый) привод к тормозным механизмам задних колес
<b>Шины</b>	
- марка	—
- размер	215/65 R15
- индекс несущей способности	102
- категория скорости	N
<b>Дополнительное оборудование транспортного средства</b>	кондиционер (хладагент R134A), магнитола, DVD-проигрыватель, электростеклоподъемники, электроблокировка замков дверей, электропривод наружных зеркал

**РОСС CN.MT25.E02272**

Действие данного “одобрения типа транспортного средства” распространяется на партию транспортных средств в количестве 2 (два) шт. с номерами VIN LGB2AAE3X6Z003838, LGB2AAE316Z003839.

**DONGFENG LZ6500BQ9LE (Dongfeng Fengxing)**

Описание маркировки транспортного средства приведено в приложении № 2.  
Общие виды транспортного средства на одном листе приведены в приложении № 3.

**А.П. Гусаров**

**С.В. Пугачев**

Действует с “25” декабря 2006 г.

РОСС CN.MT25.E02272

Приложение 2 к “одобрению типа транспортного средства”

## ОПИСАНИЕ МАРКИРОВКИ ТРАНСПОРТНОГО СРЕДСТВА

1. Место расположения и форма знака соответствия:  
Рядом с табличкой изготовителя.  
Знак соответствия выполнен по ГОСТ Р 50460-92 с указанием номера данного “одобрения типа транспортного средства”.
2. Место расположения таблички изготовителя:  
На брызговике правого переднего колеса в подкапотном пространстве справа.
3. Место расположения идентификационного номера (VIN):
  - 3.1. На табличке изготовителя.
  - 3.2. На коробе воздухопритока в задней части моторного отсека справа.
  - 3.3. Под передним стеклом слева.

## 4. Структура и содержание идентификационного номера (номеров) транспортных средств:

1	2	3	4	5	6	7	8	9	10	11	12	13	14	15	16	17
L	G	B	2	A	A	E	3	X	6	Z	0	0	3	8	3	8
L	G	B	2	A	A	E	3	1	6	Z	0	0	3	8	3	9

- поз. 1 - 3: международный идентификационный код изготовителя (WMI):  
**LGB** - Dongfeng Liuzhou Motor Co., Ltd., China.
- поз. 4: обозначение транспортного средства: **2** – легковой автомобиль с длинной базой.
- поз. 5: обозначение типа кузова: **A** – кузов с четырьмя дверьми и тремя рядами сидений.
- поз. 6: обозначение типа двигателя:  
**A** – двигатель бензиновый с рабочим объемом от 1.8 л до 2.0 л.
- поз. 7: обозначение установленного оборудования:  
**E** – подушки безопасности для водителя и переднего пассажира.
- поз. 8: обозначение типа трансмиссии: **3** – с механической коробкой передач.
- поз. 9: контрольный символ:  
цифры от **0** до **9** или любая буква латинского алфавита, кроме **I, O, Q**.
- поз. 10: код модельного года согласно ISO 3779-83: **6** – 2006 г.
- поз. 11: место сборки: **Z** - Dongfeng Liuzhou Motor Co., Ltd., China.
- поз. 12 - 17: производственный номер транспортного средства: **003838, 003839**.

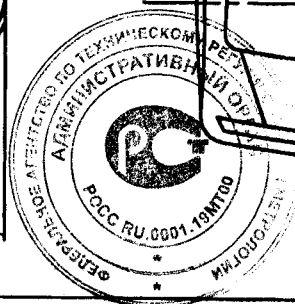
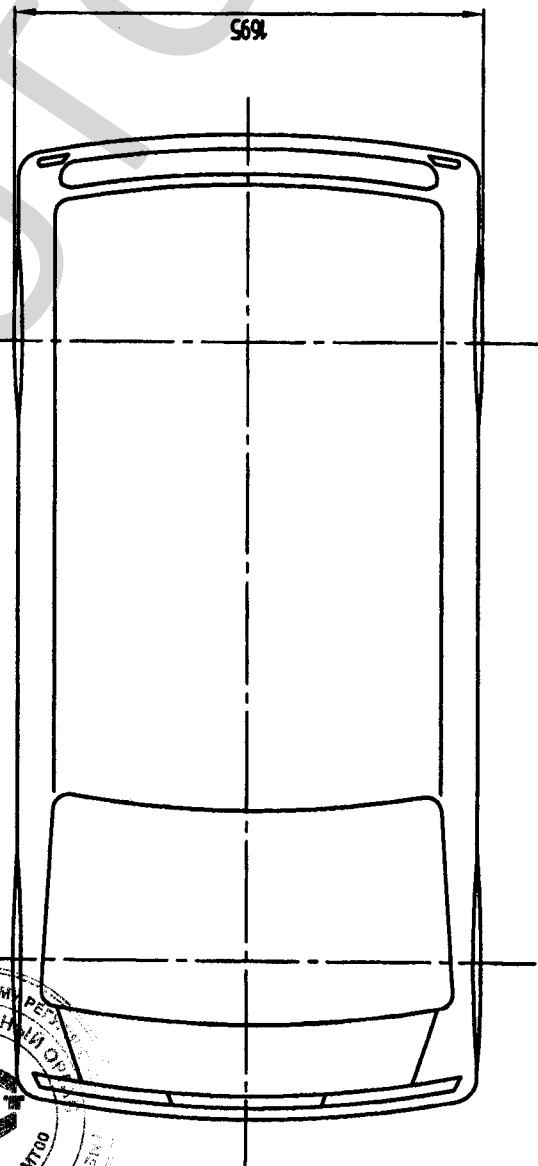
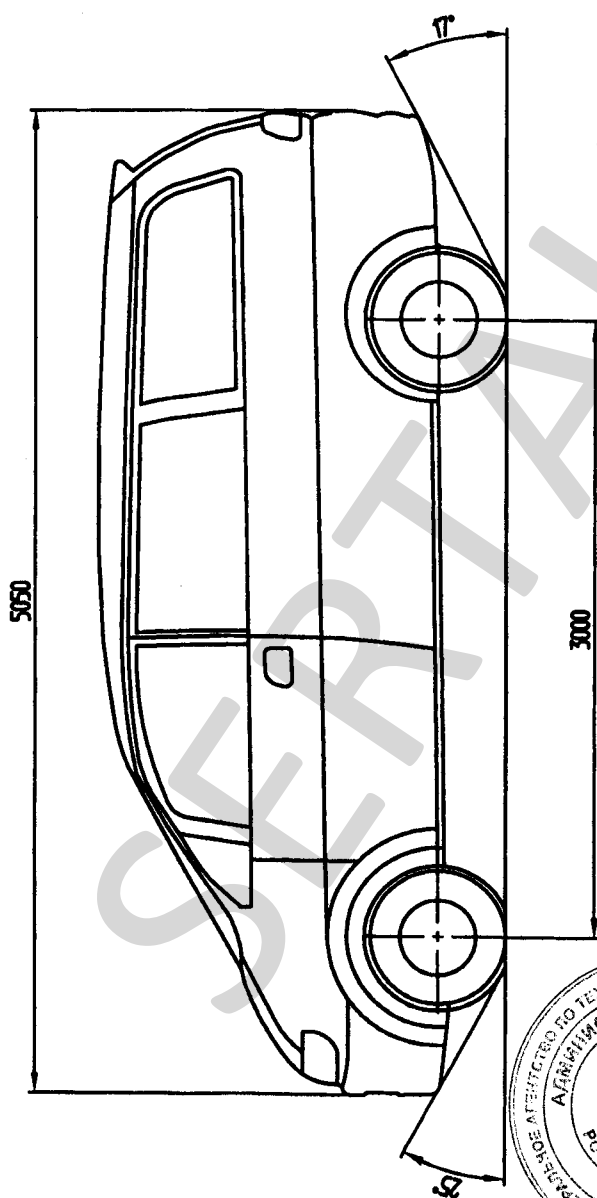
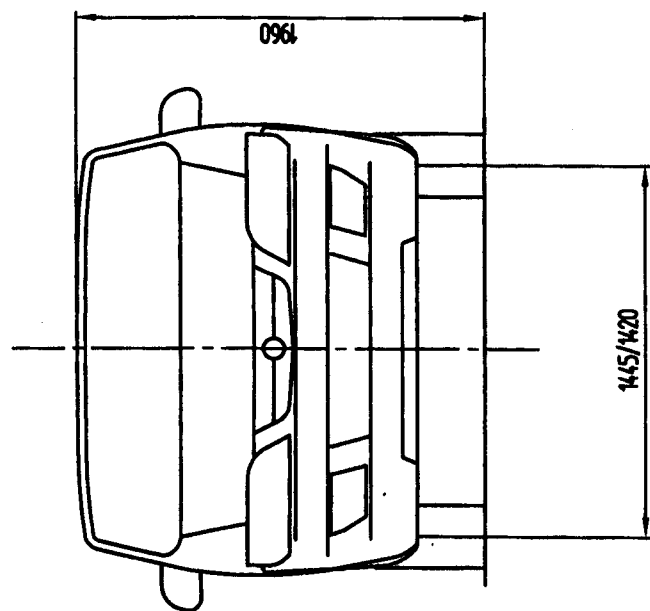

DONGFENG FENGXING