

**ОРГАН ПО СЕРТИФИКАЦИИ СПЕЦИАЛЬНЫХ И СПЕЦИАЛИЗИРОВАННЫХ АВТОТРАНСПОРТНЫХ СРЕДСТВ И УСЛУГ НА АВТОМОБИЛЬНОМ ТРАНСПОРТЕ – «САМТ-ФОНД»,
№ РОСС RU.0001.10MT22 от 03 ноября 2006 г. (127434, Москва, Ивановская ул., 19-21)
тел. (495) 917-82-05**

РОСС CN.MT22.E04212

25 декабря 8

Марка транспортного средства	DONGFENG
Тип транспортного средства	DFL3310AXA, DFL5310XGJB, DFL5310XGSN, DFL1311A
Категория транспортного средства	N₃
Код ТН ВЭД	8704 23 – для всех, кроме DFL5310XGJB; 8705 40 – для DFL5310XGJB
Код VIN	LG?X5DF4????????? - для DFL3310AXA, DFL5310XGJB, DFL5310XGSN; LG?X5D65????????? - для DFL1311A
Экологический класс	3
Заявитель и его адрес	ООО «ТД «Урал-Трейд» Россия, 456304, г. Миасс Челябинской обл., ул. Калинина, 13
Изготовитель и его адрес	DONGFENG MOTOR CO.LTD No.1 Motor City Road of Shiyan City, Hubei Province, China
Сборочный завод и его адрес	DONGFENG XINJIANG MOTOR CO.LTD No.36 North Beijing road, Urumqi, Xinjiang, China

ОБЩИЕ ХАРАКТЕРИСТИКИ ТРАНСПОРТНОГО СРЕДСТВА

Колесная формула/ведущие колеса	8x4 / задней тележки
Схема компоновки транспортного средства	кабина над двигателем; расположение двигателя - переднее продольное
Исполнение загрузочного пространства	металлическая самосвальная платформа, опрокидывающаяся назад при помощи гидравлического механизма (для DFL3310AXA); смесительный барабан (для DFL5310XGJB); бортовая платформа (для DFL1311A); цистерна (для DFL5310XGSN)
Назначение транспортного средства	для перевозки сыпучих грузов (для DFL3310AXA); автобетоносмеситель (для DFL5310XGJB); для перевозки различных грузов (для DFL1311A); автоцементовоз (для DFL5310XGSN)
Кабина	цельнометаллическая, двухдверная, двухместная, откидывающаяся вперед, со спальным местом

POCC CN.MT22.E04212

Для модификаций:	<u>DFL3310AXA</u>	<u>DFL5310XGJB</u>	<u>DFL5310XGSN</u>	<u>DFL1311A</u>
Габаритные размеры, мм				
- длина	9420-10260	10500-10780	10960	11960
- ширина			2500	
- высота	3450	3980	3770	3300
База, мм	1650...1950+3300	3600+1350	1650...1950+4250	4550+1350
Колея передних / задних колес, мм	1986-2020/1820-1860			
Масса снаряженного транспортного средства, кг (по ОСТ 37.001.408-85)	15500	16880	15205	12505
Полная масса транспортного средства, кг	31000 (40000*)		31000 (39000*)	
- на первую и вторую оси	13000	14000	13000	
- на заднюю тележку	18000 (26000*)			
Допустимая полная масса прицепа, кг	буксировка прицепа не предусмотрена			
* - массы, допустимые конструкцией для движения по дорогам с осевой нагрузкой до 130 кН				
Двигатель (марка, тип)	DONGFENG CUMMINS ENGINE CO., LTD			
	ISLe375 30		ISLe340 30	
	четырёхтактный дизель с турбонаддувом			
- количество и расположение цилиндров	6, рядное			
- рабочий объем, см ³	8900			
- степень сжатия	16,6			
Максимальная мощность, кВт (мин ⁻¹)	275 (2100)		250 (2100)	
Максимальный крутящий момент, Нм (мин ⁻¹)	1550 (1400)		1425 (1400)	
Топливо	дизельное			
Система питания	впрыск топлива под давлением			
ТНВД (марка, тип)	Cummins Inc., CCR1600			
Форсунки (марка, тип)	R.BOSCH Co., 0 445			
Турбокомпрессор (марка, тип)	Wuxi Huoersaite Engineering Co., HX40W			
Воздушный фильтр (марка, тип)	Shanghai fleetguard filter Co., 1109ZD2A-001, 1109010-R0401, 1109010-K0700			
Система выпуска и нейтрализации отработавших газов	один глушитель, система нейтрализации отсутствует			
Глушитель (марка, тип)	Dongfeng Motor Co., Sanwei Zhengzhou Co., 1201ZB6-002, 1201010-K0100, 1201010-K0903, 1201ZX299-010			
Трансмиссия	механическая			
Сцепление (марка, тип)	Guilin Fuda Co., 430, сухое, однодисковое, диафрагменное			

POCC CN.MT22.E04212

Коробка передач (марка, тип)	Shaanxi FAST Gear Co., LTD., механическая				
Применяемость коробок передач:	RT-11509C – для DFL1311A; RT-11509G, 9JS150T-B, 12JS180T – для DFL3310AXA, DFL5310XGJB, DFL5310XGSN; ZF16S181 – для DFL5310XGJB, DFL5310XGSN				
для коробок передач:	RT-11509C	RT-11509G	12JS180T	ZF16S181	9JS150T-B
- передаточные числа - вперед / назад	9 / 1	9 / 1	12 / 2	16 / 2	9 / 1
I -	12.42	12.57	15.53	16.41	12.65
II -	8.29	8.39	12.08	13.80	8.38
III -	6.03	6.15	9.39	11.28	6.22
IV -	3.36	4.59	7.33	9.49	4.57
V -	2.47	3.40	5.73	7.76	3.40
VI -	1.81	2.47	4.46	6.53	2.46
VII -	1.35	1.81	3.48	5.43	1.83
VIII -	1.00	1.35	2.71	4.57	1.34
IX -	0.73	1.00	2.10	3.59	1.000
X -	—	—	1.64	3.02	—
XI -	—	—	1.28	2.47	—
XII -	—	—	1.00	2.08	—
XIII -	—	—	—	1.71	—
XIV -	—	—	—	1.43	—
XV -	—	—	—	1.19	—
XVI -	—	—	—	1.00	—
3.X.I -	13.14	13.14	14.86	15.36	13.22
3.X.II -	—	—	13.33	12.92	—
Главная передача (марка, тип)	Shanxi Hande Axle Co., LTD или Dongfeng-Dana Axle Co.,LTD, 2400010-ZB301, 2500010-ZB301, DH7131 400315				
- передаточное число главной передачи	4.44 или 4.8 или 4.875 или 5.143 (для DFL1311A); 4.8 или 5.571 или 5.73 (для DFL3310AXA, DFL5310XGJB, DFL5310XGSN)				
Подвеска					
- передняя (первая и вторая оси)	на двух полуэллиптических одноушковых рессорах, с гидравлическими телескопическими амортизаторами, со стабилизатором поперечной устойчивости				
- задняя	балансирная, на продольных полуэллиптических рессорах, с гидравлическими телескопическими амортизаторами, со стабилизатором поперечной устойчивости				
Рулевое управление (марка тип)	Dongfeng Automotive Propeller Shaft Co., 3401010-K1301, 3401010-K1300, рулевой механизм типа "винт - шариковая гайка - рейка - сектор"; рулевой привод с гидроусилителем				

РОСС CN.MT22.E04212

Тормозные системы				
- рабочая (марка тип)	Dongfeng Motor Co., пневматический двухконтурный привод раздельно к тормозам колес первой и второй осей и задней тележки; тормозные механизмы всех колес барабанного типа; с АБС			
- стояночная (марка тип)	Dongfeng Motor Co., колесные тормозные механизмы задней тележки, приводимые в действие пружинными энергоаккумуляторами, объединенными с тормозными камерами			
- запасная (марка тип)	Dongfeng Motor Co., один из контуров рабочей тормозной системы			
- вспомогательная (марка тип)	Dongfeng Motor Co., моторный тормоз-замедлитель			
Шины				
- марка	—	—	—	—
- размер	14.00 R20	12.00 R20	11.00R20	10.00R20
- индекс несущей способности	154/149	154/149	154/149	154/149
- категория скорости	К	К	К	К
Дополнительное оборудование транспортного средства	коробка отбора мощности (для DFL3310AXA)			

При проезде транспортных средств (с осевой нагрузкой более 10 т) по автомобильным дорогам общего пользования, а также по улицам городов и населенных пунктов должны быть выполнены требования «Инструкции по перевозке крупногабаритных и тяжеловесных грузов автомобильным транспортом по дорогам Российской Федерации».

DONGFENG DFL3310AXA, DFL5310XGJB, DFL5310XGSN, DFL1311A

Описание маркировки транспортного средства приведено в приложении № 2.

Общие виды транспортных средств на четырех страницах приведены в приложении № 3.

М.И. Грифф

С.В. Пугачев

Действует с "25" декабря 2007 г.

РОСС CN.MT22.E04212

Приложение № 2 к "Одобрению
типа транспортного средства"**ОПИСАНИЕ МАРКИРОВКИ ТРАНСПОРТНОГО СРЕДСТВА**

1. Место расположения и форма знака соответствия:

Рядом с табличкой изготовителя.

Знак соответствия выполнен по ГОСТ Р 50460-92 с указанием номера данного "Одобрения типа транспортного средства".

2. Место расположения таблички изготовителя:

На правой боковине кабины.

3. Место расположения идентификационного номера (код VIN):

3.1 На табличке изготовителя.

3.2. На правом лонжероне рамы, в передней части.

4. Структура и содержание идентификационных номеров транспортных средств:

1	2	3	4	5	6	7	8	9	10	11	12	13	14	15	16	17
L	G	?	X	5	D	?	?	?	?	?	?	?	?	?	?	?

поз. 1-3: международный идентификационный код изготовителя (WMI):
LGA - DONGFENG MOTOR CO.LTD, China;
LGG - DONGFENG XINJIANG MOTOR CO.LTD, China

поз 4-8: обозначение типа транспортного средства:
«X5DF4» - DFL3310AXA, DFL5310XGJB, DFL5310XGSN;
«X5D65» - DFL1311A

поз. 9: контрольный знак

поз. 10: год выпуска согласно ГОСТ Р 51980-2002

поз. 11-17: производственный номер транспортного средства

РОСС CN.MT22.E04212

Приложение № 3 к "Одобрению
типа транспортного средства"

DONGFENG DFL3310AXA

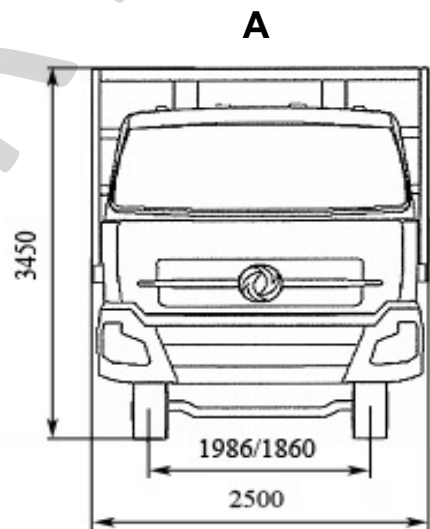
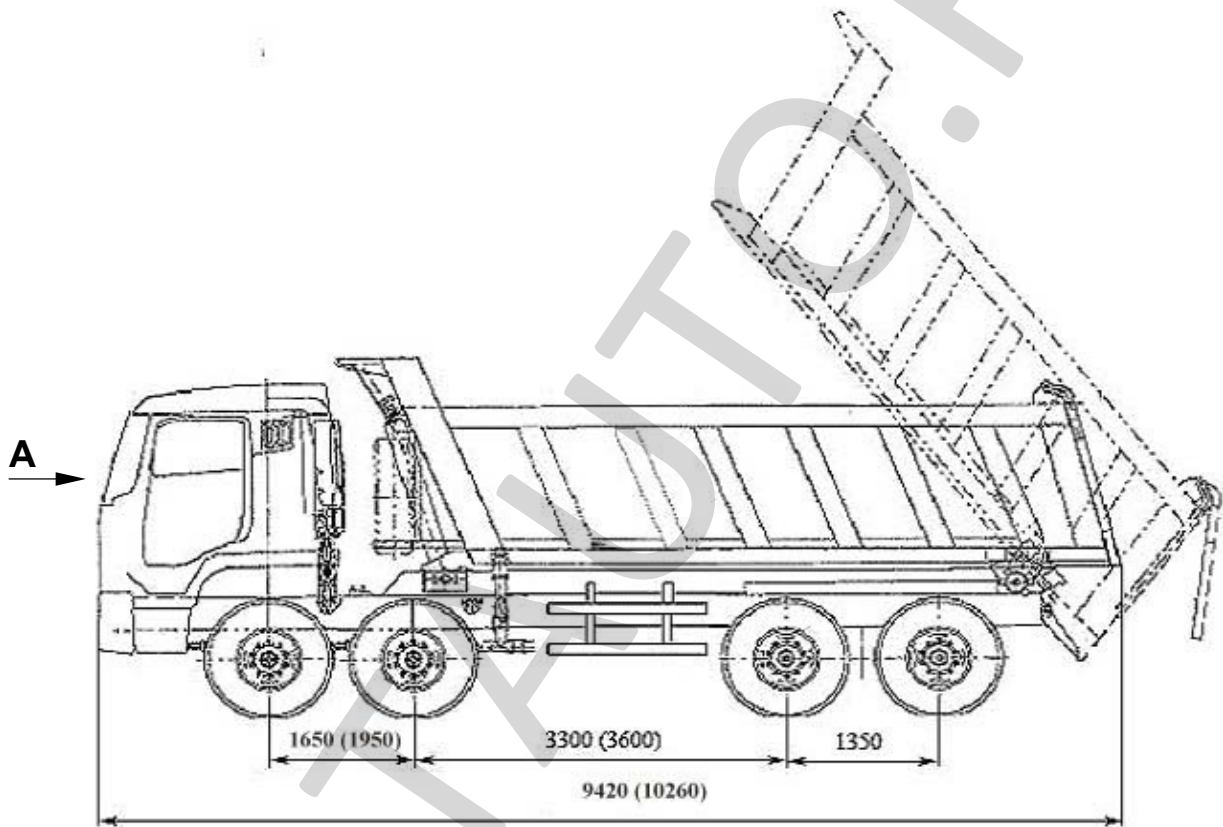

РОСС CN.MT22.E04212

Приложение № 3 к "Одобрению
типа транспортного средства"

DONGFENG DFL5310XGJB

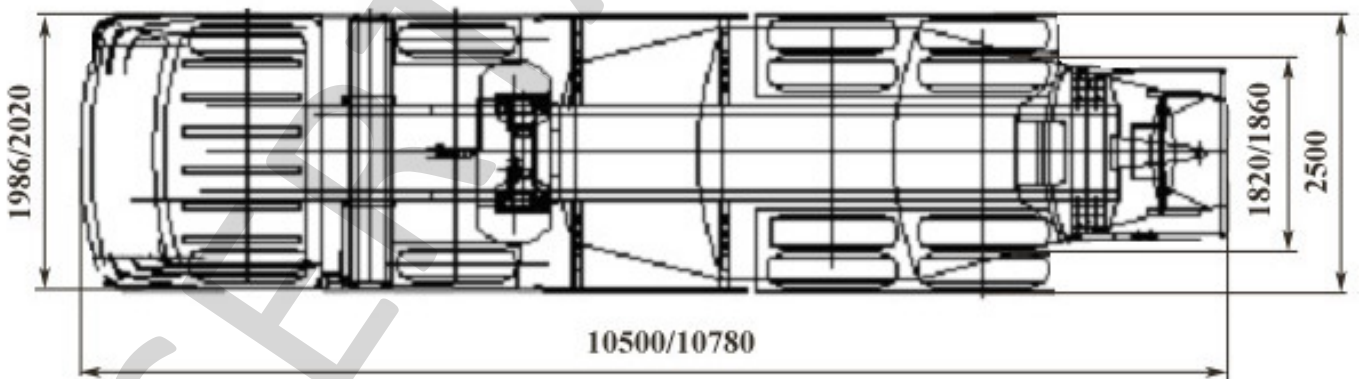
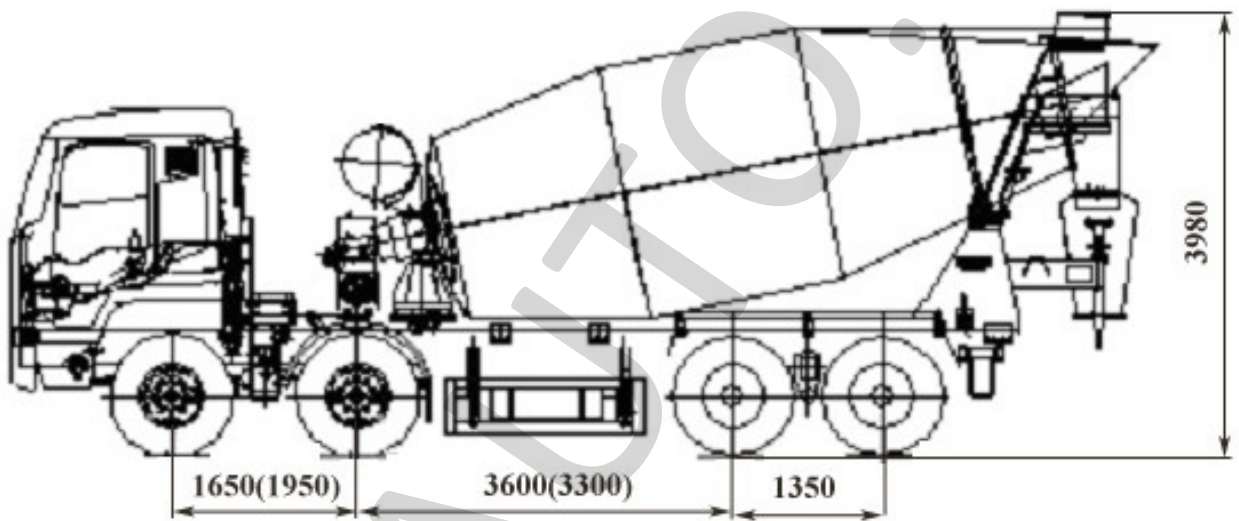

РОСС CN.MT22.E04212

Приложение № 3 к "Одобрению
типа транспортного средства"

DONGFENG DFL5310XGSN

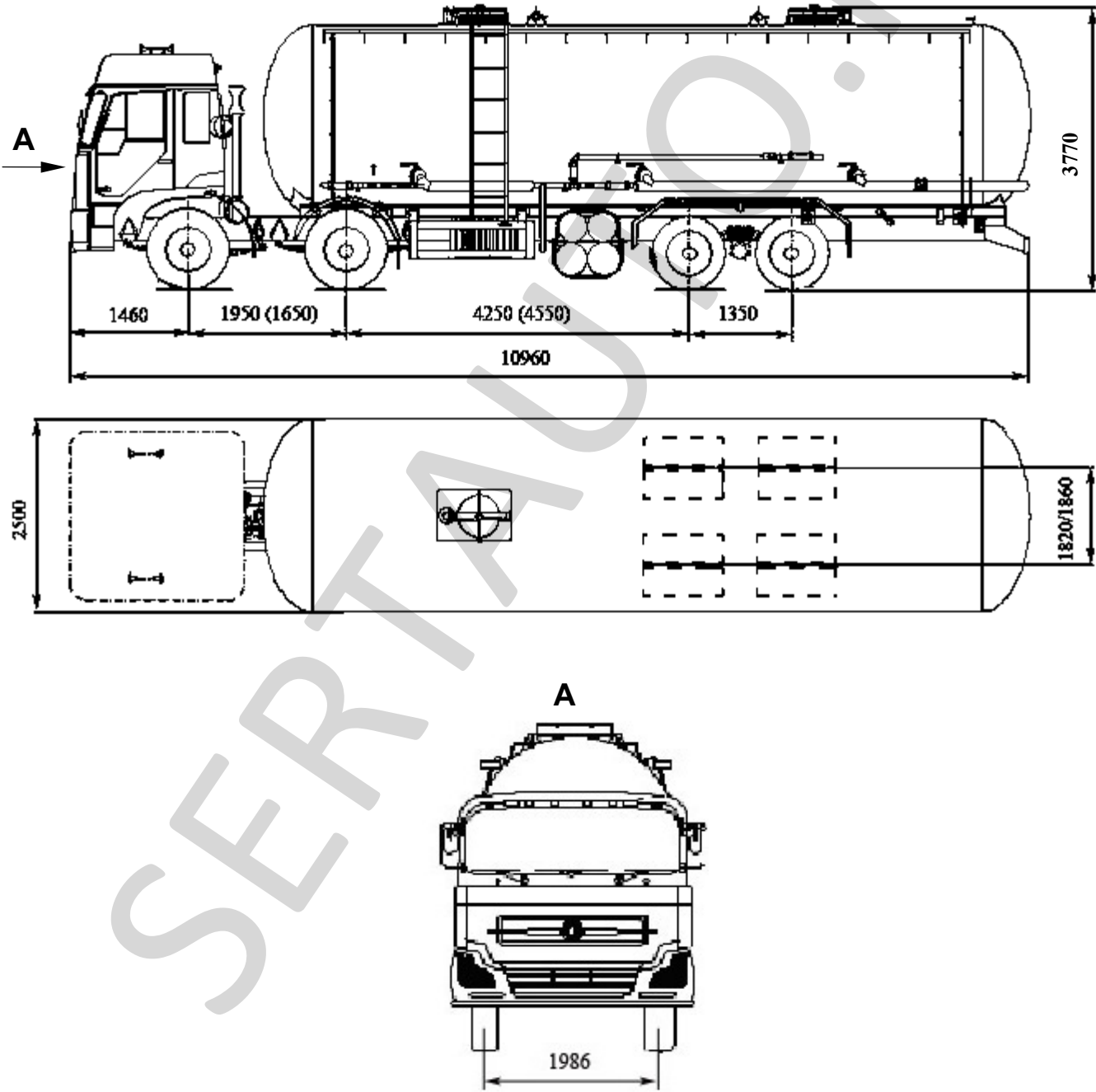

РОСС CN.MT22.E04212

Приложение № 3 к "Одобрению
типа транспортного средства"

DONGFENG DFL1311A

