

ОРГАН ПО СЕРТИФИКАЦИИ
Межотраслевой фонд “Сертификация автотранспорта САТР” (“САТР-ФОНД”)
№ РОСС RU.0001.11MT02 от 06.06.2006 г.
125480, г. Москва, ул. Героев Панфиловцев, 24 (тел. 454-42-27)

РОСС DE.MT02.E04723

18 июля 7

Марка транспортного средства	Porsche
Тип транспортного средства	997, 997 Turbo (911, 911 Carrera, 911 Carrera 2, 911 Carrera 4, 911 Carrera S, 911 Carrera 4S, 911 Carrera RS, 911 Targa, 911 GT, 911 GT2, 911 GT3, 911 GT3 RS, 911 RS, 911 TOP, 911 Turbo, 911 Biturbo, 911 Turbo S)
Категория транспортного средства	M₁
Код ТН ВЭД	8703 24
Код VIN	WP0ZZZ99Z?S7...
Экологический класс	4
Заявитель, представитель изготовителя и его адрес	ООО “ПОРШЕ РУССЛАНД”, 141407, Московская обл., г. Химки, ул. Панфилова, влад. 19 стр. 1, Российская Федерация
Изготовитель и его адрес	Dr. Ing. h.c. F. Porsche AG, Stuttgart-Zuffenhausen, Porscheplatz, 1, D-70435, Stuttgart, Germany

ОБЩИЕ ХАРАКТЕРИСТИКИ ТРАНСПОРТНОГО СРЕДСТВА

Колесная формула / ведущие колеса	4 x 2 / задние (мод. ????) или 4 x 4 / все (мод. ????)
Схема компоновки транспортного средства	заднемоторная; расположение двигателя – продольное
Тип кузова / количество дверей	цельнометаллический, несущий, купе / 2 (мод. C???, LU2?) цельнометаллический, несущий, кабриолет / 2 (мод. K???)
Количество мест спереди / сзади	2 / 2
Габаритные размеры, мм	
– длина	4427...4460
– ширина	1808...1852
– высота	1280...1310
База, мм	2350 (2355 или 2360 – для мод. CR11)
Колея передних / задних колес, мм	1486...1498 / 1511...1558

РОСС DE.MT02.E04723

для модификации:	CA11	CB11, CC11	CA12	CB12, CC12
тип трансмиссии:	механическая		гидромеханическая	
Масса снаряженного транспортного средства, кг (по ГОСТ Р 52051-2003)	1470...1570	1495...1585	1510...1610	1535...1625
Полная масса транспортного средства, кг	1810	1820	1855	1865
Максимальная допустимая масса, приходящаяся:				
– на переднюю ось, кг	775			
– на заднюю ось, кг	1180			
для модификации:	CA21	CB21, CC21	CA22	CB22, CC22
тип трансмиссии:	механическая		гидромеханическая	
Масса снаряженного транспортного средства, кг (по ГОСТ Р 52051-2003)	1525...1625	1550...1640	1565...1665	1590...1680
Полная масса транспортного средства, кг	1865	1875	1910	1920
Максимальная допустимая масса, приходящаяся:				
– на переднюю ось, кг	825			
– на заднюю ось, кг	1220			
для модификации:	KA11	KB11, KC11	KA12	KB12, KC12
тип трансмиссии:	механическая		гидромеханическая	
Масса снаряженного транспортного средства, кг (по ГОСТ Р 52051-2003)	1555...1635	1580...1650	1595...1675	1620...1690
Полная масса транспортного средства, кг	1875	1855	1920	1930
Максимальная допустимая масса, приходящаяся:				
– на переднюю ось, кг	775			
– на заднюю ось, кг	1220			
для модификации:	KA21	KB21, KC21	KA22	KB22, KC22
тип трансмиссии:	механическая		гидромеханическая	
Масса снаряженного транспортного средства, кг (по ГОСТ Р 52051-2003)	1610...1685	1635...1695	1650...1725	1675...1735
Полная масса транспортного средства, кг	1920	1930	1965	1975
Максимальная допустимая масса, приходящаяся:				
– на переднюю ось, кг	825			
– на заднюю ось, кг	1220			
для модификации:	CR11	CC21	LU21	LU22
тип трансмиссии:	механическая			гидромеханическая
Масса снаряженного транспортного средства, кг (по ГОСТ Р 52051-2003)	1450...1535	1550...1640	1660	1695
Полная масса транспортного средства, кг	1680	1875	1950	1980
Максимальная допустимая масса, приходящаяся:				
– на переднюю ось, кг	650	825	825	
– на заднюю ось, кг	1055	1220	1250	

РОСС DE.MT02.E04723

для модификации:	?A??	?B??	?C??
Двигатель (марка, тип)	Porsche		
	M96/05	M97/01	M97/01S
	четырёхтактный, бензиновый 6, оппозитное		
– количество и расположение цилиндров			
– рабочий объем, см ³	3596	3824	
– степень сжатия	11.3	11.8	
Максимальная мощность, кВт (мин ⁻¹)	239 (6800)	261 (6600)	280 (7200)
Максимальный крутящий момент, Нм (мин ⁻¹)	370 (4250)	400 (4600)	415 (5500)
Топливо	бензин с октановым числом не менее 98		
Система питания	распределенный впрыск топлива с электронным управлением		
Система впрыска (марка, тип)	Bosch, Motronic ME 7.8-40		
Блок управления впрыском топлива (марка, тип)	Bosch, 9976EU400	Bosch, 9978EU400, 9978EU401	Bosch, 997KEU400, 997KEU401
Воздушный фильтр (марка, тип)	Mahle, LX 582/1		Mahle, LX 1585
	с сухим бумажным элементом		
Система зажигания	микропроцессорная		
Блок управления (марка, тип)	совмещен с блоком управления впрыском топлива		
Катушка зажигания (марка, тип)	Beru, 0 040 100 021		
Свечи зажигания (марка, тип)	Bosch, FGR5KQE0 или Beru, 14FGR5KQE		
Система выпуска и нейтрализации отработавших газов	два глушителя, система нейтрализации отработавших газов		
Глушители (марка, тип)	997/19, 997/20, 997/05, 997/06, 997/09, 997/10	997/19, 997/20, 997/11, 997/12, 997/15, 997/16	
Нейтрализаторы (марка, тип)	997/04, 997/03	997/04, 997/03, 997/24, 997/23	
для модификации:	LU2?	CR11	
Двигатель (марка, тип)	Porsche		
	M97/70	M97/76	
	четырёхтактный, бензиновый 6, оппозитное		
– количество и расположение цилиндров			
– рабочий объем, см ³	3600	3600	
– степень сжатия	9.0	12.15	
Максимальная мощность, кВт (мин ⁻¹)	353 (6000)	305 (7600)	
Максимальный крутящий момент, Нм (мин ⁻¹)	650 (1950...5000)	405 (5500)	
Топливо	бензин с октановым числом не менее 98		

РОСС DE.MT02.E04723

для двигателей:	M97/70	M97/76		
Система питания	распределенный впрыск топлива с электронным управлением			
Система впрыска (марка, тип)	Bosch, Motronic ME 7.81	Bosch, Motronic ME 7.8-40		
Блок управления впрыском топлива (марка, тип)	Bosch, 997TEU400	Bosch, 997GEU400, 997G3KORO		
Турбокомпрессор (марка, тип)	Borg Warner Systems, 997.123.013.7X, 997.123.014.7X	—		
Воздушный фильтр (марка, тип)	KAYSER, 997.110.131.7X	Mahle, LX 696, LX 696/1		
	с сухим бумажным элементом			
Система зажигания	микропроцессорная			
Блок управления (марка, тип)	совмещен с блоком управления впрыском топлива			
Катушка зажигания (марка, тип)	Beru, 0 040 100 021			
Свечи зажигания (марка, тип)	Bosch, FR6DPP332 S	Bosch, Y5DDC		
Система выпуска и нейтрализации отработавших газов	два или три глушителя, система нейтрализации отработавших газов			
Глушители (марка, тип)	997/70	997/92, 997/93, 997/94		
Нейтрализаторы (марка, тип)	конструктивно объединены в единые блоки с глушителями	997/91, 997/90		
Трансмиссия	механическая	гидромеханическая		
Сцепление (марка, тип)	сухое, однодисковое	—		
Коробка передач (марка, тип)	с ручным управлением, полностью синхронизированная	автоматическая, с системой ручного управления Tiptronic		
– число передач				
вперед -	6	5		
назад -	1	2		
– передаточные числа				
I -	3.909	3.818	3.818	3.595
II -	2.316	2.136	2.263	2.186
III -	1.607	1.481	1.640	1.405
IV -	1.281	1.182	1.290	1.000
V -	1.081	0.974	1.063	0.831
VI -	0.884	0.791	0.919	—
3.X. I -	3.594	2.667	2.857	3.167
3.X. II -	—	—	—	1.926
Главная передача (марка, тип)	гипоидная		двойная, гипоидно-цилиндрическая	
– передаточное число	3.444		3.778 или 3.818	
Подвеска				
– передняя	независимая, пружинная, типа Макферсон, со стабилизатором поперечной устойчивости			
– задняя	независимая, многорычажная, пружинная, с амортизаторами и стабилизатором поперечной устойчивости			
Рулевое управление (марка, тип)	рулевой механизм типа "шестерня-рейка", рулевой привод с гидроусилителем			

РОСС DE.MT02.E04723

Тормозные системы

- рабочая гидравлический двухконтурный привод с диагональным разделением на контуры, с АБС; тормозные механизмы всех колес – дисковые
- запасная каждый из контуров рабочей тормозной системы
- стояночная механический (тросовый) привод к тормозным механизмам задних колес

<u>Шины</u>	Марка	Размер	Индекс несвишей способности	Категория скорости
	–	235/40 ZR18	91	Y
	–	265/40 ZR18	101	Y
	–	235/35 ZR19	87	Y
	–	295/30 ZR19	100	Y
	–	305/30 ZR19	102	Y
	–	295/35 ZR18	99	Y
	–	235/40 R18 (M+S)	91	V
	–	265/40 R18 (M+S)	97	V
	–	235/35 R19 (M+S)	87	V
	–	295/30 R19 (M+S)	100	V
	–	295/35 R18 (M+S)	99	V

Дополнительное оборудование транспортного средства

подушки безопасности, электрические стеклоподъемники, кондиционер (хладагент R134a), противоугонное устройство

Действие данного “одобрения типа транспортного средства” распространяется на партию транспортных средств в количестве 150 (ста пятидесяти) штук.

Декларации о ввозимых на территорию Российской Федерации транспортных средствах данного типа (размер и отличительные признаки отдельных партий) передаются изготовителем или его официальным дилером ежемесячно (вне зависимости от факта поставки) в Орган по сертификации, на основании чего выдаются заверенные копии “одобрения типа транспортного средства”.

Porsche 997, 997 Turbo

(911, 911 Carrera, 911 Carrera 2, 911 Carrera 4, 911 Carrera S, 911 Carrera 4S, 911 Carrera RS, 911 Targa, 911 GT, 911 GT2, 911 GT3, 911 GT3 RS, 911 RS, 911 TOP, 911 Turbo, 911 Biturbo, 911 Turbo S)

Описание маркировки транспортного средства приведено в приложении № 2.

Общий вид транспортного средства на 1 листе приведен в приложении № 3.

Б.В. Кисуленко

С.В. Пугачев

Действует с " 18 " июля 2006 г.

РОСС DE.MT02.E04723

Приложение № 2 к "одобрению типа транспортного средства"

ОПИСАНИЕ МАРКИРОВКИ ТРАНСПОРТНОГО СРЕДСТВА

1. Место расположения и форма знака соответствия:
Рядом с табличкой изготовителя.
Знак соответствия выполнен по ГОСТ Р 50460-92 с указанием номера данного "одобрения типа транспортного средства".
2. Место расположения таблички изготовителя:
На пороге дверного проема правой двери.
3. Место расположения идентификационного номера (VIN):
 - 3.1. На табличке изготовителя.
 - 3.2. На поперечной панели багажного отсека, с правой стороны.
4. Структура и содержание идентификационного номера (номеров) транспортных средств:

1	2	3	4	5	6	7	8	9	10	11	12	13	14	15	16	17
W	P	0	Z	Z	Z	9	9	Z	?	S	7	?	?	?	?	?

- поз. 1 - 3: Международный идентификационный код изготовителя (WMI):
WP0 – Dr. Ing. h.c. F. Porsche AG, Germany.
- поз. 4 - 6 и 9: Постоянные символы "**Z**".
- поз. 7, 8 и 12: Обозначение типа транспортного средства:
997 – Porsche 997, 997 Turbo.
- поз. 10: Модельный год согласно ISO 3779-83.
- поз. 11: Код сборочного завода:
S – Stuttgart.
- поз. 13: Вариант исполнения (цифра).
- поз. 14 - 17: Производственный номер транспортного средства.

Porsche 997, 997 Turbo

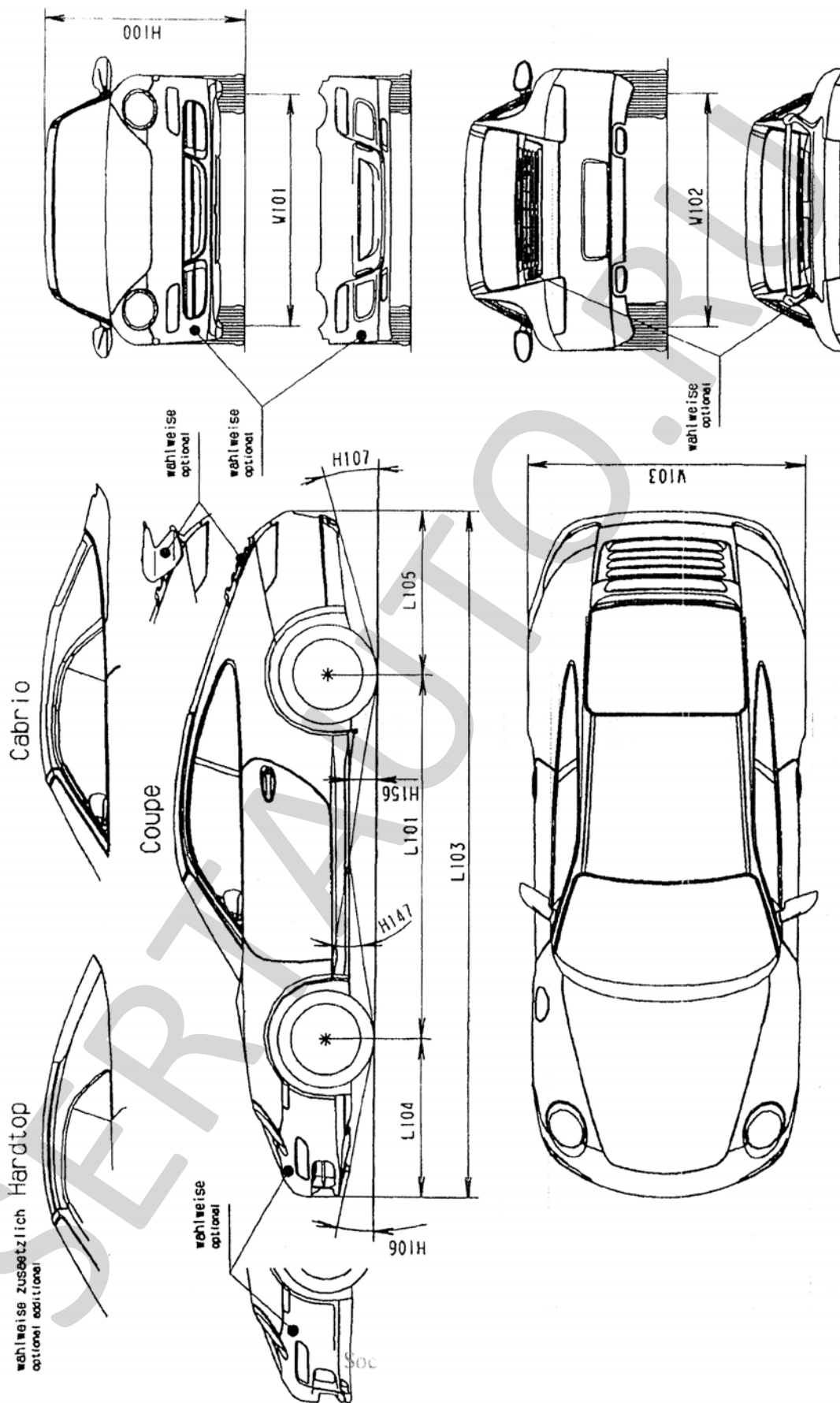

Размер	
L103 - Длина	4427...4460
W103 - Ширина	1808...1852
H100 - Высота	1280...1310
L101 - База	2350 (2355 или 2360 – только для мод. CR11)
W101/ W102 - Колея передних/задних колес	1486...1498 / 1511...1558

Приложение № 3 к "одобрению типа транспортного средства" № РОСС DE.МТ02.Е04723
Страница для заполнения полей данных:

ОТТС № **РОСС DE.МТ02.Е04723**
Бланк № 0023343

SERTAUTO.RU