

**ОРГАН ПО СЕРТИФИКАЦИИ**  
**Межотраслевой фонд "Сертификация автотранспорта САТР" ("САТР-ФОНД")**  
 № РОСС RU.0001.11MT02 от 06.06.2006 г.  
 125480, г. Москва, ул. Героев Панфиловцев, 24 (тел. 454-42-27)

**РОСС DE.MT02.E05455**

**20            октября            8**

Марка транспортного средства	<b>Porsche</b>
Тип транспортного средства	<b>987 (987, 987S, 987RS, 987 Boxster, 987 Boxster S, 987 Boxster RS, Boxster, Boxster S, Boxster RS, Cayman, Cayman S)</b>
Категория транспортного средства	<b>M<sub>1</sub></b>
Код ТН ВЭД	<b>8703 23 (дв. M96/25, M97/20), 8703 24 (дв. M96/26, M97/21)</b>
Код VIN	<b>WP0ZZZ98Z??7...</b>
Экологический класс	<b>4</b>
Заявитель, представитель изготовителя и его адрес	<b>ООО "ПОРШЕ РУССЛАНД", 141407, Московская обл., г. Химки, ул. Панфилова, влад. 19, стр. 1, Российская Федерация</b>
Изготовитель и его адрес	<b>Dr. Ing. h.c. F. Porsche AG, Stuttgart-Zuffenhausen, Porscheplatz, 1, D-70435, Stuttgart, Germany</b>
Сборочные заводы и их адреса	<b>Dr. Ing. h.c. F. Porsche AG, Stuttgart-Zuffenhausen, Porscheplatz, 1, D-70435, Stuttgart, Germany Valmet Automotive Inc., Autotehtaankato, FIN-23501, Uusikaupunki, Finland</b>

**ОБЩИЕ ХАРАКТЕРИСТИКИ ТРАНСПОРТНОГО СРЕДСТВА**

Колесная формула / ведущие колеса	4 x 2 / задние
Схема компоновки транспортного средства	среднемоторная; расположение двигателя – продольное

Тип кузова / количество дверей	цельнометаллический, несущий	
	кабриолет / 2	купе / 2
Количество мест спереди / сзади	2 / 0	
Габаритные размеры, мм		
– длина	4329	4341
– ширина	1801	1801
– высота	1282...1295	1296...1305
База, мм	2415	2415
Колея передних / задних колес, мм	1486...1500 / 1522...1544	1486...1496 / 1522...1538

## РОСС DE.MT02.E05455

для модификаций: с двигателем:	мех. трансмиссия				гидромех. трансмиссия			
	M96/25	M96/26	M97/21	M97/20	M96/25	M96/26	M97/21	M97/20
Масса снаряженного транспортного средства, кг (по ГОСТ Р 52051-2003)	1370... 1485	1420... 1505	1425... 1505	1375... 1495	1430... 1530	1460... 1545	1465... 1545	1435... 1540
Полная масса транспортного средства, кг	1610	1630	1630	1620	1655	1670	1670	1665
Максимальная допустимая масса:								
– на переднюю ось, кг	775	775	775	775	775	775	775	775
– на заднюю ось, кг	915	940	940	915	915	940	940	915
<b>Двигатель</b> (марка, тип)	M97/20		M96/25		M96/26	M97/21		
– количество и расположение цилиндров	четырёхтактный, бензиновый 6, оппозитное							
– рабочий объем, см <sup>3</sup>	2687				3179	3387		
– степень сжатия	11.3				11.3	11.1		
Максимальная мощность, кВт (мин <sup>-1</sup> )	180 (6500)	155 (5500)	176 (6400)	155 (5500)	206 (6200)	217 (6250)		
Максимальный крутящий момент, Нм (мин <sup>-1</sup> )	273 (4600... 6000)	273 (4600... 5000)	270 (4700... 6000)	270 (4600... 5300)	320 (4700... 6000)	340 (4400... 6000)		
Топливо	бензин с октановым числом не менее 98							
<b>Система питания</b>	распределенный впрыск топлива с электронным управлением							
Система впрыска (марка, тип)	Bosch, Motronic ME 7.8-40							
Блок управления впрыском топлива (марка, тип)	987 7EU401	987 BEU401	987 EU400	987 EU4B00	987 SEU400	987 4EU401		
Воздушный фильтр (марка, тип)	Mahle, LX 1009/X, с сухим бумажным элементом							
<b>Система зажигания</b>	микропроцессорная							
Блок управления (марка, тип)	совмещен с блоком управления впрыском топлива							
Катушка зажигания (марка, тип)	Beru, 0 040 100 021							
Свечи зажигания (марка, тип)	Bosch, FGR5KQE0 или Beru, 14 FGR5KQE							
<b>Система выпуска и нейтрализации отработавших газов</b>	два глушителя, два предварительных и два основных нейтрализатора отработавших газов							
Глушитель (марка, тип)	Gillet, 987/19 + 987/20; 987/23 + 987/24; 987/13 + 987/14; 987/72 + 987/73; 987/74 + 987/75; 987/76 + 987/77		Gillet, 987/05 + 987/06		Gillet, 987/03 + 987/04	Gillet, 987/19 + 987/20; 987/23 + 987/24; 987/13 + 987/14; 987/72 + 987/73; 987/74 + 987/75; 987/76 + 987/77		

## РОСС DE.MT02.E05455

для двигателя	M97/20	M96/25	M96/26	M97/21
Предварительные нейтрализаторы (марка, тип)	987/21 + 987/22; 987/29 + 987/30	987/01 + 987/02	987/15 + 987/16	987/21 + 987/22; 987/29 + 987/30
Основные нейтрализаторы (марка, тип)	конструктивно объединены в единые блоки с глушителями			

для модификаций с двигателями:	M96/25, M97/20	M96/25, M96/26, M97/20	M97/21	M96/25, M97/20	M96/26	M97/21
<b>Трансмиссия</b>	механическая			гидромеханическая		
<b>Сцепление</b> (марка, тип)	сухое, однодисковое			—		
<b>Коробка передач</b> (марка, тип)	с ручным переключением, полностью синхронизированная			автоматическая, с системой ручного переключения Tiptronic		
– число передач						
вперед -	5	6	6	5		
назад -	1	1	1	1		
– передаточные числа						
I -	3.500	3.667	3.306	3.665		
II -	2.118	2.050	1.950	1.999		
III -	1.429	1.407	1.407	1.407		
IV -	1.091	1.133	1.133	1.000		
V -	0.838	0.972	0.972	0.742		
VI -	—	0.882	0.822	—		
З.Х. -	3.55	3.333	3.000	4.096		
<b>Главная передача</b> (марка, тип)	гипоидная			двойная, гипоидно- цилиндрическая		
– передаточное число	3.750	3.875	3.875	4.380	3.906	4.159

**Подвеска**

- передняя независимая, пружинная, типа Макферсон, со стабилизатором поперечной устойчивости
- задняя независимая, пружинная, типа Макферсон, со стабилизатором поперечной устойчивости

**Рулевое управление** (марка, тип)

рулевой механизм типа "шестерня-рейка", рулевой привод с гидроусилителем

**Тормозные системы**

- рабочая (марка, тип) гидравлический двухконтурный привод с диагональным разделением контуров, с АБС; тормозные механизмы передних и задних колес - дисковые
- запасная (марка, тип) каждый из контуров рабочей тормозной системы
- стояночная (марка, тип) механический (тросовый) привод к тормозным механизмам задних колес

РОСС DE.MT02.E05455

<u>Шины</u>	Марка	Размер	Индекс несущей способности	Категория скорости
	—	205/55 ZR 17	91	Y
	—	235/50 ZR 17	96	Y
	—	235/40 ZR 18	91	Y
	—	265/40 ZR 18	101	Y
	—	235/35 ZR 19	87	Y
	—	265/35 ZR 19	94	Y
	—	205/55 R17 (M+S)	91	V
	—	235/50 R17 (M+S)	96	V
	—	235/40 R18 (M+S)	91	V
	—	255/40 R18 (M+S)	95	V

**Дополнительное оборудование транспортного средства**

подушки безопасности, электрические стеклоподъемники, кондиционер (хладагент R134a), противоугонное устройство

Действие данного “одобрения типа транспортного средства” распространяется на партию транспортных средств в количестве 150 (сто пятьдесят) шт.

Декларации о ввозимых на территорию Российской Федерации транспортных средствах данного типа (размер и отличительные признаки отдельных партий) передаются производителем или его официальным дилером ежемесячно (вне зависимости от факта поставки) в Орган по сертификации, на основании чего выдаются заверенные копии “одобрения типа транспортного средства”.

**Porsche 987** (987, 987S, 987RS, 987 Boxster, 987 Boxster S, 987 Boxster RS, Boxster, Boxster S, Boxster RS, Cayman, Cayman S)

Описание маркировки транспортного средства приведено в приложении № 2.  
Общий вид транспортного средства на двух листах приведен в приложении № 3.

**Б.В. Кисуленко**

**С.В. Пугачев**

Действует с " 20 " октября 2007 г.

**РОСС DE.MT02.E05455**

Приложение № 2 к "одобрению типа транспортного средства"

**ОПИСАНИЕ МАРКИРОВКИ ТРАНСПОРТНОГО СРЕДСТВА**

1. Место расположения и форма знака соответствия:  
Рядом с табличкой изготовителя.  
Знак соответствия выполнен по ГОСТ Р 50460-92 с указанием номера данного "одобрения типа транспортного средства".
2. Место расположения таблички изготовителя:  
На пороге дверного проема правой двери.
3. Место расположения идентификационного номера (VIN):
  - 3.1. На табличке изготовителя.
  - 3.2. На поперечной панели багажного отсека, с правой стороны.
4. Структура и содержание идентификационного номера (номеров) транспортных средств:

1	2	3	4	5	6	7	8	9	10	11	12	13	14	15	16	17
W	P	0	Z	Z	Z	9	8	Z	?	?	7	?	?	?	?	?

- поз. 1 - 3: Международный идентификационный код изготовителя (WMI):  
"WP0" – Dr. Ing. h.c. F. Porsche AG, Germany.
- поз. 4 - 6 и 9: Постоянные символы "Z".
- поз. 7, 8 и 12: Обозначение типа транспортного средства: "987".
- поз. 10: Модельный год согласно ISO 3779-83.
- поз. 11: Код сборочного завода: "S" – Stuttgart, "U" – Uusikaupunki.
- поз. 13: Вариант исполнения (цифра).
- поз. 14 - 17: Производственный номер транспортного средства.

Porsche 987

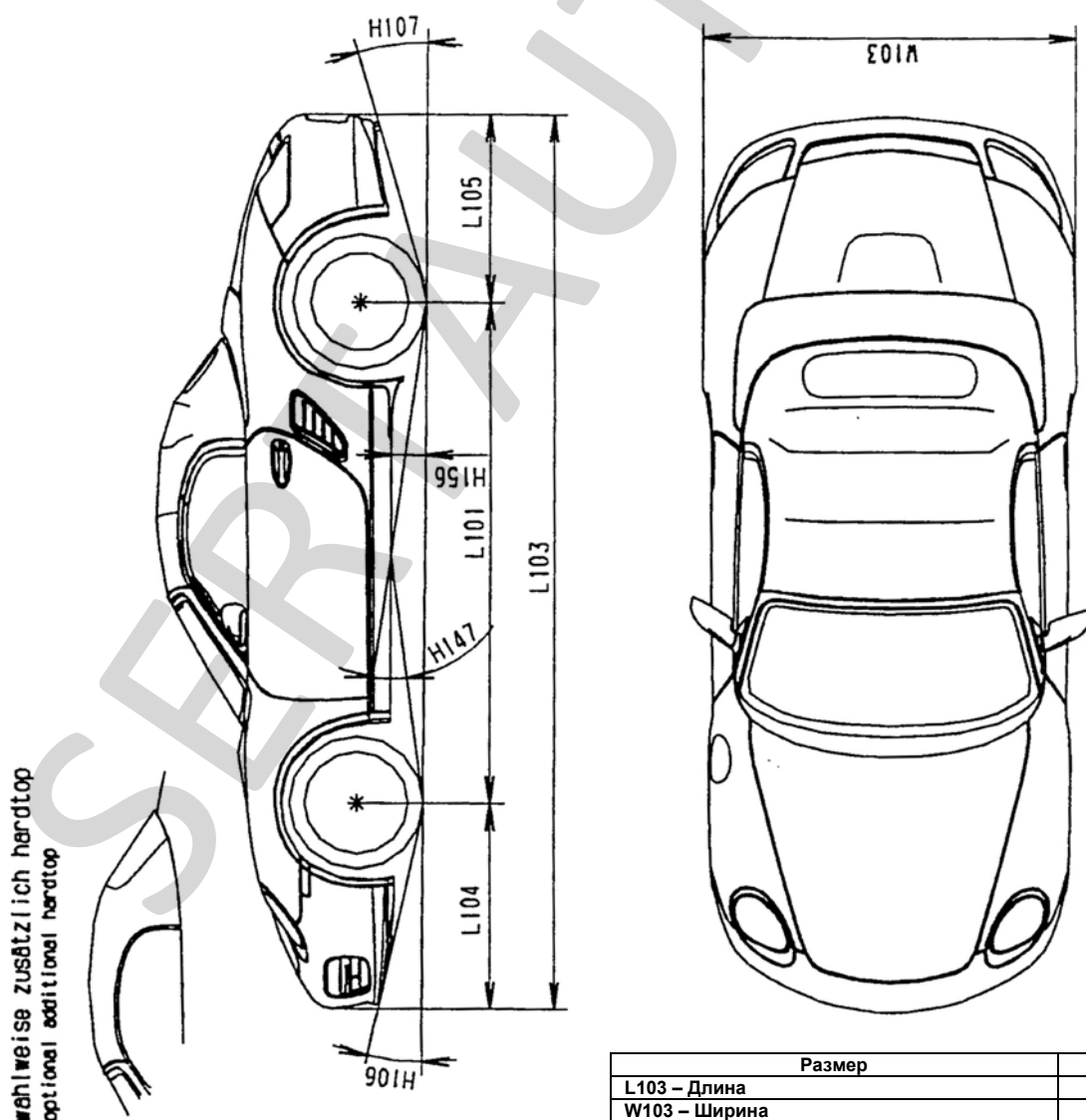
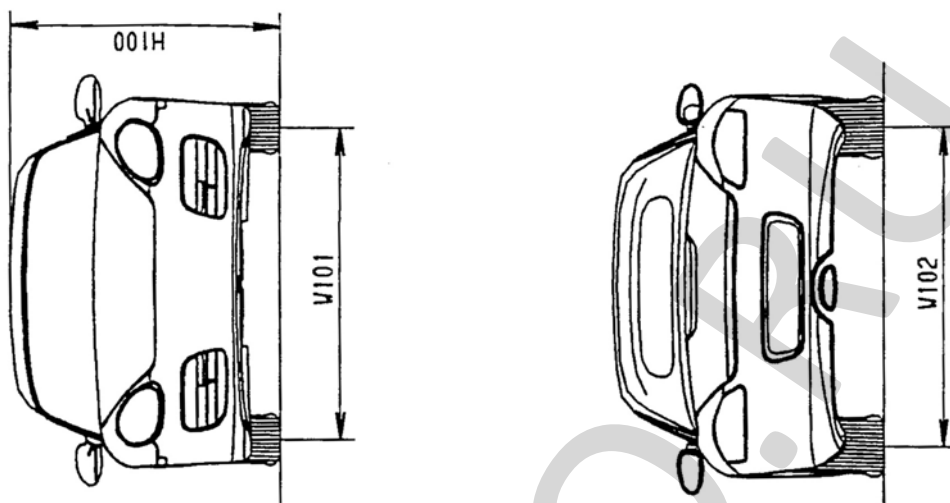

Размер	
L103 – Длина	4329
W103 – Ширина	1801
H100 – Высота	1282...1295
L101 – База	2415
W101/ W102 – Колея передних/задних колес	1486...1500 / 1522...1544

Porsche 987

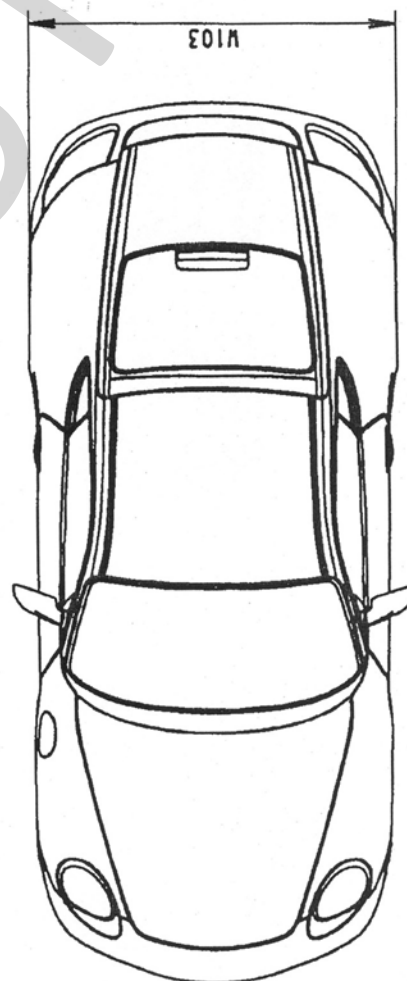
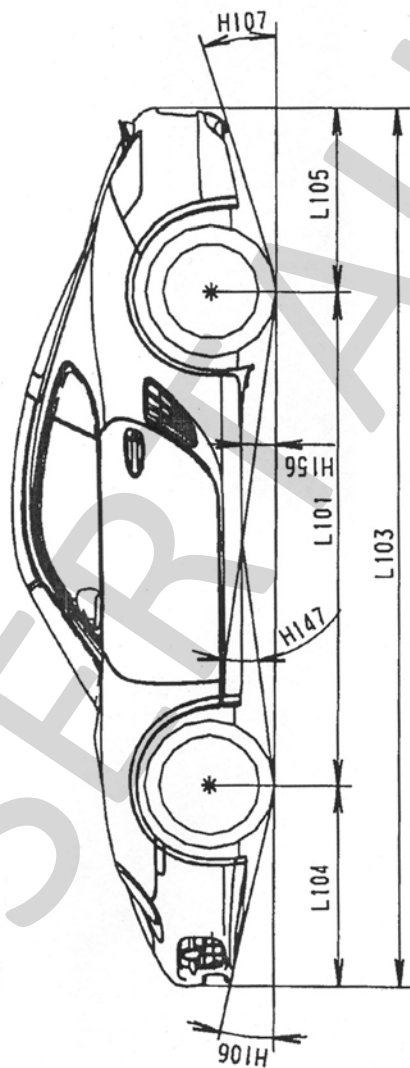
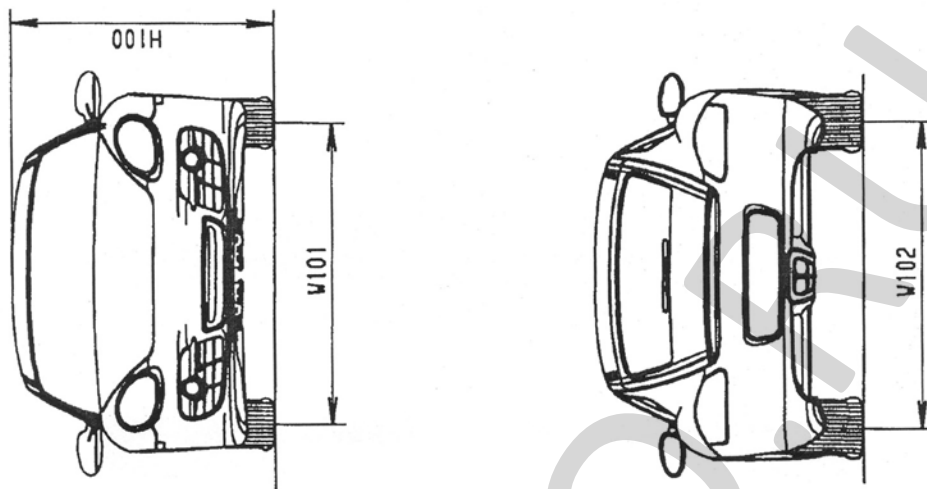

Размер	
L103 – Длина	4341
W103 – Ширина	1801
H100 – Высота	1296...1305
L101 – База	2415
W101/ W102 – Колея передних/задних колес	1486...1496 / 1522...1538