

Орган по сертификации
“Фонд поддержки потребителей” –ОС “МАДИ-ФОНД”
РОСС RU.0001.11MT20 от 15.07.03 г.
125829,г.Москва, Ленинградский пр-т,д.64, т. 155-07-78, 155-08-03

РОСС IT.MT20.E01637

06 марта 2007

Марка транспортного средства	DUCATI
Тип транспортного средства	S3 (ST 3, ST 3s ABS, ST 4S, ST 4S-ABS - SPORT TOURING)
Категория транспортного средства	L ₃
Код ТН ВЭД	8711 50
Код VIN	ZDMS30?A??B??????
Заявитель, представитель изготовителя и его адрес	ООО "Гран Мото", 115035, г. Москва, Софийская набережная, д.30, стр. 1, Российская Федерация
Изготовитель и его адрес:	DUCATI Motor Holding S.p.A., Via A.C. Ducati 3, 40132, Bologna, Italy

ОБЩИЕ ХАРАКТЕРИСТИКИ ТРАНСПОРТНОГО СРЕДСТВА

Количество и расположение колес	2 в ряд
Колесная формула / ведущие колеса	2x1 / заднее
Схема компоновки транспортного средства	двигатель в базе, расположение коленчатого вала двигателя – поперечное
Рама	стальная, трубчатая
Количество мест	2

РОСС IT.MT20.E01637

	без боковых кофров	с боковыми кофрами	
Габаритные размеры, мм			
- длина		2080	
- ширина	765		900
- высота		1275	
База, мм		1440	
Масса снаряженного транспортного средства, кг (по ОСТ 37.001.408-85)	228		239
Полная масса транспортного средства, кг		420	
- на переднюю ось		145	
- на заднюю ось		275	
модель (вариант)	00, 02	01	
модификация (версия)	AA	AA	AB
Двигатель (марка, тип)	992W3	DUCATI 996W4B	
		бензиновый, четырехтактный, с впрыском топлива, охлаждение жидкостное	
		2, L – образное	
- количество и расположение цилиндров			
- рабочий объем, см ³	992		996
- степень сжатия	11,3		11,2
Максимальная мощность, кВт (мин ⁻¹)	75,0 (8750)	85,0 (8750)	77,0 (9250)
Максимальный крутящий момент, Нм (мин ⁻¹)	93,0 (7250) - 00 96,0 (7250) - 02	98,0 (7250)	91,0 (7000)
Топливо	бензин с октановым числом не менее 95		

РОСС IT.MT20.E01637

модель (вариант)	00	02	01
------------------	----	----	----

Система питания

многоточечный электронный впрыск топлива

Форсунки (марка, тип)

Weber / Marelli, IW724 (IWP162 - для 02)

Катушка зажигания (марка, тип)

Beru, 0 040 100 050 или Marelli, BAE 850AK

Воздушный фильтр (марка, тип)

FIAAM, PA 7059

Система зажигания

Magneti Marelli, транзисторная

Коммутатор (марка, тип)

I.A.W.5AM,
Ducati 035I.A.W.5AM,
Ducati 050I.A.W.5AM,
Ducati 009

Свечи зажигания (марка, тип)

Champion, RG4HC или
NGK, CR9EVXChampion, RA59GC или
NGK, DCPR9EVX**Система выпуска и нейтрализации отработавших газов**два отражательно-абсорбционного глушителя с
встроенным каталитическим нейтрализатором

Глушитель (марка, тип)

ZDM – A27,
ZDM – B27ZDM – A42,
ZDM – B42

ZDM – A26, ZDM – B26

Трансмиссия

механическая

Сцепление (марка, тип)

многодисковое, сухое или в масляной ванне

Коробка передач (марка, тип)

механическая, с ножным управлением

- передаточное число
промежуточной передачи

1,845

- число передач и
передаточные числа

6 - вперед

I

2,469

II

1,764

III

1,350

IV

1,091

V

0,959

VI

0,857

Главная передача (марка, тип)

цепная

- передаточное число главной
передачи

2,80

2,53

Подвеска

- передняя

пружинная телескопическая вилка с двумя
гидравлическими телескопическими амортизаторами

- задняя

пружинная, рычажная
с одним телескопическим амортизатором**Рулевое управление (марка, тип)**

мотоциклетного типа

РОСС IT.MT20.E01637

Тормозные системы

- рабочая (марка, тип):

с отдельным гидравлическим приводом от рычага на руле на переднее и от педали на заднее колесо, с АБС (для ST 4S-ABS, ST 3s ABS)

- переднее колесо

тормозной механизм – двухдисковый

- заднее колесо

тормозной механизм – однодисковый

- стояночная (марка, тип)

нет

Шины (переднее колесо, заднее колесо)

марка

-

размер

120/70ZR17 , 180/55ZR17

индекс несущей способности

58, 73

категория скорости

W, W (для 01/AA), V, V (для 00, 01AB,02AA)

Дополнительное оборудование транспортного средства

зеркала заднего вида, по заказу - кофры

Действие данного «одобрения типа транспортного средства» распространяется на партию транспортных средств в количестве 10 (десяти) шт.

Декларации о ввозимых на территорию Российской Федерации транспортных средствах данного типа (размер и отличительные признаки отдельных партий) передаются изготовителем или его официальным дилером ежемесячно (вне зависимости от факта поставки) в орган по сертификации, на основании чего выдаются заверенные копии "Одобрения типа транспортного средства".

DUCATI S3 (ST 3, ST 3s ABS, ST 4S, ST 4S-ABS - SPORT TOURING)

Описание маркировки транспортных средств приведено в приложении № 2
Общие виды транспортных средств на 2 стр. приведены в приложении № 3

Руководитель органа по
сертификации «МАДИ-ФОНД»

..... А.М. Иванов
подпись

С.В.Пугачев

Действует с 06 марта 2006 г.

РОСС IT.MT20.E01637

Приложение № 2 к Одобрению типа
транспортного средства

ОПИСАНИЕ МАРКИРОВКИ ТРАНСПОРТНОГО СРЕДСТВА

1. Место расположения и форма знака соответствия - на специальной наклейке, рядом с табличкой изготовителя на раме мотоцикла, с правой стороны. Знак соответствия выполнен по ГОСТ Р 50460-92 с указанием номера данного Одобрения типа транспортного средства

2. Место расположения таблички изготовителя: на раме мотоцикла справа в районе сиденья

3. Место расположения идентификационного номера (код VIN):

3.1. На табличке изготовителя

3.2. С правой стороны на рулевой колонке

4. Структура и содержание идентификационного номера транспортных средств:

1	2	3	4	5	6	7	8	9	10	11	12	13	14	15	16	17
Z	D	M	S	3	0	?	A	?	?	B	?	?	?	?	?	?

Поз. 1-3: международный идентификационный код изготовителя (ZDM – для DUCATI MOTOR S.p.A., Bologna, Italy)

Поз. 4-9: S30?A? - описательная часть - тип транспортного средства (S300AA – для мотоцикла модели ST 3, S301AA – для мотоцикла моделей ST 4S, ST 4S-ABS, S301AB – для мотоцикла моделей ST 4S, ST 4S-ABS с дефорсированным двигателем, S302AA – для мотоцикла модели ST 3s ABS)

Поз. 4-5: S3 – тип мотоцикла

Поз. 6-7: 0? – модель (вариант) исполнения (00, 01, 02)

Поз. 8-9: A? – модификация (версия) исполнения (AA, AB)

Поз. 10: ? - год выпуска по ГОСТ Р 51980

Поз. 11: B – сборочный завод (г. Болонья, Италия)

Поз. 12-17: ? – производственный номер транспортного средства

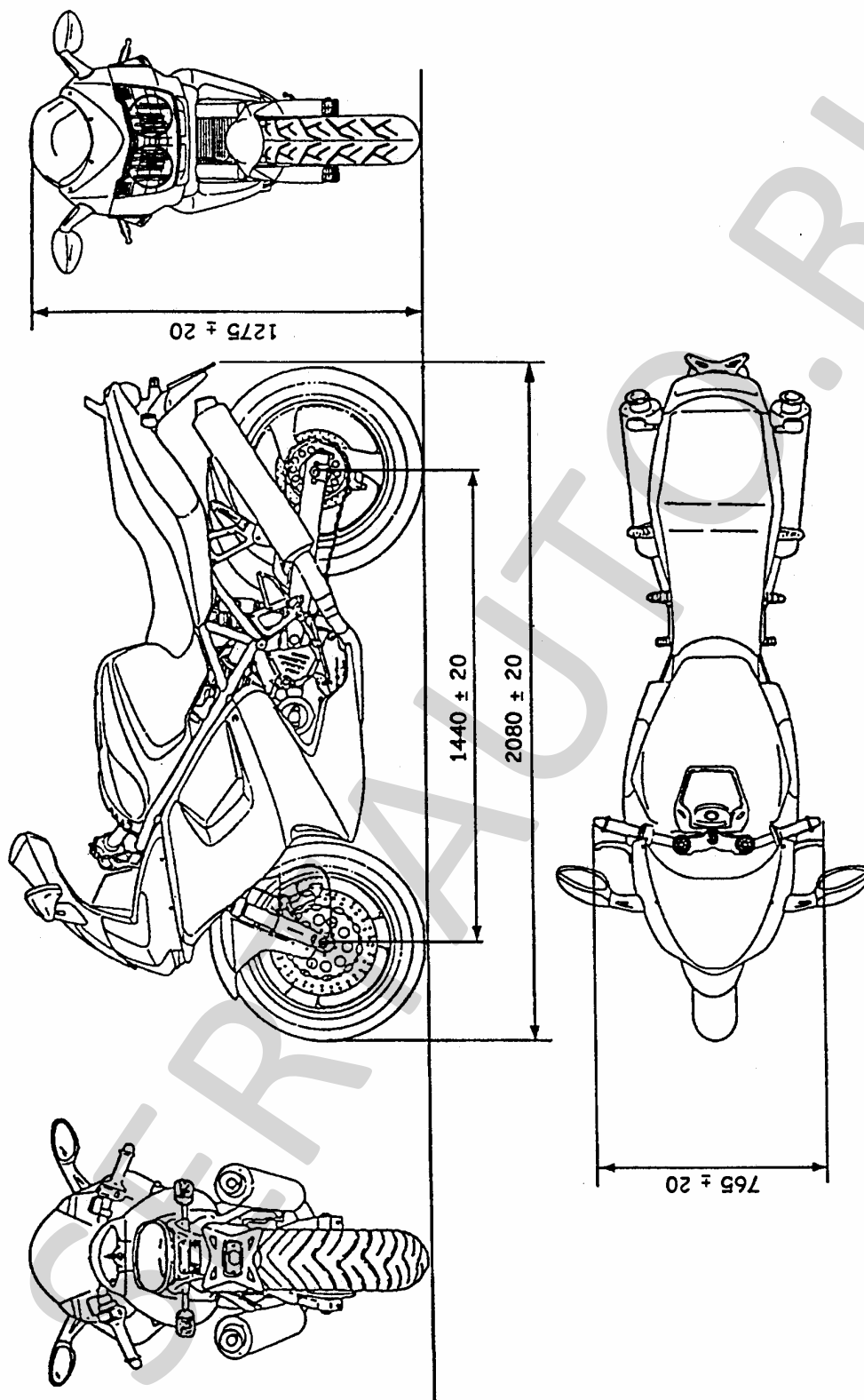

Рис. 1. Мотоцикл DUCATI SPORT TOURING (S3) моделей: ST 3, ST 3s ABS, ST 4S, ST 4S-ABS без боковых кофров

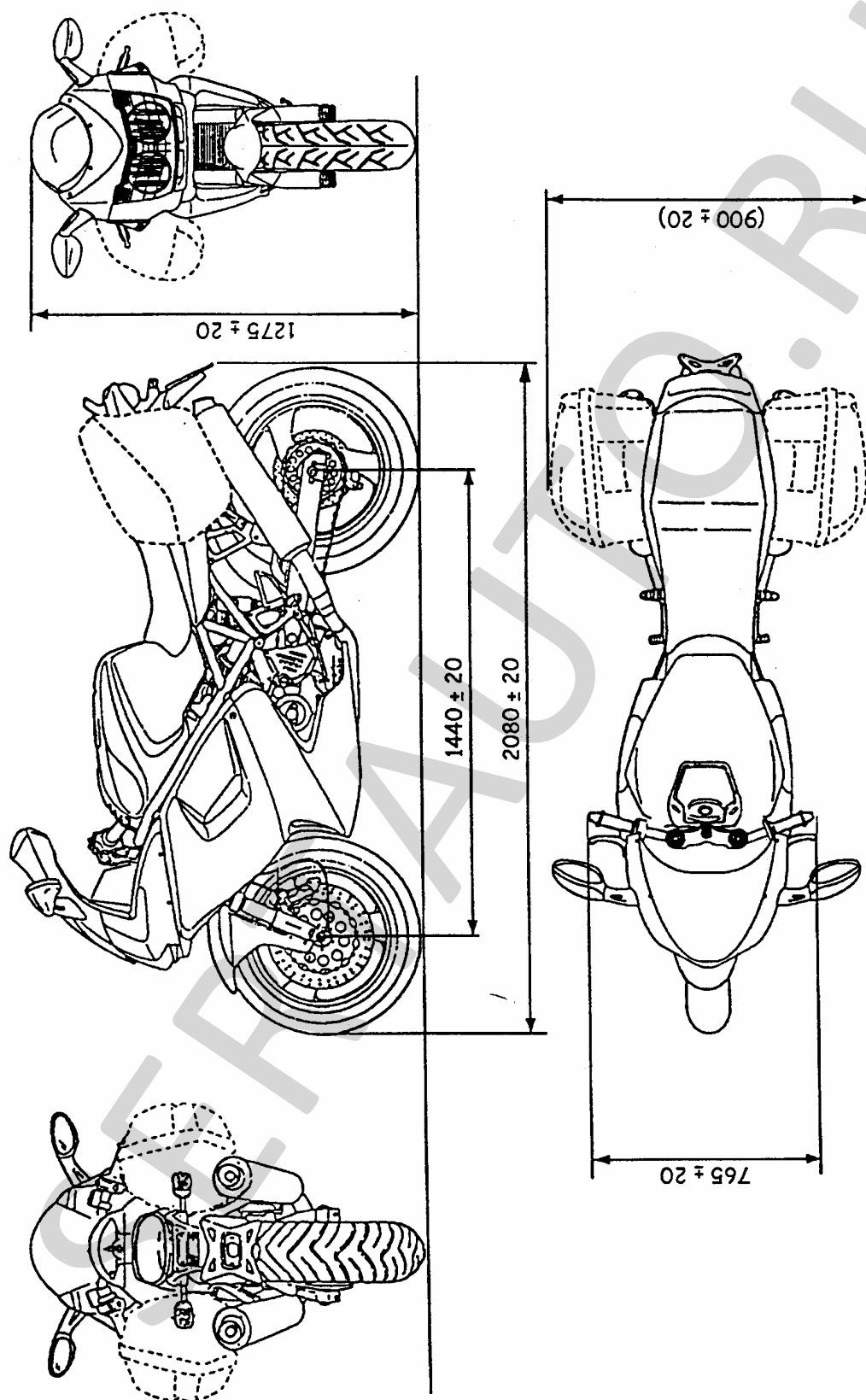

Рис. 2. Мотоцикл DUCATI SPORT TOURING (S3) моделей: ST 3, ST 3s ABS, ST 4S, ST 4S-ABS с боковыми кофрами