

Орган по сертификации  
“Фонд поддержки потребителей” - ОС “МАДИ-ФОНД”  
РОСС RU.0001.11MT20 от 15.07.03 г.  
125829, г. Москва, Ленинградский пр-т, д. 64, т. 155-08-03, 155-07-78

РОСС IT.MT20.E02293

15 августа 8

Марка транспортного средства	DUCATI
Тип транспортного средства	B1 (1100 (HYM1100), 1100S (HYM1100S) - HYPERMOTARD)
Категория транспортного средства	L3
Код ТН ВЭД	8711 50
Код VIN	ZDMB100AA?B...
Заявитель, представитель изготовителя и его адрес	ООО "Гран Мото", 119017, г. Москва, ул. Б. Ордынка, д.37/4, стр.3, Российская Федерация
Изготовитель и его адрес:	DUCATI Motor Holding S.p.A., Via A.C. Ducati 3, 40132, Bologna, Italy
Сборочный завод и его адрес:	DUCATI Motor Holding S.p.A., Via A.C. Ducati 3, 40132, Bologna, Italy

#### ОБЩИЕ ХАРАКТЕРИСТИКИ ТРАНСПОРТНОГО СРЕДСТВА

Количество и расположение колес	2, в ряд
Колесная формула / ведущие колеса	2x1 / заднее
Схема компоновки транспортного средства	двигатель в базе, коленчатый вал расположен поперечно
Рама	объемная, трубчатая
Количество мест	2

**Габаритные размеры, мм**

- длина	2120
- ширина	900
- высота	1150
База, мм	1455

Масса снаряженного транспортного средства, кг (по ОСТ 37.001.408-85)	200
Полная масса транспортного средства, кг	390
- на переднюю ось	150
- на заднюю ось	240

**Двигатель (марка, тип)**

	DUCATI, 1078AB бензиновый, 4-х тактный, с впрыском топлива, воздушного охлаждения
- количество и расположение цилиндров	2, L – образное
- рабочий объем, см <sup>3</sup>	1079
- степень сжатия	10,5
Максимальная мощность, кВт (мин <sup>-1</sup> )	62 (7500)
Максимальный крутящий момент, Нм (мин <sup>-1</sup> )	92 (5000)
Топливо	бензин с октановым числом не менее 95

**Система питания**

	многоточечный электронный впрыск топлива
Форсунки (марка, тип)	Magneti Marelli, IWP 162
Воздушный фильтр (марка, тип)	Ducati, ZDM-C05

**Система зажигания**

	Magneti Marelli, транзисторная
Коммутатор (марка, тип)	I.A.W. 5AM (Ducati 058)
Катушка зажигания (марка, тип)	Beru, 0 040 100 050
Свечи зажигания (марка, тип)	NGK, DCPR8E или Champion, RA6HC

РОСС IT.MT20.E02293

**Система выпуска и нейтрализации отработавших газов**

два основных глушителя и один дополнительный глушитель , с встроенным нейтрализатором

Основной глушитель (марка, тип)

Ducati, ZDM-A54 и ZDM-B54

Дополнительный глушитель (марка, тип)

Ducati, ZDM-E17

**Трансмиссия**

механическая

Сцепление (марка, тип)

многодисковое сухое

Коробка передач (марка, тип)

механическая, с ножным управлением

- число передач

6 – вперед

передаточные числа коробки передач

I	2,47
II	1,76
III	1,35
IV	1,09
V	0,96
VI	0,86

Главная передача (марка, тип)

цепная

- передаточное число главной передачи

2,80

- передаточное число промежуточной передачи

1,84

**Подвеска**

- передняя

телескопическая подпружиненная вилка с двумя гидравлическими телескопическими амортизаторами

- задняя

пружинная, рычажная, с одним телескопическим амортизатором

**Рулевое управление** (марка, тип)

мотоциклетного типа

**Тормозные системы**

- рабочая (марка, тип):

двухконтурная, с гидравлическим приводом

- переднее колесо

привод от рычага на руле, тормозной механизм - двухдисковый

- заднее колесо

привод от педали, тормозной механизм – однодисковый

- стояночная (марка, тип)

нет

РОСС ИТ.МТ20.Е02293

**Шины** (переднее колесо; заднее колесо)

марка -

размер

120/70ZR17M/C; 180/55ZR17M/C

индекс несущей способности

58 ; 73

категория скорости

W ; W

**Дополнительное оборудование  
транспортного средства**

зеркала заднего вида

Действие данного "одобрения типа транспортного средства" распространяется на партию транспортных средств в количестве 10 (десять) шт.

Декларации о ввозимых на территорию Российской Федерации транспортных средствах данного типа (размер и отличительные признаки отдельных партий) передаются изготовителем ежемесячно (вне зависимости от факта поставки) в орган по сертификации. На основании этих деклараций выдаются заверенные копии данного "Одобрения типа транспортного средства".

DUCATI , B1 (1100 (HYM1100), 1100S (HYM1100S) - HYPERMOTARD)

Описание маркировки транспортных средств приведено в приложении №2  
Общий вид транспортных средств на 1 стр. приведен в приложении № 3

"МАДИ-ФОНД"

..... А.М. Иванов

С.В.Пугачев

Действует с 15 августа 2007 г.

РОСС IT.MT20.E02293

Приложение №2 к "Одобрению типа транспортного средства"

### ОПИСАНИЕ МАРКИРОВКИ ТРАНСПОРТНОГО СРЕДСТВА

1. Место расположения и форма знака соответствия – на специальной наклейке, рядом с табличкой изготовителя на раме мотоцикла, с правой стороны.  
Знак соответствия выполнен по ГОСТ Р 50460-92 с указанием номера данного "Одобрения типа транспортного средства"
2. Место расположения таблички изготовителя: на раме мотоцикла, слева, на рулевой колонке
3. Место расположения идентификационного номера (VIN):
  - 3.1. На табличке изготовителя
  - 3.2. С правой стороны, на рулевой колонке
4. Структура и содержание идентификационного номера транспортных средств:

1	2	3	4	5	6	7	8	9	10	11	12	13	14	15	16	17
Z	D	M	B	1	0	0	A	A	?	B	?	?	?	?	?	?

Поз. 1-3: международный идентификационный код изготовителя (ZDM – для DUCATI MOTOR S.p.A., Bologna, Italy)

Поз. 4-9: B100AA – код транспортного средства, где

Поз. 4-5: B1 – тип мотоцикла – HYPERMOTARD

Поз. 6-7: 00 – модель (вариант) исполнения

Поз. 8-9: AA – модификация (версия) исполнения

Поз. 10: ? – год выпуска по ГОСТ Р 51980-2002

Поз. 11: B – сборочный завод (г. Болонья, Италия)

Поз. 12-17: ? – производственный номер транспортного средства

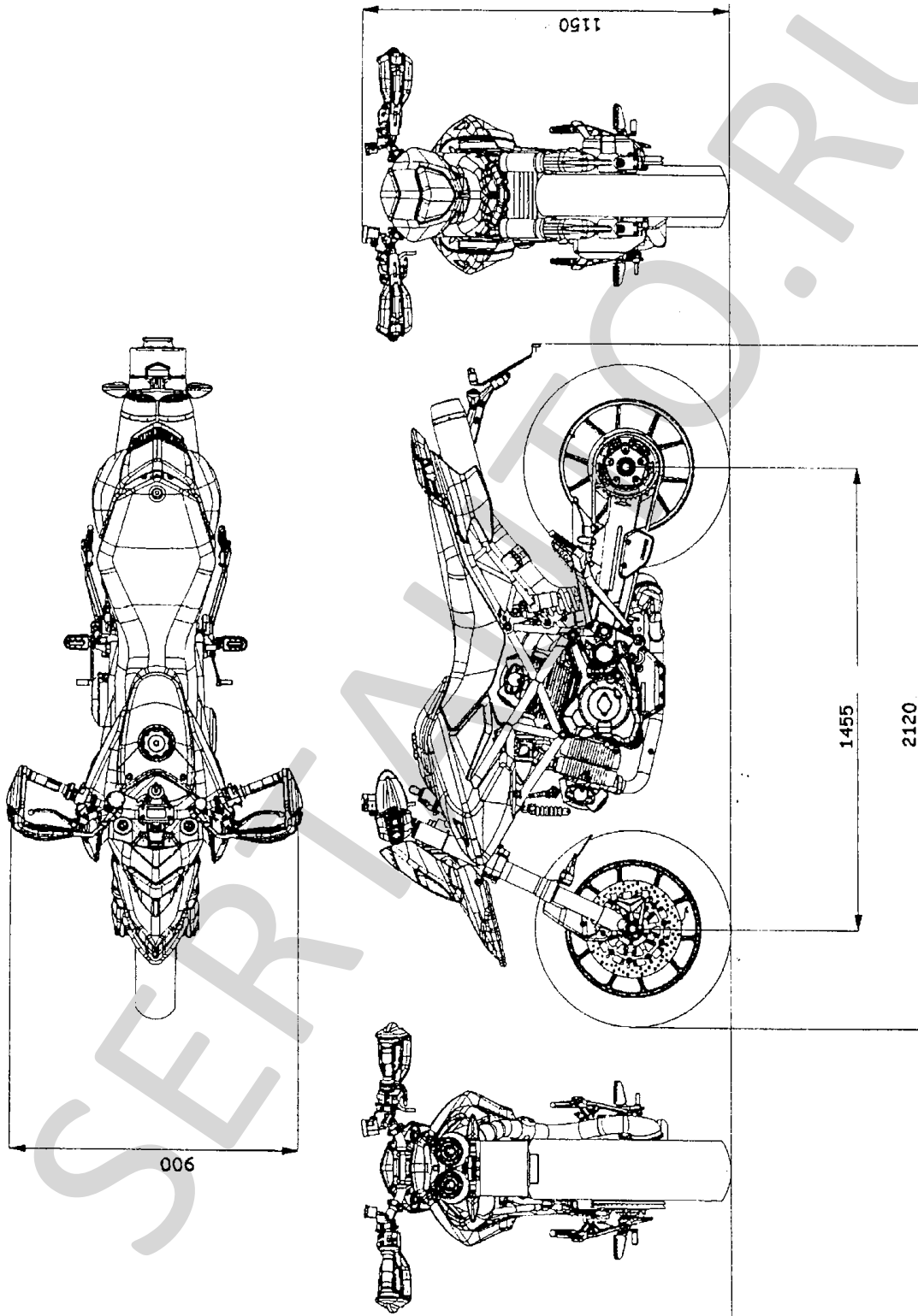

Рис.1. Мотоцикл DUCATI модели B1 (1100 (HYM1100), 1100S (HYM1100S) - HYPERMOTARD)