

Орган по сертификации
“Фонд поддержки потребителей” - ОС “МАДИ-ФОНД”
РОСС RU.0001.11MT20 от 15.07.2003 г.
125829, г. Москва, Ленинградский пр-т, д.64, т. 155-08-03, 155-07-78

РОСС BE.MT20.E01789

30 мая 2007

Марка транспортного средства	FAYMONVILLE
Тип транспортного средства	PV (ILO3 - PREFAMAX)
Категория транспортного средства	O ₄
Код ТН ВЭД	8716 39
Код VIN	YA9PV3?00??113...
Заявитель, изготовитель и его адрес:	FAYMONVILLE A.G., Schwarzenbach 312 A , B-4760, BULLINGEN, Бельгия
Сборочные заводы и их адреса:	FAYMONVILLE A.G., Schwarzenbach 312 A , B-4760, BULLINGEN, Бельгия FAYMONVILLE , Z.I. Eselborn - Lentzweiler, Op der Sang, 10, L - 9779, LENTZWEILER, Люксембург

ОБЩИЕ ХАРАКТЕРИСТИКИ ТРАНСПОРТНОГО СРЕДСТВА

Количество осей/колес	3/6
Исполнение загрузочного пространства (Тип кузова транспортного средства)	платформа
Назначение транспортного средства	перевозка железобетонных конструкций

РОСС BE.MT20.E01789

Габаритные размеры, мм

- длина	13160 - 14000
- ширина	2550
- высота	1950

База, мм 6595+1405+1405

Колея колес, мм 2065

Масса снаряженного транспортного средства, кг (ОСТ 37.001.408-85) 6500 - 10000

Полная масса транспортного средства, кг 34000 - 45000

Допустимая нагрузка, кг

- на первую ось	9000
- на вторую ось	9000
- на третью ось	9000
- на сцепное устройство	7000 - 18000

Подвеска

пневогидравлическая

Тормозные системы:

- рабочая (марка, тип)	пневматическая, двухпроводная, с АБС, тормозные механизмы всех колес – барабанные или дисковые
- стояночная (марка, тип)	тормозные механизмы второй и третьей оси, привод – от энергоаккумуляторов

РОСС BE.MT20.E01789

Шины

- марка	—	
- размер	385/65R22,5	365/80R20
- индекс несущей способности	160	160
- категория скорости		J

Дополнительное оборудование транспортного средства

противооткатные башмаки

При проезде транспортных средств по автомобильным дорогам общего пользования, а также по улицам городов и населенных пунктов должны быть выполнены требования «Инструкции по перевозке крупногабаритных и тяжеловесных грузов автомобильным транспортом по дорогам Российской Федерации».

Действие данного «одобрения типа транспортного средства» распространяется на партию транспортных средств в количестве 10 (десять) шт.

Декларации о ввозимых на территорию Российской Федерации транспортных средствах данного типа (размер и отличительные признаки отдельных партий) передаются изготовителем или его официальным дилером ежемесячно (вне зависимости от факта поставки) в Орган по сертификации, на основании чего выдаются заверенные копии «одобрения типа транспортного средства».

FAYMONVILLE PV (ILO3 - PREFAMAX)

Описание маркировки транспортного средства приведено в приложении № 2
Общий вид транспортного средства на 1 стр. приведен в приложении № 3

«МАДИ-Фонд»

А.М. Иванов

С.В. Пугачев

Действует с 30 мая 2006 г.

РОСС BE.MT20.E01789

Приложение № 2 к Одобрению типа транспортного средства

ОПИСАНИЕ МАРКИРОВКИ ТРАНСПОРТНОГО СРЕДСТВА

1. Место расположения и форма знака соответствия: на наклейке, рядом с табличкой изготовителя. Знак соответствия выполнен по ГОСТ Р 50460-92 с указанием номера данного Одобрения типа транспортного средства.
2. Место расположения таблички изготовителя: на гуське, спереди или справа.
3. Место расположения идентификационного номера (VIN):
 - 3.1. На табличке изготовителя.
 - 3.2. На гуське спереди, справа или слева.
4. Структура и содержание идентификационного номера транспортного средства:

1	2	3	4	5	6	7	8	9	10	11	12	13	14	15	16	17
Y	A	9	P	V	3	?	0	0	?	?	1	1	3	?	?	?

Поз. 1-3: международный идентификационный код изготовителя (WMI):

YA9 - код изготовителя (см. также поз. 12-14), указывающий на то, что объём его производства не превышает 500 ед. в год.

Поз. 4-5: PV – тип транспортного средства – полуприцеп.

Поз. 6: 3 – количество осей.

Поз. 7: ? – номер группы полуприцепов по внутренней классификации (1 – Vehicules группы А, 2 – Vehicules группы В)

Поз.8-9: 00- для полуприцепов постоянно

Поз.10: ?- год выпуска по ГОСТ 51980-2002

Поз.11: ? – код сборочного завода (0 - BULLINGEN, Бельгия, 1 - LENTZWEILER, Люксембург,)

Поз. 12-14: 113 – код изготовителя (совместно с WMI) – FAYMONVILLE A.G., Бельгия.

Поз. 15-17: ?- производственный номер транспортного средства.

Приложение №3 к Одобрению
типа транспортного средства
№ РОСС ВЕ.МТ20.Е01789

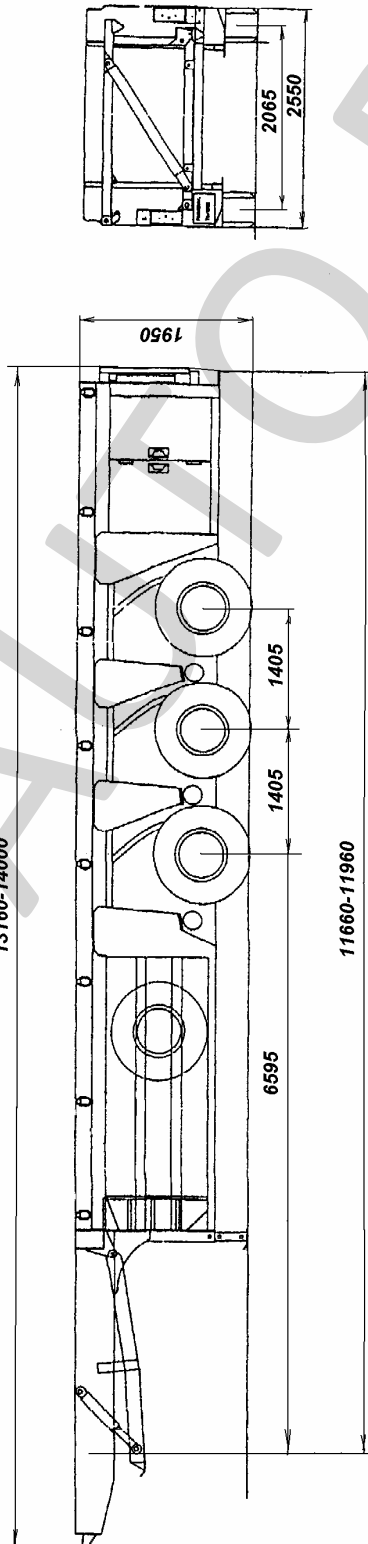

Рис.1. Полуприцеп модели PV (ILO3 - PREFAMAX)