

ОРГАН ПО СЕРТИФИКАЦИИ
Межотраслевой фонд "Сертификация автотранспорта САТР" ("САТР-ФОНД")
№ РОСС RU.0001.11MT02 от 10.06.2003 г.
125480, г. Москва, ул. Героев Панфиловцев, 24 (тел. 454-42-27)

РОСС IT.MT02.E04594

18 апреля 7

Марка транспортного средства	FERRARI
Тип транспортного средства	F430 (F 131 EBM, F 131 EBE, F 131 EDM, F 131 EDE)
Категория транспортного средства	M₁
Код ТН ВЭД	8703 24
Код VIN	ZFFEZ58B000... , ZFFEZ59B000...
Заявитель и его адрес	ООО "ВИНТРЕЙД", 105318, г. Москва, ул. 16-я Парковая, д. 27, Российская Федерация
Изготовитель и его адрес	Ferrari S.p.A., Via Emilia Est, 1163 41100 Modena, Italy
Сборочный завод	Ferrari S.p.A., Via Abetone Inferiore 4, 41053 Maranello, Italy

ОБЩИЕ ХАРАКТЕРИСТИКИ ТРАНСПОРТНОГО СРЕДСТВА

Колесная формула / ведущие колеса	4 x 2 / задние
Схема компоновки транспортного средства	расположение двигателя - продольное, перед задней осью
Тип кузова / количество дверей	купе / 2 (для мод. EBM, EBE) кабриолет / 2 (для мод. EDM, EDE)
Количество мест спереди / сзади	2 / —
Габаритные размеры, мм	
— длина	4512
— ширина	1923
— высота	1214 (для мод. EBM, EBE) 1234 (для мод. EDM, EDE)
База, мм	2600
Колея передних / задних колес, мм	1669 / 1616

РОСС IT.MT02.E04594

Масса снаряженного транспортного средства, кг (по ГОСТ Р 52051-2003) 1525 (для мод. EBM, EBE)
1585 (для мод. EDM, EDE)

Полная масса транспортного средства, кг 1720

Максимальная допустимая масса
– на переднюю ось, кг 800
– на заднюю ось, кг 920

Допустимая полная масса прицепа, кг буксировка прицепа не предусмотрена

Двигатель (марка, тип)	Ferrari, F 136 E, четырехтактный, бензиновый
– количество и расположение цилиндров	8, V-образное
– рабочий объем, см ³	4308
– степень сжатия	11
Максимальная мощность, кВт (мин ⁻¹)	357 (8500)
Максимальный крутящий момент, Нм (мин ⁻¹)	465 (5250)
Топливо	бензин с октановым числом не менее 95
Система питания	распределенный впрыск топлива с электронным управлением
Блок управления впрыском (марка, тип)	Bosch, ME 7.1.1
Форсунки (марка, тип)	Bosch, 0 280 156 244
Воздушный фильтр (марка, тип)	UFI/Тесноар
Система зажигания	электронная, бесконтактная
Блок управления зажиганием (марка, тип)	совмещен с блоком управления впрыском топлива
Катушка зажигания (марка, тип)	Bosch, 0 221 604 012
Свечи зажигания (марка, тип)	NGK, PMR8B
Система выпуска и нейтрализации отработавших газов	один глушитель; два нейтрализатора отработавших газов
Глушитель (марка, тип)	Ferrari, MUF F 131E 01
Нейтрализаторы (марка, тип)	Ferrari, CAT 131 ER 01 и CAT 131 EL 01

POCC IT.MT02.E04594

<u>Трансмиссия</u>	механическая
Сцепление (марка, тип)	Valeo, сухое, однодисковое
Коробка передач (марка, тип)	Graziano Trasmissioni (для мод. EBM и EDM) или Magneti Marelli (для мод. EBE и EDE), с ручным управлением
– число передач	вперед - 6, назад - 1
– передаточные числа	
	I - 3.286
	II - 2.158
	III - 1.609
	IV - 1.269
	V - 1.034
	VI - 0.816
	3.X. - 3.186
Главная передача (марка, тип)	Graziano Trasmissioni, гипоидная
– передаточное число	4.3
<hr/>	
<u>Подвеска</u>	
– передняя	независимая, пружинная, рычажная, с регулируемыми гидравлическими телескопическими амортизаторами
– задняя	независимая, пружинная, рычажная, с регулируемыми гидравлическими телескопическими амортизаторами
<hr/>	
<u>Рулевое управление</u> (марка, тип)	Ferrari, рулевой механизм типа “шестерня - рейка”, рулевой привод с гидроусилителем
<hr/>	
<u>Тормозные системы</u>	
– рабочая (марка, тип)	Ferrari, гидравлический двухконтурный привод с диагональным разделением на контуры, с вакуумным усилителем, с АБС; тормозные механизмы всех колес - дисковые, вентилируемые
– запасная (марка, тип)	Ferrari, каждый контур рабочей тормозной системы
– стояночная (марка, тип)	Ferrari, механический привод к отдельным барабанным тормозным механизмам задних колес
<hr/>	

РОСС IT.MT02.E04594

	для передних колес	для задних колес
Шины		
– марка	—	—
– размер	225/35 ZR19	285/35 ZR19
– индекс несущей способности	84	99
– категория скорости	Y	Y

Дополнительное оборудование транспортного средства

подушки безопасности, климатическая система (хладагент R134A), противоугонное устройство, аудиосистема

Действие данного “одобрения типа транспортного средства” распространяется на партию транспортных средств в количестве 150 (ста пятидесяти) шт.

Декларации о ввозимых на территорию Российской Федерации транспортных средствах данного типа (размер и отличительные признаки отдельных партий) передаются изготовителем или его официальным дилером ежемесячно (вне зависимости от факта поставки) в Орган по сертификации, на основании чего выдаются заверенные копии “одобрения типа транспортного средства”.

FERRARI

F430 (F 131 EBM, F 131 EBE, F 131 EDM, F 131 EDE)

Описание маркировки транспортного средства приведено в приложении № 2.
Общие виды транспортных средств на 2 листах приведены в приложении № 3.

Б.В. Кисуленко

С.В. Пугачев

Действует с "18" апреля 2006 г.

РОСС IT.MT02.E04594

Приложение № 2 к "одобрению типа транспортного средства"

ОПИСАНИЕ МАРКИРОВКИ ТРАНСПОРТНОГО СРЕДСТВА

1. Место расположения и форма знака соответствия:
В нижней левой части проема двери водителя.
Знак соответствия выполнен по ГОСТ Р 50460-92 с указанием номера данного "одобрения типа транспортного средства".
2. Место расположения таблички изготовителя:
В проеме правой двери, спереди.
3. Место расположения идентификационного номера (VIN):
 - 3.1. На табличке изготовителя.
 - 3.2. В салоне, под правым передним сиденьем.
4. Структура и содержание идентификационного номера (номеров) транспортных средств:

1	2	3	4	5	6	7	8	9	10	11	12	13	14	15	16	17
Z	F	F	E	Z	5	?	B	0	0	0	?	?	?	?	?	?

- поз. 1 - 3: "ZFF" - WMI (международный код изготовителя) - Ferrari S.p.A.
- поз. 4: "E" - обозначение типа двигателя.
- поз. 5: "Z" - обозначение типа удерживающей системы.
- поз. 6 - 7: Обозначение типа транспортного средства и модификации:
"58" - F 131 EBM, F 131 EBE;
"59" - F 131 EDM, F 131 EDE.
- поз. 8: "B" - исполнение для Европы, левое расположение рулевого колеса.
- поз. 9: "0" - постоянный символ.
- поз. 10: "0" - постоянный символ.
- поз. 11: "0" - код сборочного завода - Maranello (Италия).
- поз. 12 - 17: Производственный номер транспортного средства.



GENERAL DIMENSIONS
FOR VEHICLE FERRARI F 131 EVO (F 430)

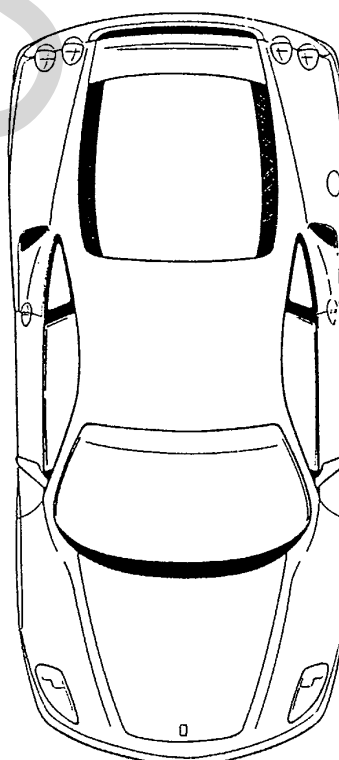
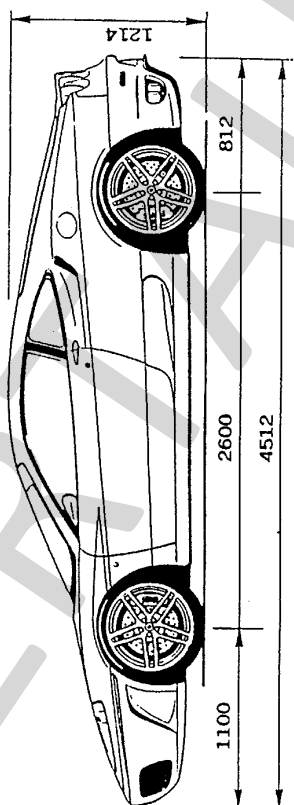
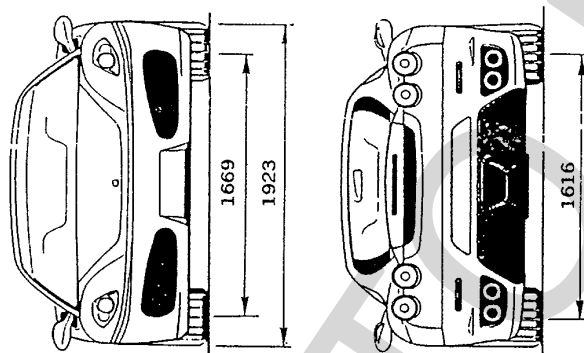



GENERAL DIMENSIONS
FOR VEHICLE FERRARI F430 Spider

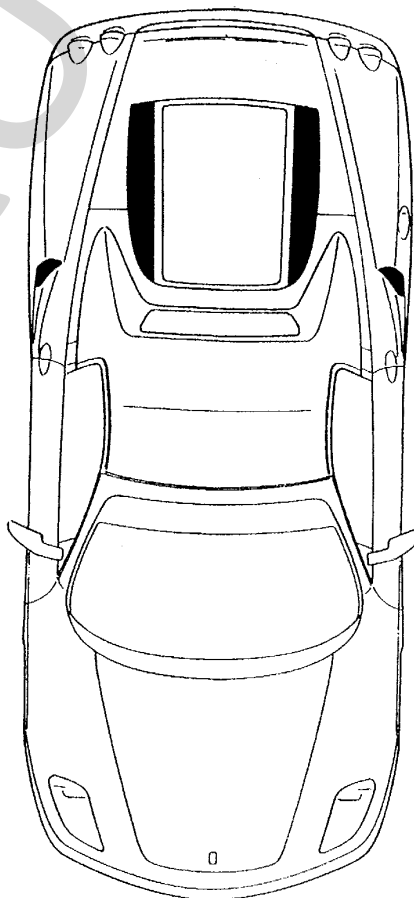
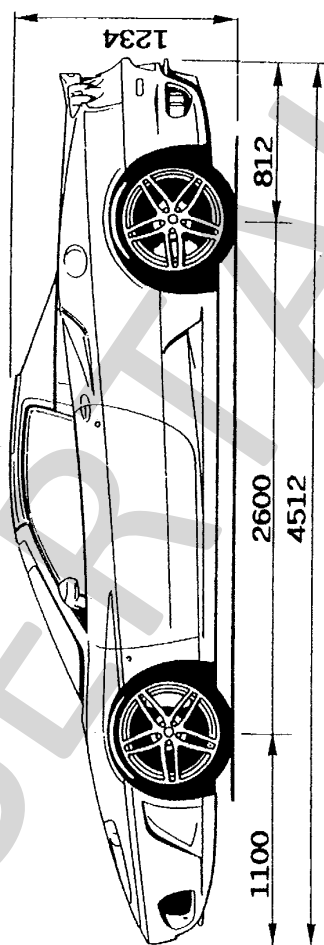
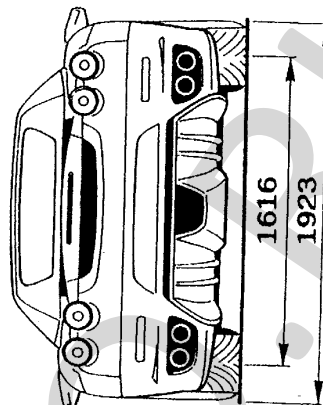
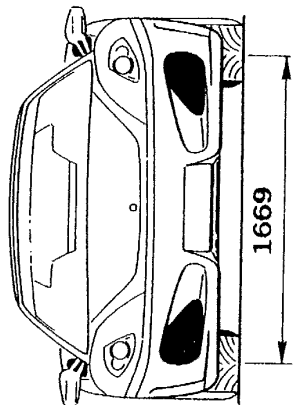

Страница для заполнения полей данных:

ОТТС № **РОСС ИТ.МТ02.Е04594**
Бланк № 0023092

SERTAUTO.RU