

ОРГАН ПО СЕРТИФИКАЦИИ
Межотраслевой фонд "Сертификация автотранспорта САТР" ("САТР-ФОНД")
№ РОСС RU.0001.11MT02 от 06.06.2006 г.
125480, г. Москва, ул. Героев Панфиловцев, 24 (тел. 454-42-27)

РОСС IT.MT02.E05413

17 сентября 8

Марка транспортного средства	FIAT
Тип транспортного средства	244 (244ASMPA, 244ASMRA, 244ASMRB, 244BSMPB, 244BSMRB) (FIAT DUCATO)
Категория транспортного средства	M₁
Код ТН ВЭД	8703 32
Код VIN	ZFA244???...
Экологический класс	3
Заявитель, представитель изготовителя и его адрес	ОАО «Северсталь-авто», 101000, г. Москва, Колпачный переулок, д. 6, стр. 2, Российская Федерация
Изготовитель и его адрес	FIAT AUTO S.p.A., Corso G. Agnelli, 200, 10135, Torino, Italy
Сборочные заводы и их адреса	SEVEL S.p.A., Z.I. Strada Statale, 154, Valle del Sangro, 66041, ATESSA (CH), Italy TOFAS TURK OTOMOBIL FB A.S., Yalova Yolu, 10.KM., PK.60, 16369, Bursa, Turkey

ОБЩИЕ ХАРАКТЕРИСТИКИ ТРАНСПОРТНОГО СРЕДСТВА

Колесная формула / ведущие колеса	4 x 2 / передние
Схема компоновки транспортного средства	переднеприводная; расположение двигателя - переднее поперечное
Тип кузова / количество дверей	цельнометаллический, несущий, пассажирский фургон / 4 (задняя дверь – двустворчатая)
Количество мест спереди / сзади	2 / 3 / 0 или 3 / 3 / 0 или 2 / 3 / 3 или 3 / 3 / 3

РОСС ИТ.МТ02.Е05413

для модификаций:	244ASMRA, 244ASMPA	244BSMRB	244ASMRB, 244BSMPB		
Габаритные размеры, мм					
– длина	4749	5099	5099		
– ширина	2024	2024	2024		
– высота	2150	2150	2470		
База, мм	2850	3200	3200		
Колея передних / задних колес, мм	1720 / 1720				
для модификаций:	244ASMPA	244ASMRA	244BSMPB	244BSMPB	244ASMRB
Масса снаряженного транспортного средства, кг (по ГОСТ Р 52051-2003)	2130	2010	2270	2050 или 2150	2050
Полная масса транспортного средства, кг	2900	2900	3300	3300	2900
Максимальная допустимая масса, приходящаяся					
– на переднюю ось, кг	1600	1600	1750	1750	1630
– на заднюю ось, кг	1600	1600	1850	1850	1600
Допустимая полная масса прицепа, кг					
– прицеп без тормозов				750	
– прицеп с тормозами				2000	
Двигатель (марка, тип)	SOFIM, F1AE0481C, четырёхтактный дизель с турбонаддувом				
– количество и расположение цилиндров	4, рядное				
– рабочий объем, см ³	2286				
– степень сжатия	19.0				
Максимальная мощность, кВт (мин ⁻¹)	81.0 (3600)				
Максимальный крутящий момент, Нм (мин ⁻¹)	270.0 (1800)				
Топливо	дизельное				
Система питания	впрыск топлива под давлением				
ТНВД (марка, тип)	Bosch, CP3				
Форсунки (марка, тип)	Bosch, CR1N 1				
Турбокомпрессор (марка, тип)	Mitsubishi, TD0 или KKK, K03				
Воздушный фильтр (марка, тип)	F-AP-AC-AT, 1307194080, с бумажным элементом				
Система выпуска и нейтрализации отработавших газов	один или два глушителя; нейтрализатор отработавших газов				
Основной глушитель (марка, тип)	F-AP-AC-AT, 1326649080/2 или 1326648080				
Дополнительный глушитель (марка, тип)	F-AP-AC-AT, 1326649080/1 или без него				
Нейтрализатор (марка, тип)	F-AP-AC-AT, 1326643080				

РОСС IT.MT02.E05413

Трансмиссия

	механическая
Сцепление (марка, тип)	сухое, однодисковое
Коробка передач (марка, тип)	с ручным управлением
– число передач	вперед – 5, назад – 1
– передаточные числа	
	I - 3.727
	II - 1.952
	III - 1.290
	IV - 0.875
	V - 0.585
	З.Х. - 3.154

Главная передача (марка, тип)	одинарная, цилиндрическая
– передаточное число	4.933

Подвеска

– передняя	независимая, пружинная, рычажная, с гидравлическими телескопическими амортизаторами, со стабилизатором поперечной устойчивости
– задняя	зависимая, рессорная, с гидравлическими телескопическими амортизаторами

Рулевое управление (марка, тип)	рулевой механизм типа "шестерня – рейка", рулевой привод с гидроусилителем
--	--

Тормозные системы

– рабочая (марка, тип)	гидравлический двухконтурный привод с диагональным разделением на контуры, с АБС или без нее; тормозные механизмы передних колес - дисковые, задних – барабанные или дисковые
– запасная (марка, тип)	каждый контур рабочей тормозной системы
– стояночная (марка, тип)	механический (тросовый) привод к тормозным механизмам задних колес

Шины

– марка	—		
– размер	195/70 R15 C	205/70 R15 C	205/75 R16 C
– индекс несущей способности	103 / 101	106 / 104	110 / 108
– категория скорости	Q		

Дополнительное оборудование транспортного средства	кондиционер (хладагент R134a), подушки безопасности, преднатяжители ремней безопасности
---	---

РОСС ИТ.МТ02.Е05413

Действие данного “одобрения типа транспортного средства” распространяется на партию транспортных средств в количестве 150 (ста пятидесяти) штук.

Декларации о ввозимых на территорию Российской Федерации транспортных средствах данного типа (размер и отличительные признаки отдельных партий) передаются изготовителем или его официальным дилером ежемесячно (вне зависимости от факта поставки) в Орган по сертификации, на основании чего выдаются заверенные копии “одобрения типа транспортного средства”.

**FIAT 244 (244ASMPA, 244ASMRA, 244ASMRB, 244BSMPB, 244BSMRB)
(FIAT DUCATO)**

Описание маркировки транспортного средства приведено в приложении № 2.
Общий вид транспортного средства на 1-м листе приведен в приложении № 3.

Б.В. Кисуленко

С.В. Пугачев

Действует с " 17 " сентября 2007 г.

РОСС ИТ.МТ02.Е05413

Приложение № 2 к "одобрению типа транспортного средства"

ОПИСАНИЕ МАРКИРОВКИ ТРАНСПОРТНОГО СРЕДСТВА

1. Место расположения и форма знака соответствия:

Рядом с табличкой изготовителя.

Знак соответствия выполнен по ГОСТ Р 50460-92 с указанием номера данного "одобрения типа транспортного средства".

2. Место расположения таблички изготовителя:

В моторном отсеке, на передней поперечине.

3. Место расположения идентификационного номера (VIN):

3.1. На табличке изготовителя.

3.2. В салоне, на арке переднего правого колеса.

4. Структура и содержание идентификационного номера (номеров) транспортных средств:

1	2	3	4	5	6	7	8	9	10	11	12	13	14	15	16	17
Z	F	A	2	4	4	?	?	?	?	?	?	?	?	?	?	?

поз. 1 - 3: Международный идентификационный код изготовителя (WMI):
ZFA – FIAT AUTO S.p.A., Italy

поз. 4 - 9: Обозначение типа транспортного средства:
244 – FIAT 244 (FIAT DUCATO).

поз. 7 - 9: Любые символы в соответствии с ISO 3779-83.

поз. 10: Любой символ или модельный год в соответствии с ISO 3779-83.

поз. 11 - 17: Производственный номер транспортного средства.

FIAT 244 (FIAT DUCATO)

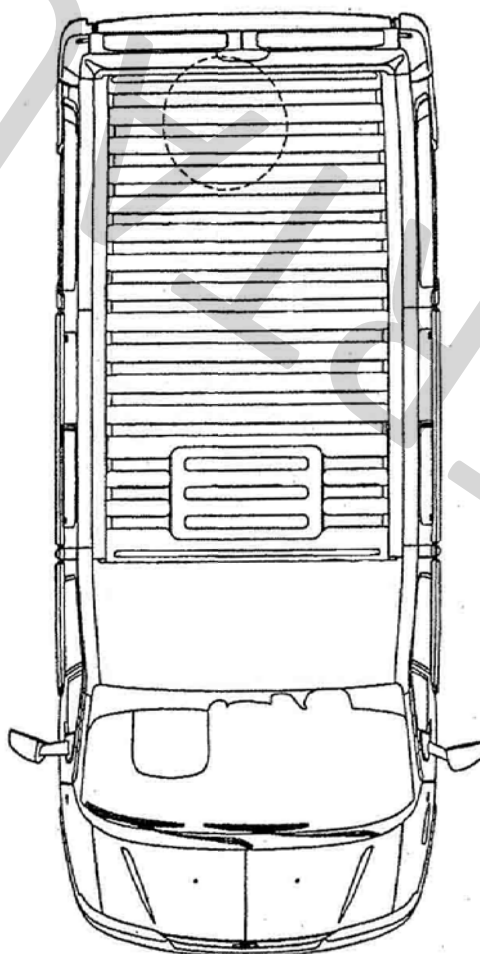
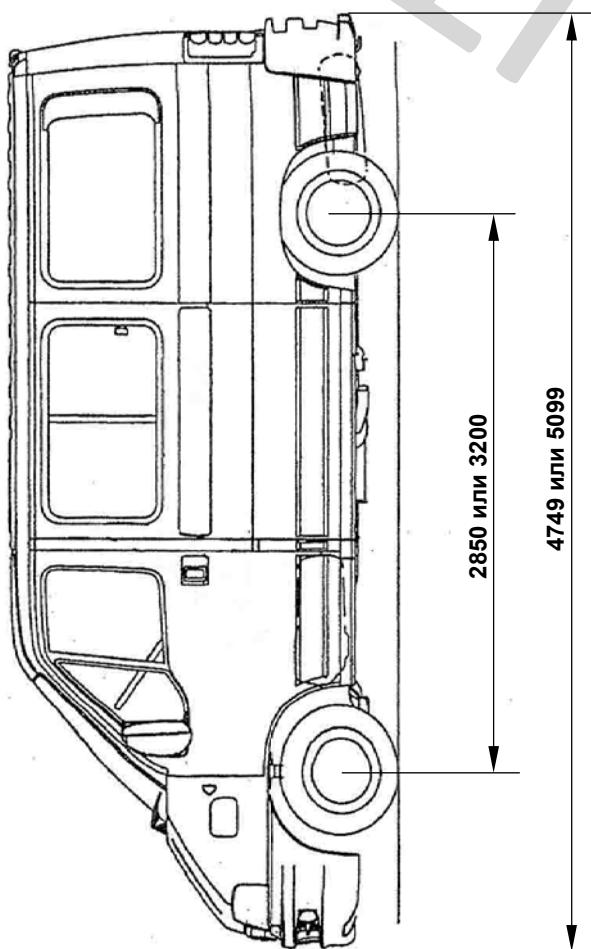
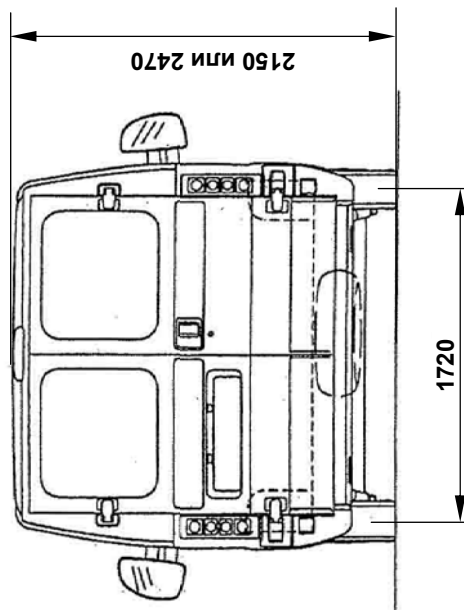
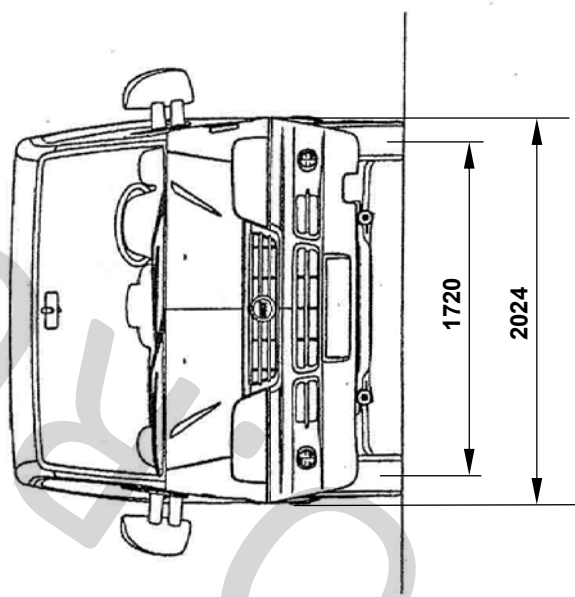

Страница для заполнения полей данных:

ОТТС № **РОСС ИТ.МТ02.Е05413**
Бланк № 0028636

SERTAUTO.RU