

ОРГАН ПО СЕРТИФИКАЦИИ
Межотраслевой фонд "Сертификация автотранспорта САТР" ("САТР-ФОНД")
№ РОСС RU.0001.11MT02 от 06.06.2006 г.
125480, г. Москва, ул. Героев Панфиловцев, 24 (тел. 454-42-27)

РОСС IT.MT02.E05221

01 июня 8

Марка транспортного средства	ALFA ROMEO
Тип транспортного средства	939 (939AXA1B, 939BXA1B, 939AXB1B, 939DXB1B, 939VBX1B, 939EXB1B, 939AXB11, 939VBX11, 939DXB11, 939EXB11, 939AXG2B, 939DXG2B, 939VBXG2B, 939EXG2B, 939AXG22, 939VBXG22, 939DXG22, 939EXG22, 939AXL1A, 939BXL1A) (ALFA BRERA, ALFA SPIDER, ALFA ROMEO 159, ALFA ROMEO 159 SPORTWAGON)
Категория транспортного средства	M₁
Код ТН ВЭД	8703 23 (мод. с дв. 939A6000, 939A5000, 939A4000) 8703 24 (мод. с дв. 939A000)
Код VIN	ZAR939000...
Экологический класс	4
Заявитель, представитель изготовителя и его адрес	ООО "Мэйджор-Авто", 123363, г. Москва, Цветочный проезд, д. 4, Российская Федерация
Изготовитель и его адрес	FIAT AUTO S.p.A., Corso G. Agnelli, 200, 10135, Torino, Italy
Сборочные заводы и их адреса	STABILIMENTO FIAT, 80038, Pomigliano, D'Arco (Napoli), Italy PININFARINA S.p.A., Via Pininfarina, 14/18, 10095, Grugliasco (TO), Italy PININFARINA S.p.A., Via Castellamonte, 6, 10010, Bairo, Canavese (TO), Italy PININFARINA S.p.A., Strada per Caluso, 10090, San Giorgio, Canavese (TO), Italy

РОСС ИТ.МТ02.Е05221

ОБЩИЕ ХАРАКТЕРИСТИКИ ТРАНСПОРТНОГО СРЕДСТВА

Колесная формула / ведущие колеса 4 x 2 / передние или 4 x 4 / все
 Схема компоновки транспортного средства переднеприводная или полноприводная;
 расположение двигателя - переднее поперечное

для модификаций:	939А...	939В...	939D...	939Е...
Тип кузова / количество дверей	цельнометаллический, несущий			
	седан / 4	универсал / 5	купе / 3	кабриолет / 2
Количество мест спереди / сзади	2 / 3		2 / 2	2 / –
Габаритные размеры, мм				
– длина	4661		4410	4393
– ширина	1830		1830	
– высота	1422	1452	1341	1318...1371
База, мм	2703		2528	
Колея передних / задних колес, мм	1579...1593 / 1559...1575		1579...1593 / 1559...1579	
для модификаций:	939АХА1В	939АХВ1В, 939АХВ11	939АХГ2В	939DХВ1В
Масса снаряженного транспортного средства, кг (по ГОСТ Р 52051-2003)	1555...1658	1565...1668	1755...1856	1545...1628
Полная масса транспортного средства, кг	2000	2010	2200	1890
Максимально допустимая масса, приходящаяся				
– на переднюю ось, кг	1200	1200	1300	1200
– на заднюю ось, кг	1265	1265	1265	1265
Допустимая полная масса прицепа				
– прицеп без тормозов, кг	500	500	500	500
– прицеп с тормозами, кг	1500	1500	1700	1450
для модификаций:	939DХГ2В	939ВХА1В	939ВХВ1В, 939ВХВ11	939ВХГ2В
Масса снаряженного транспортного средства, кг (по ГОСТ Р 52051-2003)	1705...1788	1605...1698	1615...1708	1805...1898
Полная масса транспортного средства, кг	2050	2050	2060	2250
Максимально допустимая масса, приходящаяся				
– на переднюю ось, кг	1300	1200	1200	1300
– на заднюю ось, кг	1265	1265	1265	1265
Допустимая полная масса прицепа				
– прицеп без тормозов, кг	500	500	500	500
– прицеп с тормозами, кг	1500	1500	1500	1800

РОСС ИТ.МТ02.Е05221

для модификаций:	939EXB1B	939EXG2B	939AXL1A	939BXL1A
Масса снаряженного транспортного средства, кг (по ГОСТ Р 52051-2003)	1605...1684	1765...1844	1505...1612	1555...1662
Полная масса транспортного средства, кг	1830	1990	1950	2000
Максимально допустимая масса, приходящаяся				
– на переднюю ось, кг	1300	1300	1200	1200
– на заднюю ось, кг	1265	1265	1265	1265
Допустимая полная масса прицепа				
– прицеп без тормозов, кг	500	500	500	500
– прицеп с тормозами, кг	1450	1500	1400	1400
для модификаций:	939AXG22	939BXG22	939DXG22	939EXG22
Масса снаряженного транспортного средства, кг (по ГОСТ Р 52051-2003)	1775...1882	1825...1932	1725...1808	1785...1864
Полная масса транспортного средства, кг	2220	2270	2070	2010
Максимально допустимая масса, приходящаяся				
– на переднюю ось, кг	1300	1300	1300	1300
– на заднюю ось, кг	1265	1265	1265	1265
Допустимая полная масса прицепа				
– прицеп без тормозов, кг	500	500	500	500
– прицеп с тормозами, кг	1700	1800	1500	1500
для модификаций:	939DXB11		939EXB11	
Масса снаряженного транспортного средства, кг (по ГОСТ Р 52051-2003)	1555...1661		1615...1733	
Полная масса транспортного средства, кг	1890		1830	
Максимально допустимая масса, приходящаяся				
– на переднюю ось, кг	1300		1300	
– на заднюю ось, кг	1265		1265	
Допустимая полная масса прицепа				
– прицеп без тормозов, кг	500		500	
– прицеп с тормозами, кг	1450		1450	

РОСС ИТ.МТ02.Е05221

для модификаций:	939?XA1B	939?XB1?
Двигатель (марка, тип)	FIAT AUTO S.p.A.	
	939A6000	939A5000
	бензиновый, четырехтактный	
	4, рядное	
– количество и расположение цилиндров	1859	2198
– рабочий объем, см ³	11.3	11.3
– степень сжатия		
Максимальная мощность, кВт (мин ⁻¹)	118 (6500)	136 (6500)
Максимальный крутящий момент, Нм (мин ⁻¹)	190 (4500)	230 (4500)
Топливо	бензин с октановым числом не менее 95	
Система питания	распределенный впрыск с электронным управлением	
Блок управления впрыском (марка, тип)	Bosch, MED761A002	Bosch, MED761A003
Воздушный фильтр (марка, тип)	FGP, 55193133 или 55198657 или 55197037	
	с сухим бумажным элементом	
Система зажигания	микропроцессорная	
Блок управления зажиганием (марка, тип)	совмещен с блоком управления впрыском топлива	
Катушка зажигания (марка, тип)	Bosch, 0221503469	
Свечи зажигания (марка, тип)	NGK, FR5CP	
Система выпуска и нейтрализации отработавших газов	два глушителя	три глушителя
	система нейтрализации отработавших газов	
Дополнительный глушитель (марка, тип)	FIAT, 51746245	FIAT, 51746248 или 50500881
Основной глушитель (марка, тип)	FIAT, 51746244	FIAT, 51746246 и 51746247 или 50501879 и 50500880
Нейтрализаторы (марка, тип)	FGP, 55193547 (x2)	FGP, 55193547 (x1 или x2)
для модификаций:	939?XG2?	939?XL1A
Двигатель (марка, тип)	FIAT AUTO S.p.A.	
	939A000	939A4000
	бензиновый, четырехтактный	
	6, V-образное	4, рядное
– количество и расположение цилиндров	3195	1796
– рабочий объем, см ³	11.25	10.5
– степень сжатия		
Максимальная мощность, кВт (мин ⁻¹)	191 (6300)	103 (6500)
Максимальный крутящий момент, Нм (мин ⁻¹)	322 (4500)	175 (3800)
Топливо	бензин с октановым числом не менее 95	

РОСС IT.MT02.E05221

для двигателей:	939A000	939A4000	
Система питания	распределенный впрыск с электронным управлением		
Блок управления впрыском (марка, тип)	Bosch, MED762A001	Siemens (VDO), S06-005	
Воздушный фильтр (марка, тип)	FGP, 55193133 или 51768961 или 50505203 или 55193030	FIAT, 55193133	
	с сухим бумажным элементом		
Система зажигания	микропроцессорная		
Блок управления зажиганием (марка, тип)	совмещен с блоком управления впрыском топлива		
Катушка зажигания (марка, тип)	Bosch, 0.221.604.104	Delphi, 11 040 82	
Свечи зажигания (марка, тип)	Bosch, HR7 MPP 302	Bosch, FQR8LEU2	
Система выпуска и нейтрализации отработавших газов	три глушителя	два глушителя	
	система нейтрализации отработавших газов		
Дополнительный глушитель (марка, тип)	FIAT, 51750413 или 60694867	FIAT, 51746245	
Основной глушитель (марка, тип)	FIAT, 51767659 и 51767658 или 50500882 и 50500883	FIAT, 51746244	
Нейтрализаторы (марка, тип)	FGP, 51767245 и 51767242 и 51750412	FIAT, 12992393	
для модификаций:	939?XA1B, 939?XB1B	939?XG2B	939?XL1A
Трансмиссия	механическая		
Сцепление (марка, тип)	сухое, однодисковое		
Коробка передач (марка, тип)	с ручным управлением		
– число передач	вперед – 6, назад - 1		вперед – 5, назад - 1
– передаточные числа			
I -	3.818	3.917	3.727
II -	2.353	2.040	2.136
III -	1.571	1.365	1.414
IV -	1.146	1.048	1.121
V -	0.943	0.846	0.892
VI -	0.861	0.740	—
3.X. -	3.545	3.749	3.308
Главная передача (марка, тип)	передняя – цилиндрическая, косозубая, задняя (для мод. 4x4) – гипоидная		
– передаточное число	4.176	3.895	3.944

РОСС IT.MT02.E05221

для модификаций:	939?XB11	939?XG22
Трансмиссия	механическая	
Сцепление (марка, тип)	сухое, однодисковое	
Коробка передач (марка, тип)	автоматическая, с возможностью ручного управления	автоматическая
– число передач	вперед – 6, назад - 1	
– передаточные числа		
I -	3.818	4.148
II -	2.353	2.370
III -	1.571	1.556
IV -	1.146	1.155
V -	0.943	0.859
VI -	0.861	0.686
3.X. -	3.545	3.394
Главная передача (марка, тип)	передняя – цилиндрическая, косозубая, задняя (для мод. 4x4) – гипоидная	
– передаточное число	4.176	3.750

Подвеска

- передняя независимая, пружинная, рычажная, с гидравлическими амортизаторами и стабилизатором поперечной устойчивости
- задняя независимая, пружинная, многорычажная, с гидравлическими амортизаторами и стабилизатором поперечной устойчивости

Рулевое управление
(марка, тип)рулевой механизм типа “шестерня - рейка”,
рулевой привод с гидравлическим усилителем**Тормозные системы**

- рабочая (марка, тип) гидравлический двухконтурный привод с диагональным разделением на контуры, с вакуумным усилителем, с АБС и электронным регулятором тормозного усилия на задней оси (EBD); тормозные механизмы всех колес - дисковые
- запасная (марка, тип) каждый контур рабочей тормозной системы
- стояночная (марка, тип) механический (тросовый) привод к тормозным механизмам задних колес

Шины

марка	размер	индекс несущей способности	категория скорости
—	205/55 R16	91	V
—	215/55 R16	93	V
—	225/50 R17	98	W
—	235/45 R18	98	W
—	235/40 ZR19	96	Y

РОСС ИТ.МТ02.Е05221

Дополнительное оборудование
транспортного средствакондиционер (хладагент R134a), фронтальные и боковые
подушки безопасности**ALFA ROMEO 939****(939AXA1B, 939BXA1B, 939AXB1B, 939DXB1B, 939BXB1B, 939EXB1B,
939AXB11, 939BXB11, 939DXB11, 939EXB11, 939AXG2B, 939DXG2B,
939BXG2B, 939EXG2B, 939AXG22, 939BXG22, 939DXG22, 939EXG22,
939AXL1A, 939BXL1A) (ALFA BRERA, ALFA ROMEO 159,
ALFA ROMEO 159 SPORTWAGON, ALFA SPIDER)**

Описание маркировки транспортного средства приведено в приложении № 2.
Общие виды транспортных средств на 4 листах приведены в приложении № 3.

Б.В. Кисуленко**С.В. Пугачев**

Действует с " 01 " июня 2007 г.

РОСС IT.MT02.E05221

Приложение № 2 к "одобрению типа транспортного средства"

ОПИСАНИЕ МАРКИРОВКИ ТРАНСПОРТНОГО СРЕДСТВА

1. Место расположения и форма знака соответствия:
Рядом с табличкой изготовителя.
Знак соответствия выполнен по ГОСТ Р 50460-92 с указанием номера "одобрения типа транспортного средства".
2. Место расположения таблички изготовителя:
В моторном отсеке, на верхней части правого брызговика.
3. Место расположения идентификационного номера (VIN):
 - 3.1. На табличке изготовителя.
 - 3.2. На полу кузова в зоне правого переднего сиденья.
4. Структура и содержание идентификационного номера (номеров) транспортных средств:

1	2	3	4	5	6	7	8	9	10	11	12	13	14	15	16	17
Z	A	R	9	3	9	0	0	0	?	?	?	?	?	?	?	?

- поз. 1 - 3: Международный идентификационный код изготовителя (WMI):
ZAR – FIAT AUTO S.p.A., Italy
- поз. 4 - 9: Обозначение типа транспортного средства:
939000 – ALFA ROMEO 939.
- поз. 10: Свободная позиция.
- поз. 11 - 17: Производственный номер транспортного средства.

ALFA ROMEO 939A... – седан

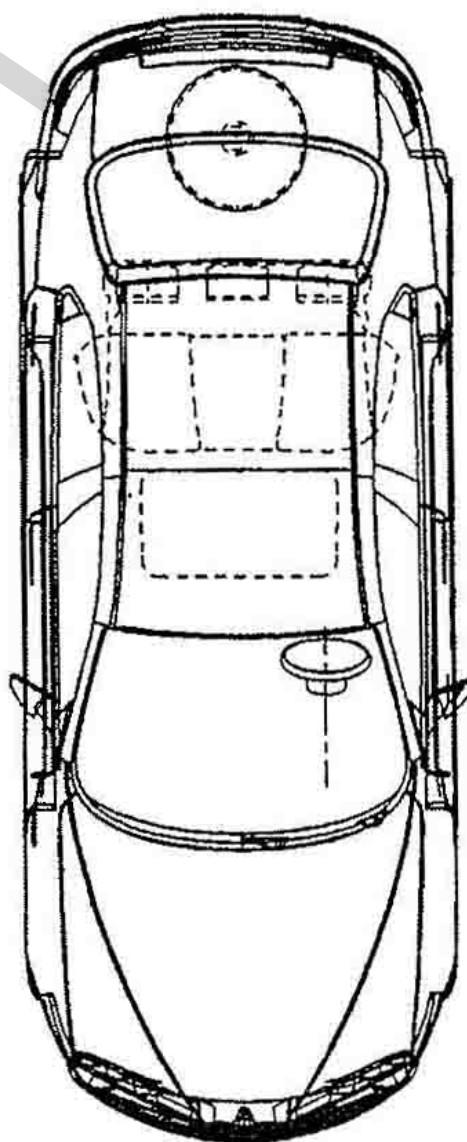
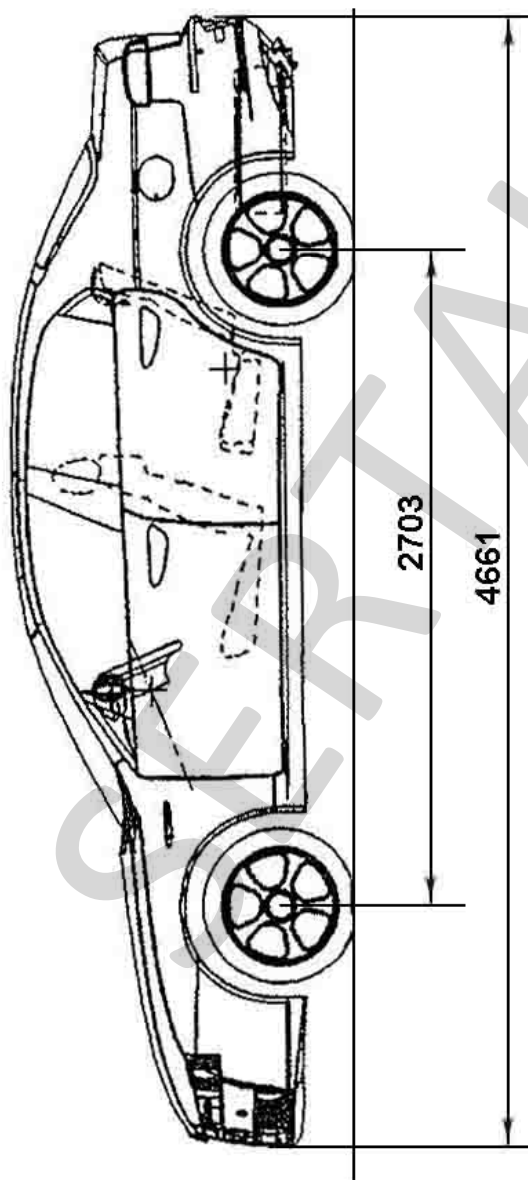
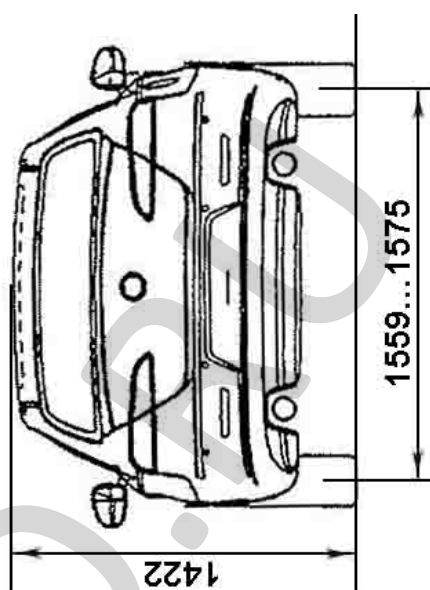
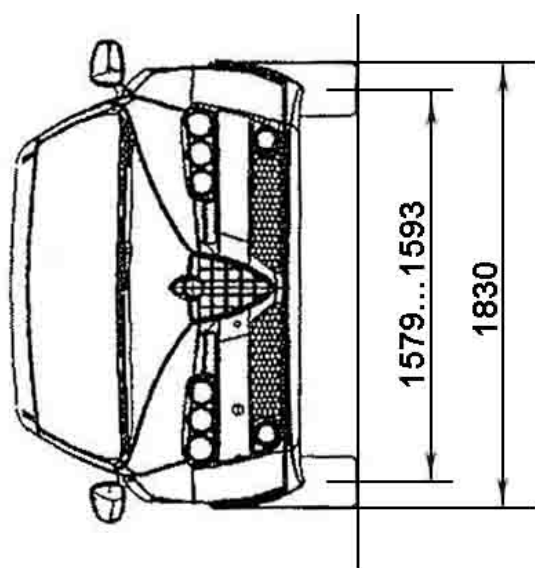

ALFA ROMEO 939В... – универсал

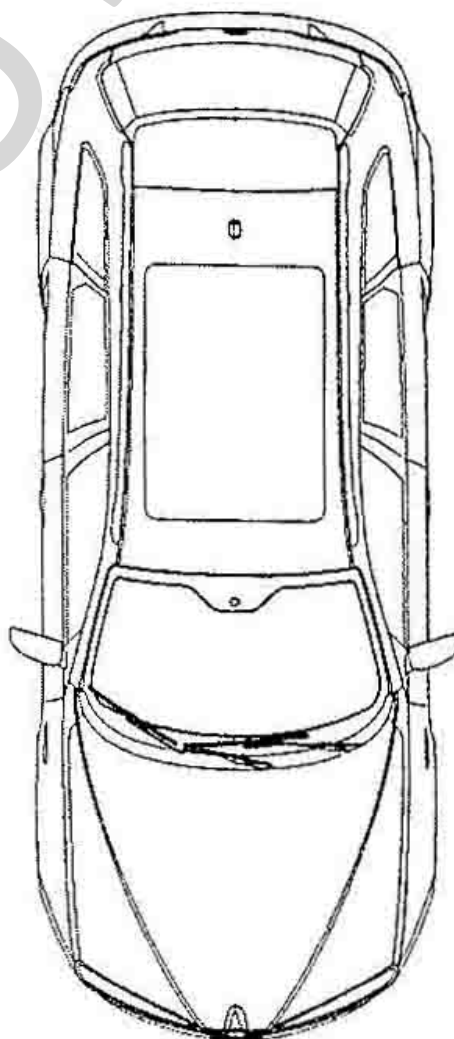
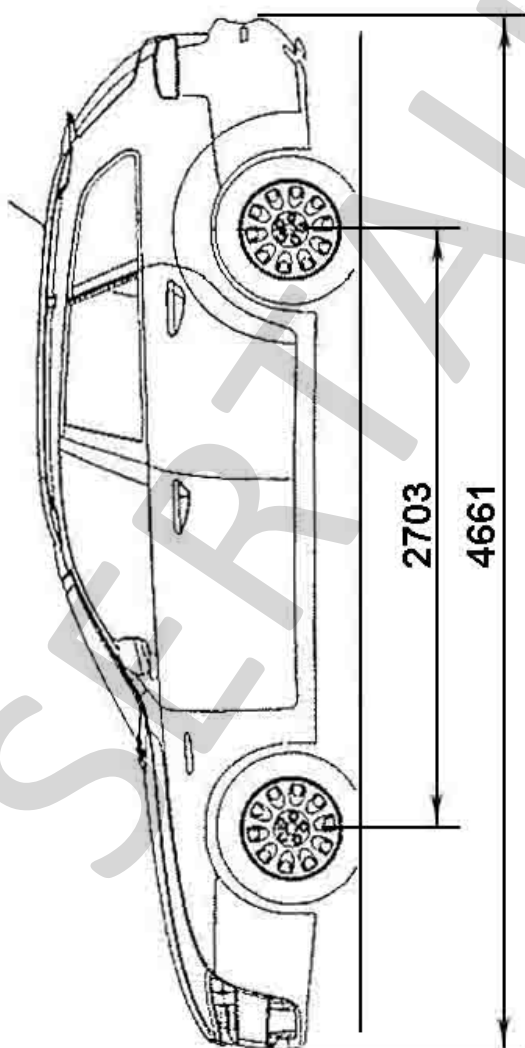
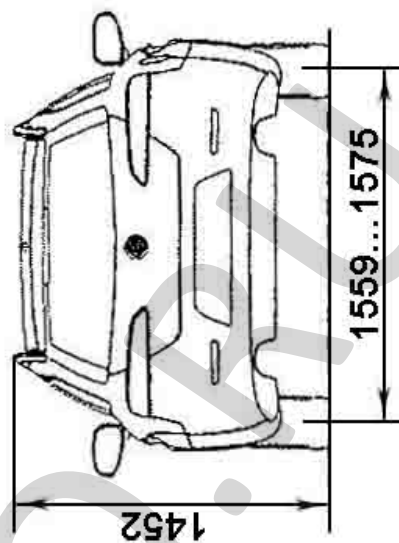
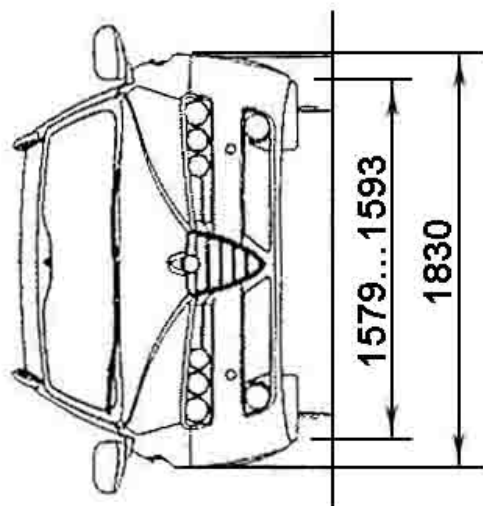

ALFA ROMEO 939D... – купе

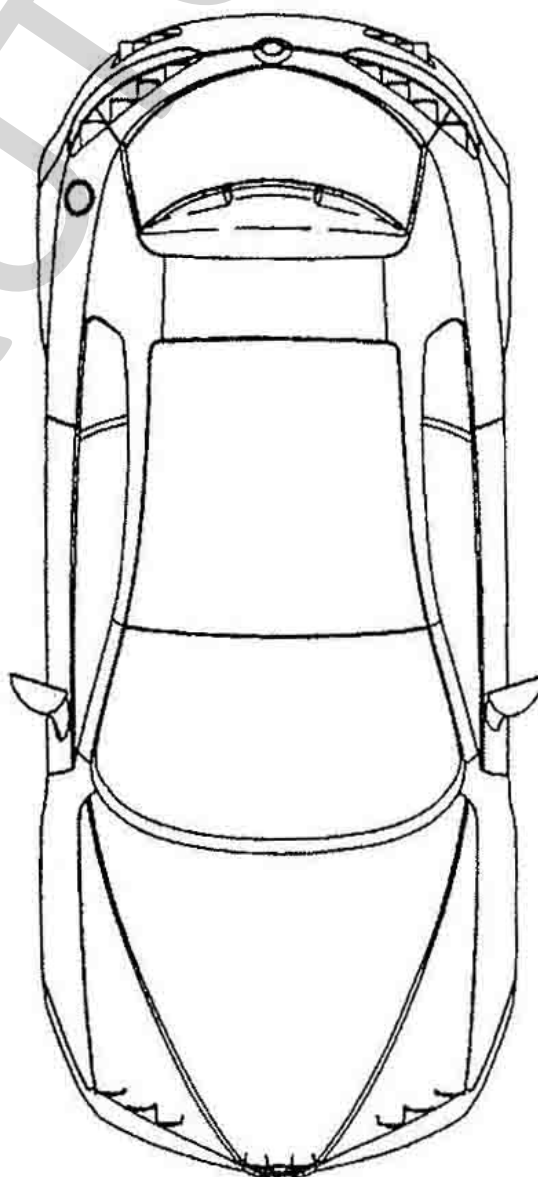
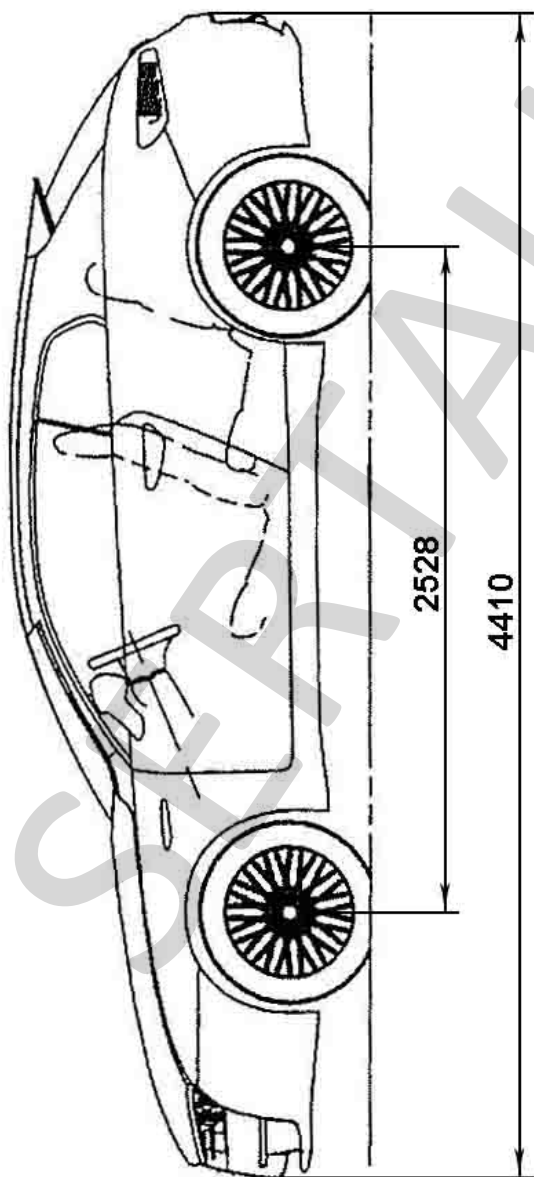
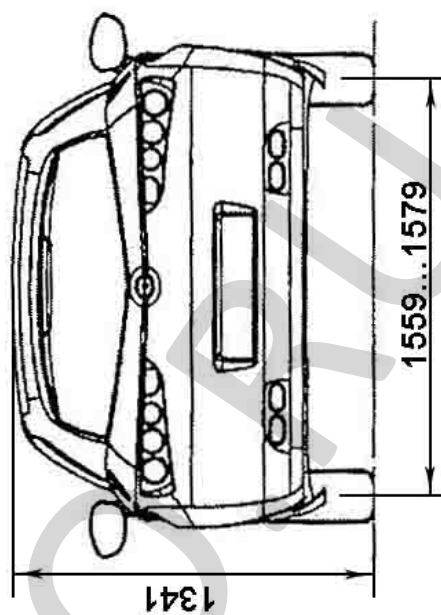
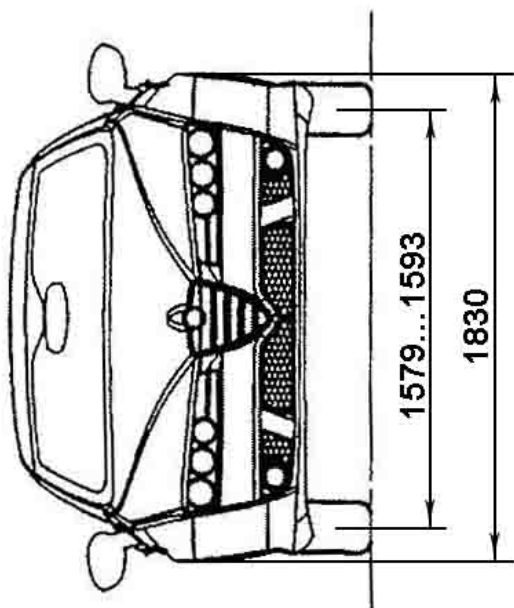

ALFA ROMEO 939E... – кабриолет

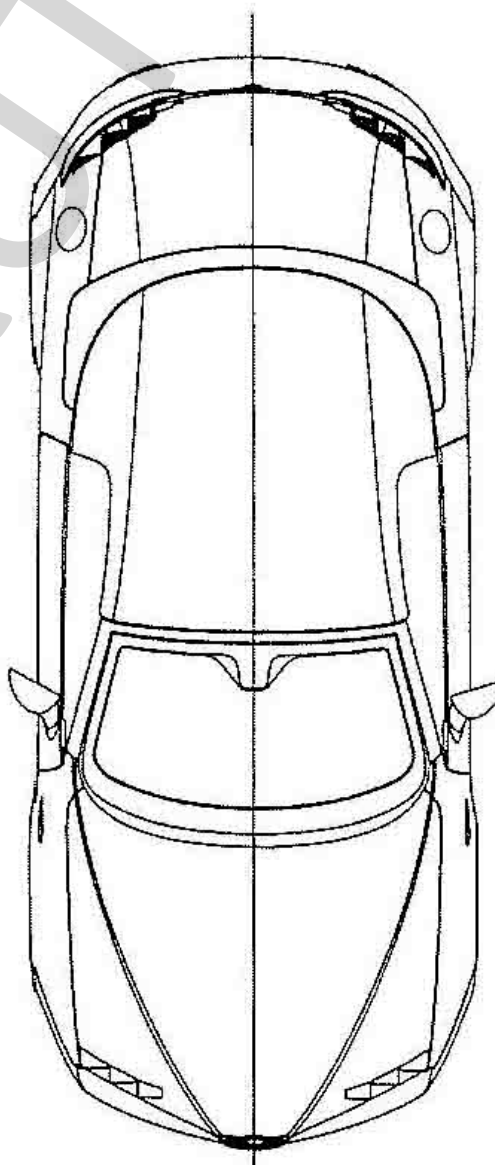
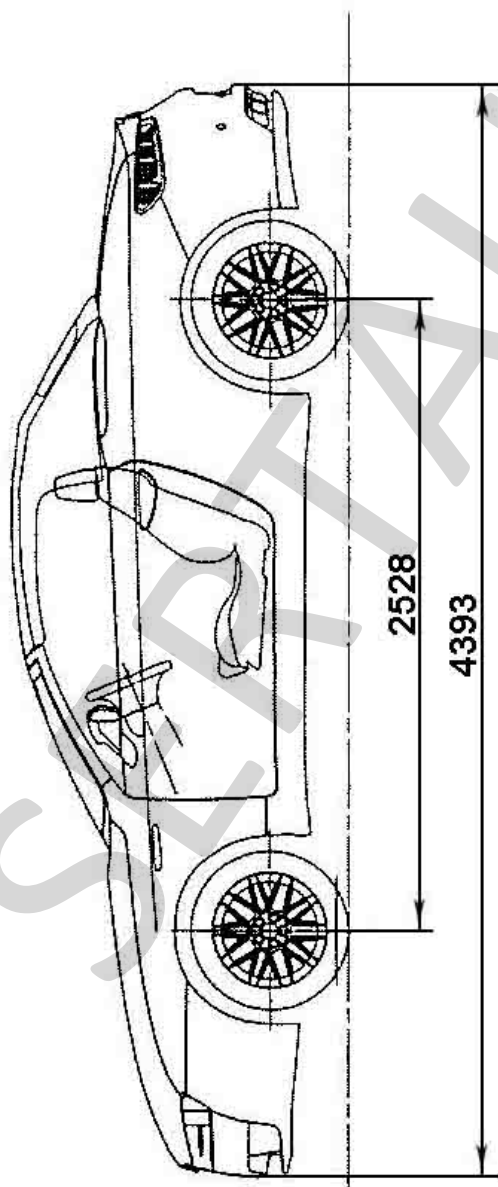
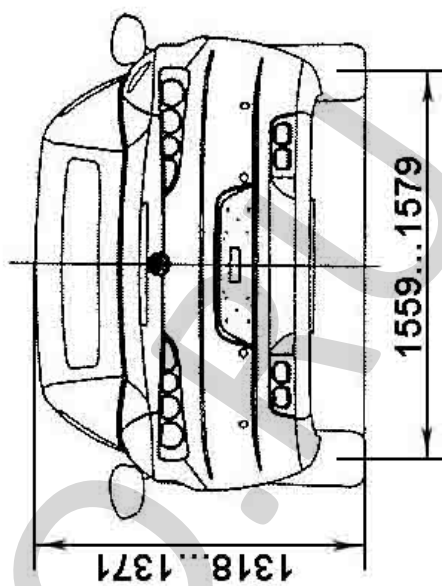
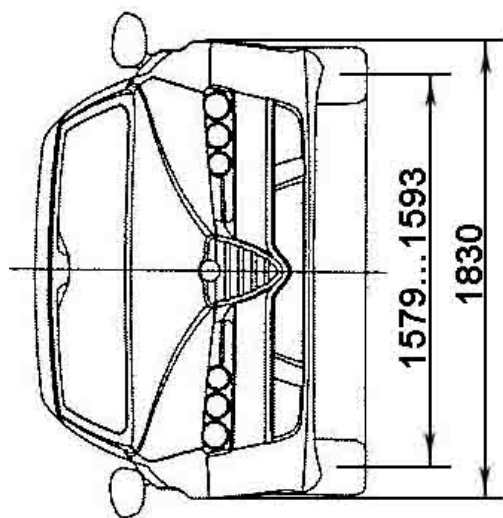

Страница для заполнения полей данных:

ОТТС № **РОСС ИТ.МТ02.Е05221**
Бланк № 0028301

SERTAUTO.RU