

ОРГАН ПО СЕРТИФИКАЦИИ
Межотраслевой фонд "Сертификация автотранспорта САТР" ("САТР-ФОНД")
№ РОСС RU.0001.11MT02 от 06.06.2006 г.
125480, г. Москва, ул. Героев Панфиловцев, 24 (тел. 454-42-27)

РОСС IT.MT02.E04788

22 августа 9

Марка транспортного средства **FIAT**
Тип транспортного средства **199**
(199AXA1A, 199BXA1A, 199AXB1A, 199BXB1A, 199AXG1B, 199BXG1B) (FIAT PUNTO)

Категория транспортного средства **M₁**
Код ТН ВЭД **8703 22**
Код VIN **ZFA199000...**
Экологический класс **4**

Заявитель, представитель изготовителя и его адрес **ОАО «Северсталь-авто», 162600, Вологодская обл., г. Череповец, пр. Победы, 33, Российская Федерация**

Изготовитель и его адрес **FIAT AUTO S.p.A.,
Corso G. Agnelli, 200, 10135, Torino, Italy**

Сборочный завод и его адрес **S.A.T.A. S.p.A., STABILIMENTO DI MELFI,
85025, S. Nicola Di Melfi (Potenza), Italy**

ОБЩИЕ ХАРАКТЕРИСТИКИ ТРАНСПОРТНОГО СРЕДСТВА

Колесная формула / ведущие колеса **4 x 2 / передние**
Схема компоновки транспортного средства **переднеприводная;
расположение двигателя - переднее поперечное**

для модификаций	199A...	199B...
Тип кузова / количество дверей	хэтчбек / 3	хэтчбек / 5
Количество мест спереди / сзади	2 / 2 или 3	2 / 3

РОСС ИТ.МТ02.Е04788

Габаритные размеры, мм	
– длина	4030
– ширина	1687
– высота	1490
База, мм	2510
Колея передних / задних колес, мм	1467...1473 / 1460...1466

для модификаций:	199АХА1А	199ВХА1А	199АХВ1А	199ВХВ1А	199АХГ1В	199ВХГ1В
Масса снаряженного транспортного средства, кг (по ГОСТ Р 52051-2003)	1090	1105	1100	1115	1135	1150
Полная масса транспортного средства, кг	1495... 1575	1590	1505... 1585	1600	1540... 1620	1635
Максимальная допустимая масса						
– на переднюю ось, кг	850	850	850	850	850	850
– на заднюю ось, кг	950	950	950	950	950	950
Допустимая полная масса прицепа, кг						
– прицеп без тормозов	400	400	400	400	400	400
– прицеп с тормозами	900	900	1000	1000	1000	1000

для модификаций:	199?ХА1А	199?ХВ1А	199?ХГ1В
Двигатель (марка, тип)	199А4000	350А1000	350А6000
– количество и расположение цилиндров	четырёхтактный, бензиновый 4, рядное		
– рабочий объем, см ³	1242	1368	1368
– степень сжатия	11.1	11.1	10.8
Максимальная мощность, кВт (мин ⁻¹)	48 (5500)	57 (6000)	70 (6000)
Максимальный крутящий момент, Нм (мин ⁻¹)	102 (3000)	115 (3000)	125 (4500)
Топливо	бензин с октановым числом не менее 95		
Система питания	распределенный впрыск топлива с электронным управлением		
Блок управления впрыском (марка, тип)	MAGNETI MARELLI, 5SF3.M1	MAGNETI MARELLI, 5SF3.M2	BOSCH, ME763.A0
Воздушный фильтр (марка, тип)	51773400 (51773400/1)		55775341 (55775341/1)
	с бумажным элементом		

РОСС IT.MT02.E04788

для двигателя:	199A4000	350A1000	350A6000
Система зажигания	микропроцессорная		
Блок управления зажиганием (марка, тип)	совмещен с блоком управления впрыском топлива		
Катушка зажигания (марка, тип)	FEDERAL MOGUL, BAE 940A	FEDERAL MOGUL, BAE 403C	
Свечи зажигания (марка, тип)	NGK, ZKR7A-10		
Система выпуска и нейтрализации отработавших газов	один глушитель	основной и дополнительный глушители	
	нейтрализатор отработавших газов		
Основной глушитель (марка, тип)	55700851	55700852	55700851
Дополнительный глушитель (марка, тип)	–	–	46805963
Нейтрализатор (марка, тип)	55202080	55194438	55183102
для модификаций:	199?XA1A, 199?XB1A	199?XG1B	
Трансмиссия	механическая		
Сцепление (марка, тип)	сухое, однодисковое		
Коробка передач (марка, тип)	с ручным управлением		
– число передач	вперед – 5, назад – 1		вперед – 6, назад – 1
– передаточные числа			
I -	3.909	3.545 или 3.909	
II -	2.158	2.158	
III -	1.480	1.480	
IV -	1.121	1.121	
V -	0.921	0.921	
VI -	-	0.766	
3.X. -	3.818	3.818	
Главная передача (марка, тип)	цилиндрическая, косозубая		
– передаточное число	4.071	4.071	

Подвеска

- передняя независимая, пружинная, типа Макферсон, со стабилизатором поперечной устойчивости
- задняя полузависимая, пружинная, с гидравлическими телескопическими амортизаторами

РОСС ИТ.МТ02.Е04788

Рулевое управление (марка, тип) рулевой механизм типа “шестерня - рейка”, рулевой привод с электрическим усилителем

Тормозные системы

- рабочая (марка, тип) гидравлический двухконтурный привод с диагональным разделением на контуры, с вакуумным усилителем, с АБС, с электронным регулятором тормозного усилия на задней оси (EBD); тормозные механизмы передних колес - дисковые, задних - барабанные
- запасная (марка, тип) каждый контур рабочей тормозной системы
- стояночная (марка, тип) механический (тросовый) привод к тормозным механизмам задних колес

Шины	Марка	Размер	Индекс несущей способности	Категория скорости
199АХА1А, 199ВХА1А, 199АХВ1А, 199ВХВ1А	–	175/65 R15	84	T
	–	185/65 R15	88	T
199АХГ1В, 199ВХГ1В	–	185/65 R15	88	T
	–	195/55 R16	87	H
	–	205/45 R17	88	V

Дополнительное оборудование транспортного средства кондиционер (хладагент R134a), фронтальные и боковые подушки безопасности, преднатяжители ремней безопасности, противоугонное устройство

**FIAT 199 (199АХА1А, 199ВХА1А, 199АХВ1А, 199ВХВ1А, 199АХГ1В, 199ВХГ1В) (FIAT PUNTO)
(FIAT PUNTO)**

Описание маркировки транспортного средства приведено в приложении № 2.
Общий вид транспортного средства на одном листе приведен в приложении № 3.

Б.В. Кисуленко

С.В. Пугачев

Действует с " 22 " августа 2006 г.

РОСС IT.MT02.E04788
 Приложение № 2 к "одобрению типа
 транспортного средства"

ОПИСАНИЕ МАРКИРОВКИ ТРАНСПОРТНОГО СРЕДСТВА

1. Место расположения и форма знака соответствия:
 Рядом с табличкой изготовителя.
 Знак соответствия выполнен по ГОСТ Р 50460-92 с указанием номера данного "одобрения типа транспортного средства".
2. Место расположения таблички изготовителя:
 В моторном отсеке, на передней поперечине.
3. Место расположения идентификационного номера (VIN):
 - 3.1. На табличке изготовителя.
 - 3.2. На полу кузова в зоне правого переднего сиденья.
4. Структура и содержание идентификационного номера (номеров) транспортных средств:

1	2	3	4	5	6	7	8	9	10	11	12	13	14	15	16	17
Z	F	A	1	9	9	0	0	0	?	?	?	?	?	?	?	?

- поз. 1 - 3: WMI (международный код изготовителя): "ZFA" – FIAT AUTO S.p.A., Italy.
 поз. 4 - 9: Обозначение типа транспортного средства: "199000" – FIAT 199 (FIAT PUNTO).
 поз. 10: Модельный год согласно ISO 3779-83.
 поз. 11 - 17: Производственный номер транспортного средства.

FIAT 199 (199AXA1A, 199BXA1A, 199AXB1A, 199BXB1A, 199AXG1B, 199BXG1B) (FIAT PUNTO) (FIAT PUNTO)

ALLESTIMENTO 2 PORTE

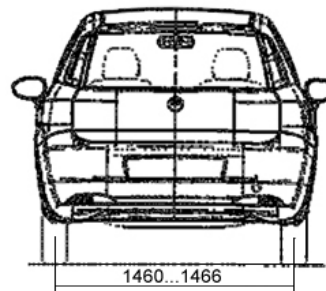
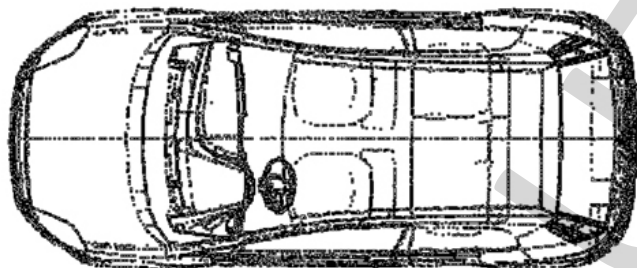
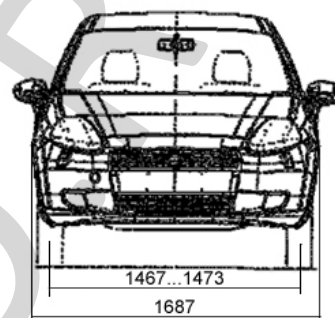
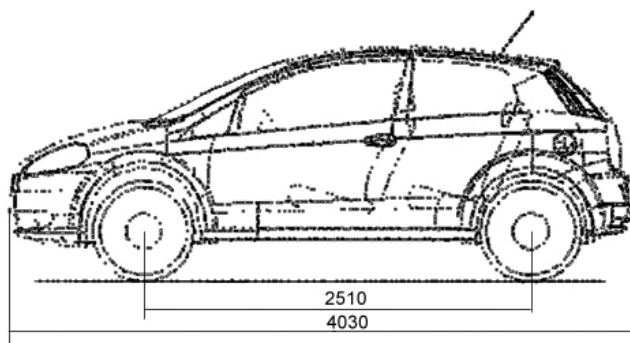

ALLESTIMENTO 4 PORTE

