

ОРГАН ПО СЕРТИФИКАЦИИ
Межотраслевой фонд "Сертификация автотранспорта САТР" ("САТР-ФОНД")
№ РОСС RU.0001.11MT02 от 06.06.2006 г.
125480, г. Москва, ул. Героев Панфиловцев, 24 (тел. 454-42-27)

РОСС IT.MT02.E04728

25 июля 7

Марка транспортного средства	FIAT
Тип транспортного средства	223 (223AXA1A, 223AXD1A, 223AXP1A) (FIAT DOBLO)
Категория транспортного средства	M₁
Код ТН ВЭД	8703 22 (мод. 223AXA1A, 223AXP1A) 8703 23 (мод. 223AXD1A)
Код VIN	ZFA223000...
Экологический класс	3 (мод. с двигателями 223A5000) 4 (мод. с двигателями 182B6000, 350A1000)
Заявитель, представитель изготовителя и его адрес	ОАО «Северсталь-авто», 162600, Вологодская обл., г. Череповец, пр. Победы, 33, Российская Федерация
Изготовитель и его адрес	FIAT AUTO S.p.A., Corso G. Agnelli, 200, 10135, Torino, Italy
Сборочный завод и его адрес	TOFAS TURK OTOMOBIL FB A.S., Yalova Yolu, 10.KM., PK.60, 16369, Bursa, Turkey

ОБЩИЕ ХАРАКТЕРИСТИКИ ТРАНСПОРТНОГО СРЕДСТВА

Колесная формула / ведущие колеса	4 x 2 / передние
Схема компоновки транспортного средства	переднеприводная; расположение двигателя - переднее поперечное
Тип кузова / количество дверей	цельнометаллический, несущий, фургон с высокой или низкой крышей / 4 или 5
Количество мест спереди / сзади	2 / 3 или 2 / 3 / 2

РОСС IT.MT02.E04728

Габаритные размеры, мм	
– длина	4159...4253
– ширина	1714...1722
– высота	
– низкая крыша	1810...1825
– высокая крыша	2065...2080
База, мм	2566...2583
Колея передних / задних колес, мм	1495...1514 / 1496...1505

для модификаций:	223AXA1A	223AXD1A	223AXP1A
Масса снаряженного транспортного средства, кг (по ГОСТ Р 52051-2003)	1295...1409	1350...1628	1305...1467
Полная масса транспортного средства, кг	1775	1830...1950	1830...1905
Максимальная допустимая масса, приходящаяся			
– на переднюю ось, кг	900	1010	1010
– на заднюю ось, кг	1030	1200	1200
Допустимая полная масса прицепа, кг			
– прицеп без тормозов	500	500	500
– прицеп с тормозами	1100	1100	1100
для модификаций:	223AXA1A	223AXD1A	223AXP1A
Двигатель (марка, тип)	FIAT Auto S.p.A.		
	223A5000	182B6000	350A1000
	бензиновый, четырехтактный		
	4, рядное		
– количество и расположение цилиндров			
– рабочий объем, см ³	1242	1596	1368
– степень сжатия	9.8	10.5	11.1
Максимальная мощность, кВт (мин ⁻¹)	47.5 (5500)	76 (5750)	57 (6000)
Максимальный крутящий момент, Нм (мин ⁻¹)	102 (2500)	145 (4000)	115 (3000)
Топливо	бензин с октановым числом не менее 95		
Система питания	распределенный впрыск топлива с электронным управлением		
Блок управления впрыском (марка, тип)	MAGNETI MARELLI или WEBER, IAW 59F.SC или IAW 59F.ST	MAGNETI MARELLI или WEBER, IAW 5NF.T2 или IAW 5NF.T4	MAGNETI MARELLI или WEBER, IAW 5SF.MA
Воздушный фильтр (марка, тип)	FIAT, с бумажным элементом		
	46772374	46816116 (46816116/1)	51773400

РОСС IT.MT02.E04728

для двигателей:	223A5000	182B6000	350A1000
Система зажигания	микропроцессорная		
Блок управления зажиганием (марка, тип)	совмещен с блоком управления впрыском топлива		
Катушка зажигания (марка, тип)	MAGNETI MARELLI или COOPER, BAE 800	SAGEM, BC 22 T 16	FEDERAL MOGUL, BAE 940A
Свечи зажигания (марка, тип)	NGK, BKR5EZ	CHAMPION, RC10YCC	NGK, ZKR7A-10
Система выпуска и нейтрализации отработавших газов	один глушитель	основной и дополнительный глушители	один глушитель
	нейтрализатор отработавших газов		
Основной глушитель (марка, тип)	46559524	46785476	55197822
Дополнительный глушитель (марка, тип)	—	46831133	—
Нейтрализатор (марка, тип)	46559522	46749261	55194438
для модификаций:	223AXA1A	223AXD1A	223AXP1A
Трансмиссия	механическая		
Сцепление (марка, тип)	FIAT, сухое, однодисковое		
Коробка передач (марка, тип)	FIAT, с ручным управлением		
– число передач	вперед – 5, назад – 1		
– передаточные числа			
I -	4.273	3.909	4.273
II -	2.238	2.158	2.158
III -	1.520	1.480	1.480
IV -	1.156	1.121	1.121
V -	0.946	0.921	0.921
3.X. -	3.909	3.818	3.818
Главная передача (марка, тип)	FIAT, цилиндрическая, косозубая		
– передаточное число	4.400	3.867	4.500
Подвеска			
– передняя	независимая, пружинная, рычажная, с гидравлическими телескопическими амортизаторами и стабилизатором поперечной устойчивости		
– задняя	зависимая, рессорная, с гидравлическими телескопическими амортизаторами		

РОСС IT.MT02.E04728

Рулевое управление (марка, тип) FIAT, рулевой механизм типа “шестерня - рейка”, рулевой привод с гидравлическим усилителем или без него

Тормозные системы

- рабочая (марка, тип) гидравлический двухконтурный привод с диагональным разделением на контуры, с вакуумным усилителем, с АБС или без нее; с регулятором тормозных сил (для варианта без АБС) или с электронным регулятором тормозного усилия на задней оси (EBD) (для варианта с АБС); тормозные механизмы передних колес – дисковые, задних – барабанные
- запасная (марка, тип) каждый контур рабочей тормозной системы
- стояночная (марка, тип) механический (тросовый) привод к тормозным механизмам задних колес

Шины (для модификаций)	223АХА1А, 223АХД1А	223АХД1А	223АХР1А
– марка	—	—	—
– размер	175/70 R14	175/70 R14	175/70 R14
– индекс несущей способности	88	95	93
– категория скорости	T	T	T

Дополнительное оборудование транспортного средства кондиционер (хладагент R134a), фронтальные и боковые подушки безопасности, преднатяжители ремней безопасности, противоугонное устройство

FIAT 223 (223АХА1А, 223АХД1А, 223АХР1А) (FIAT DOBLO)

Описание маркировки транспортного средства приведено в приложении № 2.
Общий вид транспортного средства на 1 листе приведен в приложении № 3.

Б.В. Кисуленко

С.В. Пугачев

Действует с " 25 " июля 2006 г.

РОСС IT.MT02.E04728

Приложение № 2 к "одобрению типа транспортного средства"

ОПИСАНИЕ МАРКИРОВКИ ТРАНСПОРТНОГО СРЕДСТВА

1. Место расположения и форма знака соответствия:
Рядом с табличкой изготовителя.
Знак соответствия выполнен по ГОСТ Р 50460-92 с указанием номера данного "одобрения типа транспортного средства".
2. Место расположения таблички изготовителя:
В моторном отсеке, на передней поперечине.
3. Место расположения идентификационного номера (VIN):
 - 3.1. На табличке изготовителя.
 - 3.2. На полу кузова в зоне правого переднего сиденья.
4. Структура и содержание идентификационного номера (номеров) транспортных средств:

1	2	3	4	5	6	7	8	9	10	11	12	13	14	15	16	17
Z	F	A	2	2	3	0	0	0	?	?	?	?	?	?	?	?

поз. 1 - 3: Международный идентификационный код изготовителя (WMI):

ZFA – FIAT AUTO S.p.A., Italy

поз. 4 - 9: Обозначение типа транспортного средства:

223000 – FIAT 223 (FIAT DOBLO).

поз. 10: Модельный год согласно ISO 3779-83.

поз. 11 - 17: Производственный номер транспортного средства.

FIAT 223 (FIAT DOBLO)

Высокая крыша

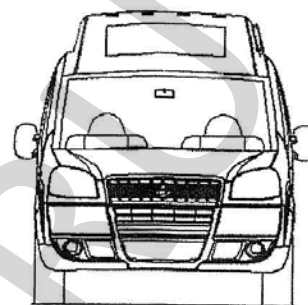
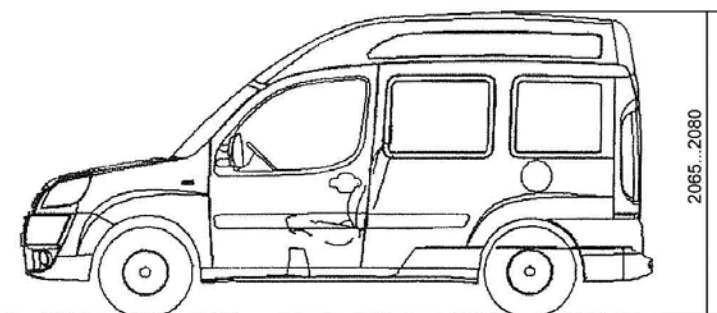

Низкая крыша

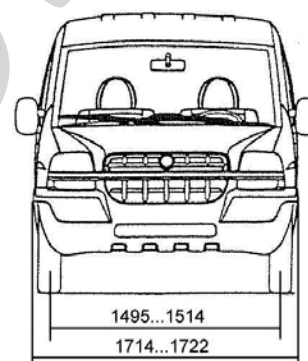
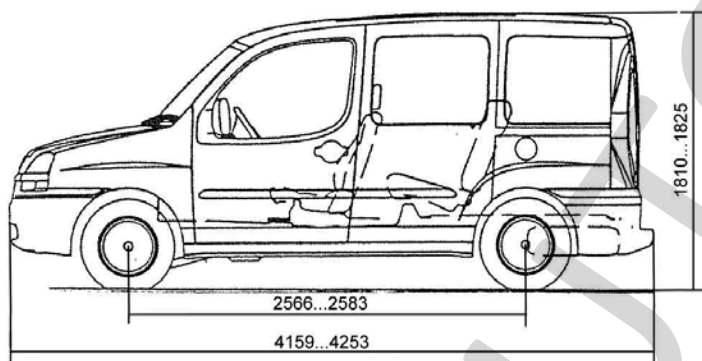

Вариант 1 исполнения задней двери

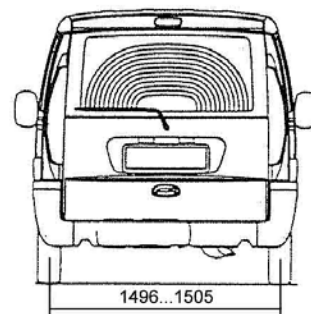
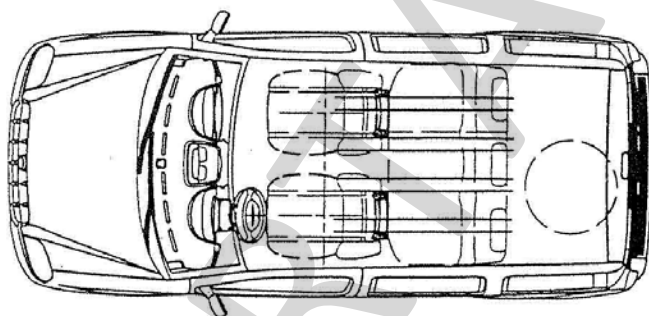

Вариант с расположением сидений 2/3

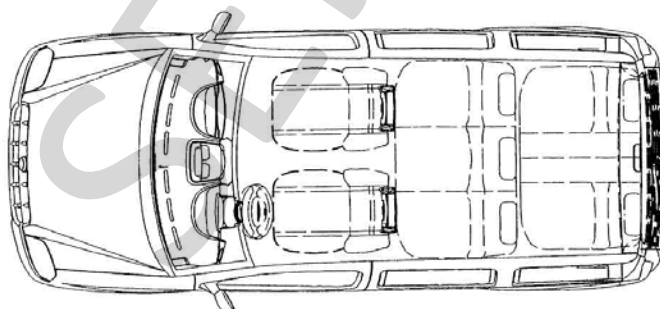

Вариант 2 исполнения задней двери

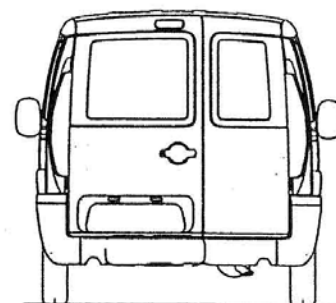

Вариант с расположением сидений 2/3/2

Страница для заполнения полей данных:

ОТТС № **РОСС ИТ.МТ02.Е04728**
Бланк № 0023358

SERTAUTO.RU