

ОРГАН ПО СЕРТИФИКАЦИИ
Межотраслевой фонд "Сертификация автотранспорта САТР" ("САТР-ФОНД")
 № РОСС RU.0001.11MT02 от 06.06.2006 г.
 125480, г. Москва, ул. Героев Панфиловцев, 24 (тел. 454-42-27)

РОСС DE.MT02.E03095П2P2

15 мая 9

Марка транспортного средства **FORD**
 Тип транспортного средства **Transit (Kombi (FDA6, FDB6, FDC6, FDE6, FDF6, FDG6);
 Kombi-Van (FSA6, FSB6, FSC6, FSE6, FSF6, FSG6));
 Tourneo Bus (FBE6)**
 Категория транспортного средства **M1**
 Код ТН ВЭД **8703 32, 8703 33**
 Код VIN **WF0SXX??FS... (для мод. Kombi),
 WF0BXX??FB... (для мод. Bus),
 WF0ZXX??FZ... (для мод. Kombi-Van)**
 Экологический класс **4**
 Заявитель, изготовитель и его адрес **Ford-Werke GmbH, D-50725, Köln, Germany**
 Сборочные заводы **Ford Otomotiv Sanayi A.S.,
 Izmit Gölcük Yolu 14 km, Ihsaniye, Gölcük, Kocaeli, Turkey;
 Ford Motor Company Limited, Southampton, S09 2LH,
 United Kingdom**

ОБЩИЕ ХАРАКТЕРИСТИКИ ТРАНСПОРТНОГО СРЕДСТВА

для модификаций:	F?E6, F?F6, F?G6	F?A6, F?B6, F?C6
Колесная формула / ведущие колеса	4 × 2 / передние	4 × 2 / задние (мод. с дв. PHFA, JXFA), 4 × 2 / задние или 4 × 4 / все (мод. с дв. H9FB)
Схема компоновки транспортного средства	полукапотная, расположение двигателя - переднее поперечное	полукапотная, расположение двигателя - переднее продольное
Тип кузова / количество дверей	цельнометаллический, несущего типа / 4 или 5 (две боковые двери кабины, одна или две боковые сдвижные двери, задняя двустворчатая или одностворчатая дверь)	
Количество мест спереди / сзади	2...3 / 0...6 (Kombi), 2...3 / 3 (Kombi-Van), 2...3 / 6 (Bus)	

POCC DE.MT02.E03095П2P2

для модификаций:	F?A6	F?B6	F?C6	F?E6	F?F6	F?G6
Габаритные размеры, мм						
- длина	4863	5230*	5680*	4863	5230	5680
- ширина	1974	1974	1974	1974	1974	1974
- высота:						
- мод. с низкой крышей	2081...2088	-	-	1997...2066	1994...2055	-
- мод. со средней крышей	2397...2404	2373...2386	2380...2396	2313...2381	2309...2370	2325...2381
- мод. с высокой крышей	-	2603...2616	2601...2614	-	2532...2600	2543...2598
База, мм	2933	3300	3750	2933	3300	3750
Колея передних / задних колес, мм	1737...1745 / 1700...1708			1737...1757 / 1710...1718		
Масса снаряженного транспортного средства (по ГОСТ Р 52051-2003), кг:						
- FBE6	-	-	-	1924...2061	-	-
- FD?6 (низкая крыша)	1912...2350	-	-	1711...2079	1792...2162	-
- FS?6 (низкая крыша)	1912...2258	-	-	1712...1986	1785...2074	-
- FD?6 (средняя крыша)	1936...2376	1984...2431	2012...2465	1736...2105	1817...2188	1882...2258
- FS?6 (средняя крыша)	1937...2283	1977...2343	2005...2375	1736...2012	1810...2099	1875...2168
- FD?6 (высокая крыша)	-	2006...2454	2039...2492	-	1840...2210	1909...2285
- FS?6 (высокая крыша)	-	1999...2365	2033...2402	-	1833...2121	1902...2195

* - увеличивается на 71 мм для модификаций с двигателем SAFA

для модификаций:	FDA6, FSA6		FDB6, FSB6			FDC6, FSC6		
	300S	330S	300M	330M	350M	300L	330L	350L
Полная масса транспортного средства, кг	3000	3300	3000	3300	3500	3000	3300	3500
Максимальная масса, приходящаяся:								
- на переднюю ось, кг	1600	1700	1600	1700	1750 / 1850	1600	1700	1750 / 1850
- на заднюю ось, кг	1850	2150	1850	2150	2250	1850	2150	2250
Допустимая полная масса прицепа, кг								
- прицеп без тормозов	750		750			750		
- прицеп с тормозами	2000		2050...2800			2000...2800		

для модификаций:	FDE6, FSE6, FBE6				FDF6, FSF6				FDG6, FSG6		
	260S	280S	300S	330S	280M	300M	330M	350M	300L	330L	350L
Полная масса транспортного средства, кг	2600	2800	3000	3300	2800	3000	3300	3500	3000	3300	3500
Максимальная масса, приходящаяся:											
- на переднюю ось, кг	1450	1450	1600	1700	1500	1600	1700	1750	1600	1700	1750
- на заднюю ось, кг	1475	1650	1760	2150	1650	1760	2150	2250	1760	2150	2250
Допустимая полная масса прицепа, кг											
- прицеп без тормозов		750				750				750	
- прицеп с тормозами		1800...2000				1700...2650				1600...2600	

РОСС DE.MT02.E03095П2Р2

для модификаций:	F?A6, F?B6, F?C6				F?E6, F?F6, F?G6			
Двигатель (марка, тип)	Ford, PHFA	Ford, JXFA	Ford, H9FB	Ford, SAFA	Ford, P8FA	Ford, QVFA	Ford, QWFA	Ford, PGFA
	четырёхтактный дизель с турбонаддувом и промежуточным охлаждением							
- количество и расположение цилиндров	4, рядное			5, рядное	4, рядное			
- рабочий объем, см ³	2402			3199	2198			
- степень сжатия	17.5							
- максимальная мощность, кВт (мин ⁻¹)	74 (3500)	85 (3500)	103 (3500)	147 (3500)	63 (3500)	81 (3500)	96 (3500)	103 (3500)
- максимальный крутящий момент, Нм (мин ⁻¹)	285 (1600)	310 (1750)	375 (2000)	470 (1700)	250 (1500)	285 (1750)	310 (1600)	350 (1800..2400)
Топливо	дизельное							
Система питания	непосредственный впрыск топлива							
Блок управления (марка, тип)	6C11-12K532-D?/-E?/-F?	6C11-12K532-G?/-H?	6C11-12K532-L?/-M?	8C11-12A532-A?/-C?	6C11-12K532-A?	6C11-12K532-B?/-C?	6C11-12K532-J?/-K?	8C11-12K532-D?/-E?
ТНВД (марка, тип)	Denso, 6C1Q-9B395-B?				Denso, 6C1Q-9B395-A?			
Форсунки (марка, тип)	Denso, 6C1Q-9K546-A?		Denso, 6C1Q-9K546-B?	Denso, 7C16-9K546-A?	Denso, 6C1Q-9K546-A?		Denso, 6C1Q-9K546-B?	
Турбокомпрессор (марка, тип)	MHI, 6C1Q-6K682-D?	Garrett, 6C1Q-6K682-E?	Garrett, 7C16-6K682-A?		MHI, 6C1Q-6K682-C?	Garrett, 6C1Q-6K682-B?	Honeywell / Garrett, 8C1Q-6K682-B?	
Воздушный фильтр (марка, тип)	6C11-9600-B?			8C16-9600-A?	6C11-9600-C?			
Система выпуска и нейтрализации отработавших газов	глушитель и каталитический нейтрализатор							
Глушитель (марка, тип)	1452530 / 1516035			2850020297 / 2850020262 / 2850020263	1452530 / 1516048			1452530
Нейтрализатор (марка, тип)	1497250 / 1509964 / E4039169			244007	1497172 / 1509951 / E4039164			1497250 / E4039164
Трансмиссия	механическая							
Сцепление (марка, тип)	фрикционное, сухое, однодисковое							
Коробка передач (марка, тип)	MT75-UG	MT82 / MT82-AWD			VXT2-Mod		VMT6	
	с ручным управлением							
- число передач	вперед - 5, назад - 1		вперед - 6, назад - 1		вперед - 5, назад - 1		вперед - 6, назад - 1	
- передаточные числа	I - 4.20	5.44		3.80		3.82		
	II - 2.24	2.84		2.14		2.15		
	III - 1.37	1.72		1.35		1.28		
	IV - 1.00	1.22		0.92		0.87		
	V - 0.76	1.00		0.67		0.94		
	VI - -	0.79		-		0.79		
	3.X - 3.60	4.94		3.72		5.43		

POCC DE.MT02.E03095П2P2

для мод. с двигателем:	PHFA	JXFA, H9FB	SAFA	P8FA	QVFA	QWFA	PGFA
- передаточное число главной передачи	4.78 или 5.11	3.73 или 4.27 (4×2), 4.27 (H9FB, 4×4)	3.58 или 4.10	4.23	4.23 или 4.54	4.54	4.36 / 4.93 (кроме V и VI передач), 3.05 / 3.45 (для V и VI передач)

Подвеска

- передняя независимая, типа McPherson, со стабилизатором поперечной устойчивости или без него
- задняя зависимая, на продольных полуэллиптических рессорах, с телескопическими гидравлическими амортизаторами, со стабилизатором поперечной устойчивости или без него

Рулевое управление (марка, тип)

рулевой механизм типа “шестерня - рейка”, рулевой привод с гидроусилителем

Тормозные системы

- рабочая гидравлическая, двухконтурная, с диагональным разделением на контуры, с вакуумным усилителем, с электронным распределением тормозного усилия задних тормозных механизмов, с АБС или без АБС, тормозные механизмы всех колес - дисковые
- запасная каждый из контуров рабочей тормозной системы
- стояночная механический привод к тормозным механизмам задних колес

для модификаций:	F?A6, F?B6, F?C6				F?E6, F?F6, F?G6						
Шины:											
- размер	185/75 R16C	195/75 R16C	205/75 R16C	215/75 R16C	195/70 R15C	185/75 R16C	195/75 R16C	205/65 R16C	215/75 R16C	235/45 R18	
- индекс несущей способности	104/ 102	107/ 105	110/ 108	113/111, 116/114	100/98, 104/102	104/ 102	107/ 105	107/ 105	113/111, 116/114	98	
- категория скорости	R	R	R	R	R	R	R	T	R	W	

Дополнительное оборудование транспортного средства

отопитель салона, центральная блокировка дверей, подушки безопасности водителя и переднего пассажира, тягово-сцепное устройство, кондиционер (хладагент R134a)

Ford Transit (Kombi (FDA6, FDB6, FDC6, FDE6, FDF6, FDG6); Kombi-Van (FSA6, FSB6, FSC6, FSE6, FSF6, FSG6)); Tourneo Bus (FBE6)

Описание маркировки транспортного средства приведено в приложении № 2.
Общий вид транспортного средства на одном листе приведен в приложении № 3.

Б.В. Кисуленко

С.В. Пугачев

Действует с "11" декабря 2007 г.

РОСС DE.MT02.E03095П2Р2

Приложение № 2 к "одобрению типа транспортного средства"

ОПИСАНИЕ МАРКИРОВКИ ТРАНСПОРТНОГО СРЕДСТВА

1. Место расположения и форма знака соответствия:
На наклейке, расположенной рядом с табличкой изготовителя. Наклейка содержит знак соответствия, выполненный по ГОСТ Р 50460-92, и номер "одобрения типа транспортного средства".
2. Место расположения таблички изготовителя:
На второй стойке кузова в проеме правой передней двери.
3. Место расположения идентификационного номера (VIN):
 - 3.1. На табличке изготовителя.
 - 3.2. На арке переднего правого колеса.
 - 3.3. На табличке под лобовым стеклом.
4. Структура и содержание идентификационного номера транспортных средств:

1	2	3	4	5	6	7	8	9	10	11	12	13	14	15	16	17
W	F	0	?	X	X	?	?	F	?	?	?	?	?	?	?	?

- поз. 1 - 3: Международный идентификационный код изготовителя (WMI):
WF0 – Ford-Werke GmbH, Германия.
- поз. 4 и 10: Тип кузова:
S – Kombi (260S, 280S, 300S, 330S, 280M, 300M, 330M, 350M, 300L, 330L, 350L),
B – Bus категории M1 (280S),
Z – Kombi-Van (260S, 280S, 300S, 330S, 280M, 300M, 330M, 350M, 300L, 330L, 350L).
- поз. 5 и 6: Постоянный символ: X.
- поз. 7: Подразделение изготовителя:
T – Ford Otosan, Turkey;
B – Ford of Britain.
- поз. 8: Сборочный завод:
T – Izmit;
D – Southampton.
- поз. 9: Модель: **F** – Transit / Tourneo.
- поз. 11: Год изготовления согласно ИСО 3779-83.
- поз. 12: Месяц производства: **A...Y**.
- поз. 13 - 17: Производственный номер транспортного средства.

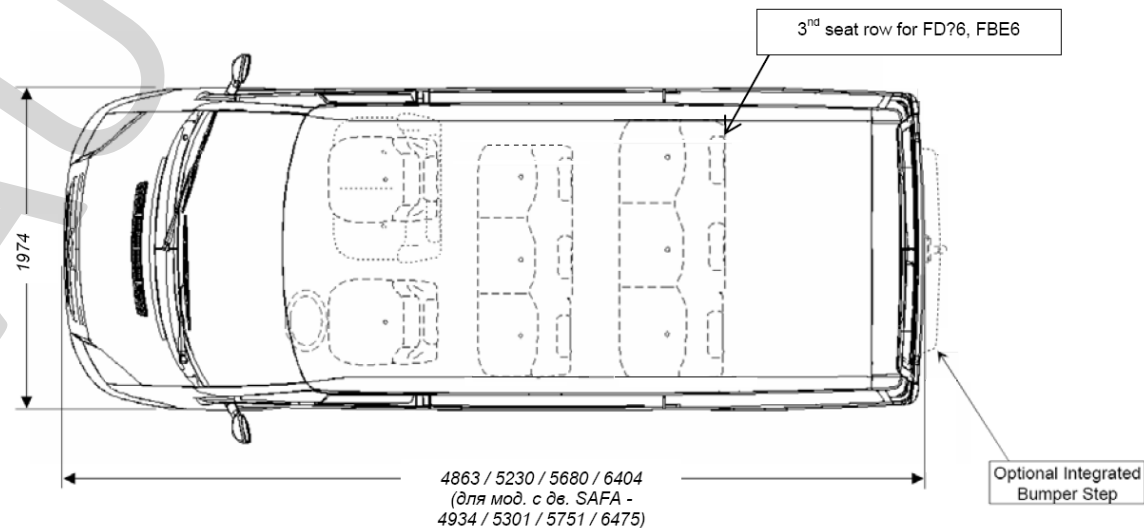
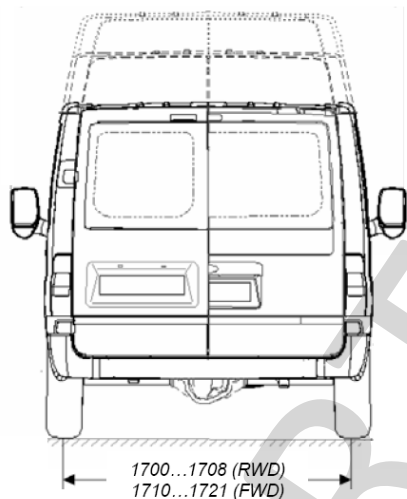
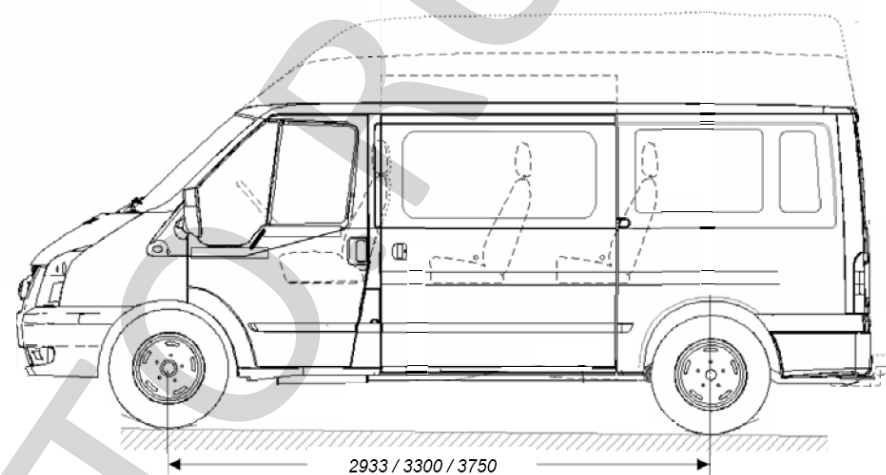
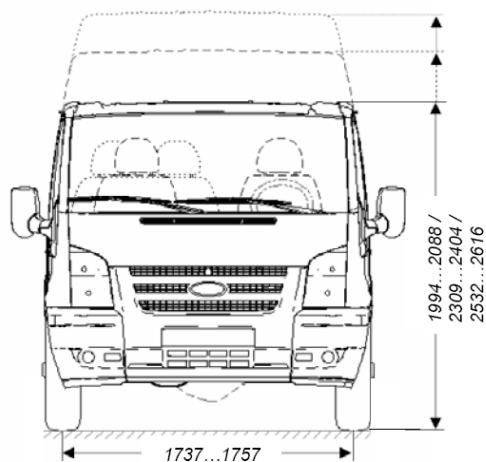

Ford Transit Kombi (FD?6), Kombi-Van (FS?6), Tourneo Bus (FBE6)

