

ОРГАН ПО СЕРТИФИКАЦИИ
Межотраслевой фонд "Сертификация автотранспорта САТР" ("САТР-ФОНД")
№ РОСС RU.0001.11MT02 от 10.06.2003 г.
125480, г. Москва, ул. Героев Панфиловцев, 24 (тел. 454-42-27)

РОСС JP.MT02.E04251P1

26 мая _____
2008

Марка транспортного средства	Subaru
Тип транспортного средства	BL, BP (BL5, BL9, BLE, BP5, BP9, BPE) Legacy / Outback
Категория транспортного средства	M₁
Код ТН ВЭД	8703 23
Код VIN	JF1BL?L??..., JF1BP?L??...
Заявитель и его адрес	ООО "СУБАРУ МОТОР", 103220, Москва, ул. Башиловская, 2, стр. 1, Российская Федерация
Изготовитель и его адрес	Fuji Heavy Industries Ltd., Subaru Bldg., 1-7-2, Nishi-Shinjuku, Shinjuku-ku, Tokyo, Japan
Сборочный завод и его адрес	Fuji Heavy Industries Ltd., 1-1 Syoyacho, Ota-city, Gunma, Japan

ОБЩИЕ ХАРАКТЕРИСТИКИ ТРАНСПОРТНОГО СРЕДСТВА

Колесная формула / ведущие колеса	4 x 4 / все
Схема компоновки транспортного средства	полноприводная, расположение двигателя переднее продольное
Тип кузова / количество дверей	седан / 4 (мод. BL) или универсал / 5 (мод. BP)
Количество мест спереди / сзади	2 / 3
Габаритные размеры, мм	
– длина	4665...4730
– ширина	1730...1770
– высота	1425...1545
База, мм	2670
Колея передних / задних колес, мм	1495 / 1485...1490

РОСС JP.MT02.E04251P1

Масса снаряженного транспортного средства, кг (по ГОСТ Р 52051-2003)	1360...1665
Полная масса транспортного средства, кг	1880...2060
Полная масса приходящаяся:	
– на переднюю ось, кг	876...1032
– на заднюю ось, кг	968...1047
Допустимая полная масса прицепа, кг	
– прицеп без тормозов	700...750
– прицеп с тормозами	1300...2000

Для модификаций:	BL5, BP5		BL9, BP9	BLE, BPE	
Двигатель (марка, тип)	EJ20		EJ25	EZ30	
	Fuji Heavy Industries Ltd., четырехтактный, бензиновый				
– количество и расположение цилиндров	4			6	
– рабочий объем, см ³	горизонтальное, оппозитное				
– степень сжатия	1994		2457	3000	
Максимальная мощность, кВт (мин ⁻¹)	10.0	11.1	9.5	10.0	10.7
Максимальный крутящий момент, Нм (мин ⁻¹)	101 (5600)	121 (6800)	180 (6400)	121 (5600)	180 (6600)
Топливо	187 (4400)	187 (3200)	310 (2400)	226 (4400)	297 (4200)
Система питания	бензин с октановым числом не менее 95				
Система впрыска (марка, тип)	Yunisia Jecs			Denso, D-Jetronic	
Турбокомпрессор (марка, тип)	—		MHI TF 035	—	
Воздушный фильтр (марка, тип)	Subaru				
	A52AG02	A52AG00	A52AG02	A52AG00	A52AG00, A52AG02
Система зажигания	транзисторная				
Катушка зажигания (марка, тип)	Diamond				
	FH 0137	FK 0186	FH 0137	FK 0186, FH0286	FK 0186, FK 0140, FK0333
Свечи зажигания (марка, тип)	NGK, ILFRG8?, PFR5B-11, ILFR6B; Champion, RC 10YC4				
Система выпуска и нейтрализации отработавших газов	Subaru (Sakamoto) или Aisin Takaoka, один дополнительный глушитель, один или два основных глушителя, два или три нейтрализатора				
Основной глушитель (марка, тип)	MMAG1L	MMAG1L и MMAG1R	MMAG1L	MMAG1L и MMAG1R	MMAG3L и MMAG3R
Дополнительный глушитель (марка, тип)	PMAG2	PMAG3	PMAG2	PMAG3	
Передний нейтрализатор (марка, тип)	FCAG3	FCAH1	FCAG3	FCAH1	FCAG5 x 2
Задний нейтрализатор (марка, тип)	в сборе с передним				FCAG6

РОСС JP.MT02.E04251P1

Для модификаций:	BL5, BL9, BP5, BP9	BP9 (Out- back)	BLE, BPE	BLE (specB), BPE (specB), BPE (Outback)	BL5, BP5	BL5, BP5, BL9, BP9	BP9 (Out- back)	BLE (specB), BPE (specB)
Трансмиссия	гидромеханическая				механическая			
Сцепление (марка, тип)	—				Valeo, сухое, однодисковое			
Коробка передач (марка, тип)	автоматическая				с ручным управлением			
– число передач вперед	4		5		5		5	6
– число передач назад	1		1		1		1	1
– передаточные числа								
I -	2.785		3.540		3.454		3.454	3.636
II -	1.545		2.264		1.947		2.062	2.375
III -	1.000		1.471		1.366		1.448	1.761
IV -	0.694		1.000		0.972		1.088	1.346
V -	—		0.834		0.738		0.825	0.971
VI -	—		—		—		—	0.756
3.X. -	2.272		2.370		3.333		3.333	3.545
Раздаточная коробка (марка, тип)	AF2BE, одноступенчатая				AF2BE, двухступенчатая			
– передаточные числа								
- низшее	—				1.447 или 1.196			
- высшее	1.000				1.000			
Главная передача (марка, тип)	одинарная (для мод. specB задняя главная передача -двойная), гипоидная							
– передаточное число	4.111 или 4.444	4.444	3.083	3.272	4.111	3.700	3.900	3.900

Подвеска

- передняя независимая, пружинная, типа Макферсон, со стабилизатором поперечной устойчивости
- задняя независимая, пружинная, рычажная, с телескопическими амортизаторами, с автоматическим регулированием положения кузова или без него, со стабилизатором поперечной устойчивости

Рулевое управление (марка, тип)

SUBARU, рулевой механизм типа “шестерня - рейка”, рулевой привод с гидроусилителем.

РОСС JP.MT02.E04251P1

Тормозные системы

- рабочая гидравлический двухконтурный привод с диагональным разделением на контуры, с вакуумным усилителем и АБС; тормозные механизмы передних колес - дисковые, задних – дисковые или барабанные
- запасная каждый контур рабочей тормозной системы
- стояночная механический привод к тормозным механизмам задних колес

Шины

Для модификаций:	BL5, BP5, BL9				BP9	BLE, BPE			
– марка	—								
– размер	195/65 R15	205/60 R15	205/55 R16	215/45 R17	215/60 R16	215/50 R17	215/45 R18	215/55 R17	
– индекс несущей способности	91, 89, 87				95	91, 89, 87			
– категория скорости	V, Q, H, W				V, Q	V, H, Q			

Дополнительное оборудование транспортного средства кондиционер (хладагент R134a), сдвижной люк в крыше

Subaru BL, BP (BL5, BL9, BLE, BP5, BP9, BPE) Legacy / Outback

Описание маркировки транспортного средства приведено в приложении № 2.
Общие виды транспортных средств на 5 листах приведены в приложении № 3.

Руководитель органа по сертификации

Б.В. Кисуленко

подпись

инициалы, фамилия

С.В. Пугачев

Действует с "11" августа 2005 г.

РОСС JP.MT02.E04251P1

Приложение № 2 к "одобрению типа транспортного средства"

ОПИСАНИЕ МАРКИРОВКИ ТРАНСПОРТНОГО СРЕДСТВА

1. Место расположения и форма знака соответствия:

На внутренней части центральной левой стойки.

Знак соответствия выполнен по ГОСТ Р 50460-92 с указанием номера данного "одобрения типа транспортного средства".

2. Место расположения таблички изготовителя:

В подкапотном пространстве, на опоре правой стойки передней подвески.

3. Место расположения идентификационного номера (VIN):

3.1. На табличке изготовителя.

3.2. На перегородке моторного отсека, справа.

4. Структура и содержание идентификационного номера (номеров) транспортных средств:

1	2	3	4	5	6	7	8	9	10	11	12	13	14	15	16	17
J	F	1	B	?	?	L	?	?	?	G	0	0	2	0	0	1

поз. 1 - 3: "JF1" – международный код изготовителя (WMI) - Fuji Heavy Industries Ltd.

поз. 4: "B" - обозначение модели.

поз. 5: "L" или "P" - обозначение типа кузова – седан или универсал.

поз. 6: "5" или "9" или "E" - обозначение типа двигателя - EJ20 или EJ25 или EZ30.

поз. 7: "L" - обозначение расположения рулевого колеса – левостороннее.

поз. 8: Обозначение типа системы питания и трансмиссии:

"J" - двигатель с распределенным впрыском, с двумя распред. валами, трансмиссия механическая, пятиступенчатая, одноступенчатая раздаточная коробка;

"K" - двигатель с распределенным впрыском, с двумя распред. валами, трансмиссия механическая, пятиступенчатая, двухступенчатая раздаточная коробка;

"L" - двигатель с распределенным впрыском, с двумя распред. валами, трансмиссия автоматическая, четырехступенчатая, с возможностью ручного управления;

"M" - двигатель с распределенным впрыском, с четырьмя распред. валами, трансмиссия механическая, пятиступенчатая, двухступенчатая раздаточная коробка;

"F" - двигатель с распределенным впрыском, с четырьмя распред. валами, трансмиссия механическая, пятиступенчатая, одноступенчатая раздаточная коробка;

"U" - двигатель с распределенным впрыском, с четырьмя распред. валами, трансмиссия автоматическая, пятиступенчатая, с возможностью ручного управления;

"N" - двигатель с распределенным впрыском, с четырьмя распред. валами, трансмиссия механическая, шестиступенчатая, одноступенчатая раздаточная коробка;

"S" - двигатель с распределенным впрыском, с четырьмя распред. валами, трансмиссия автоматическая, четырехступенчатая, с возможностью ручного управления.

поз. 9: Обозначение типа привода:

"3" - полноприводная механическая трансмиссия, одноступенчатая раздаточная коробка;

"4" - полноприводная механическая трансмиссия, двухступенчатая раздаточная коробка;

"5" - полноприводная автоматическая трансмиссия.

"А" - полноприводная автоматическая трансмиссия, Outback;

"В" - полноприводная механическая трансмиссия, двухступенчатая раздаточная коробка, Outback.

поз. 10: Код модельного года в соответствии с ISO 3779-83.

поз. 11: "G" – код сборочного завода - Gunma.

поз. 12-17: Производственный номер транспортного средства.

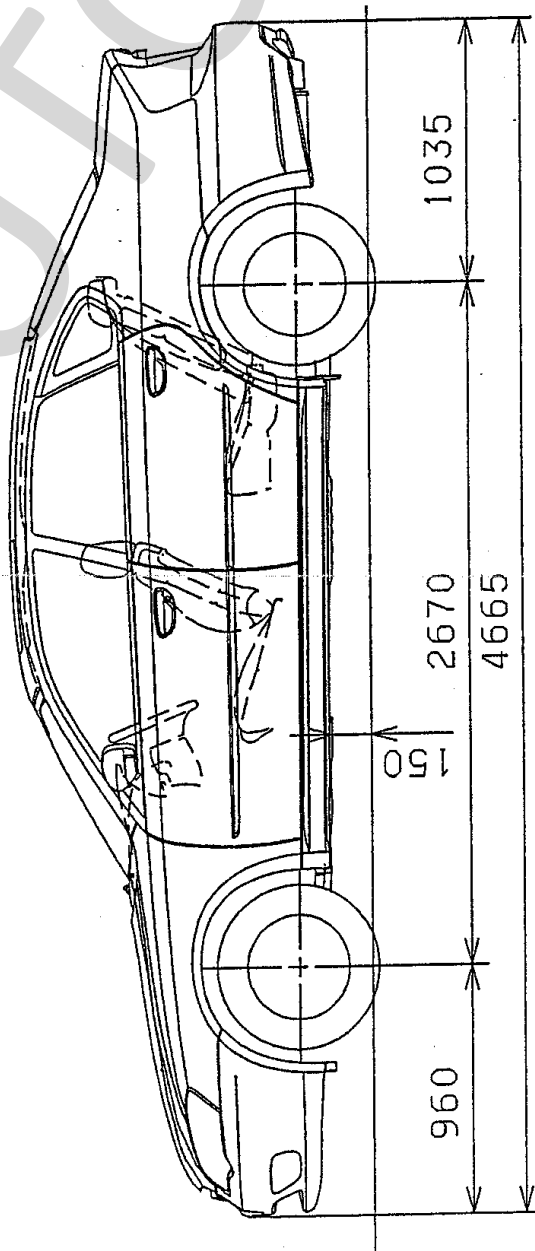
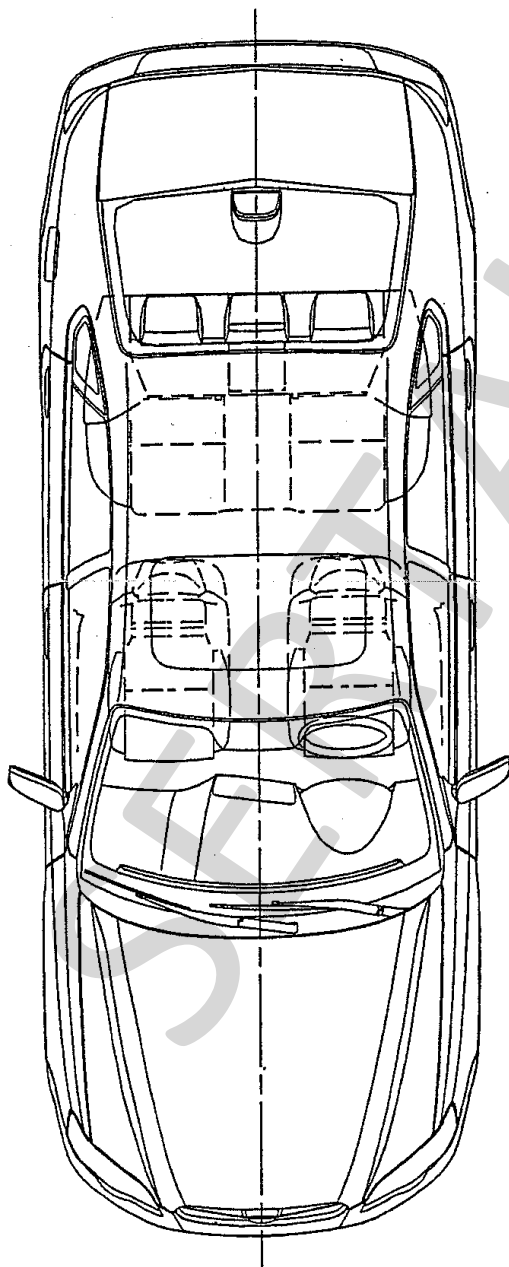
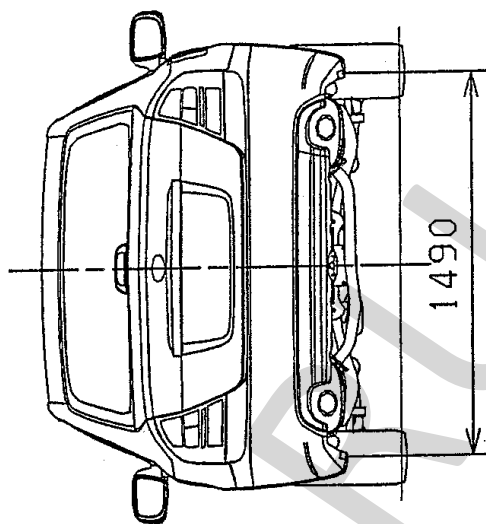
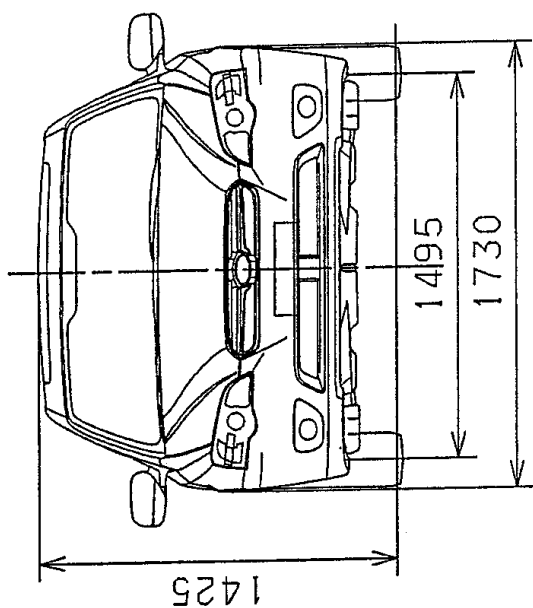

For sedan model

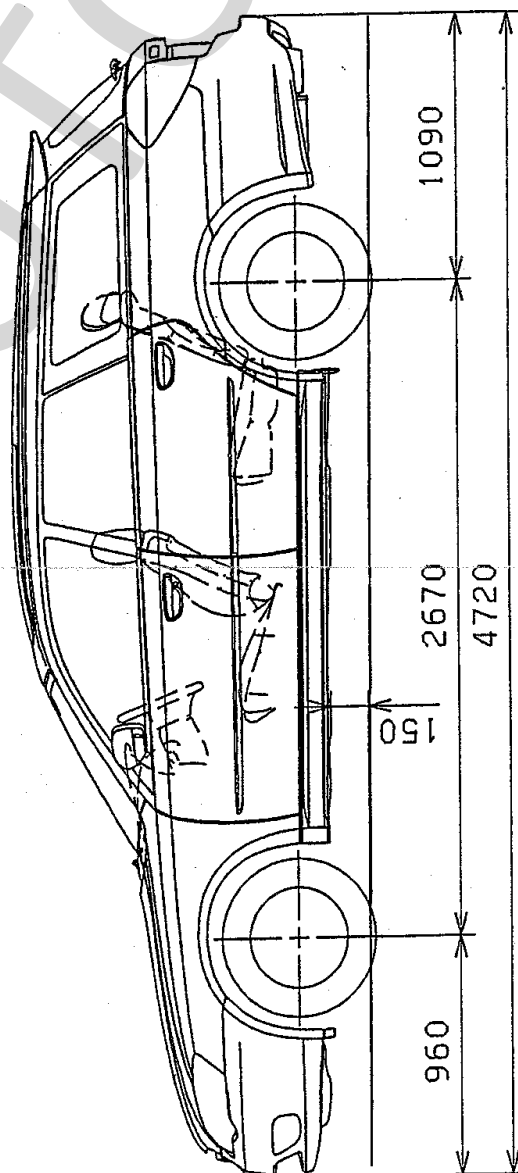
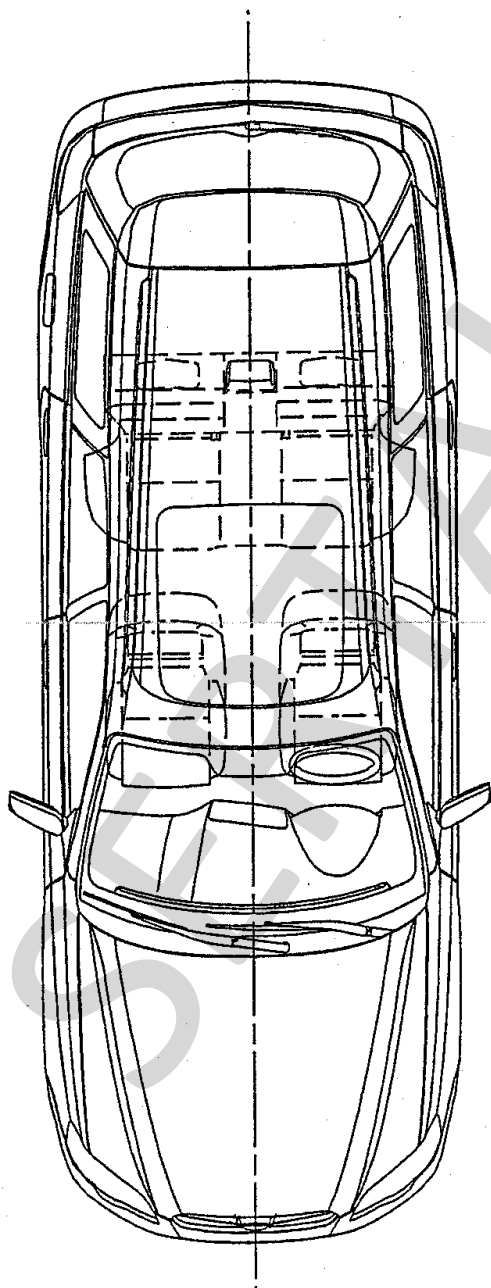
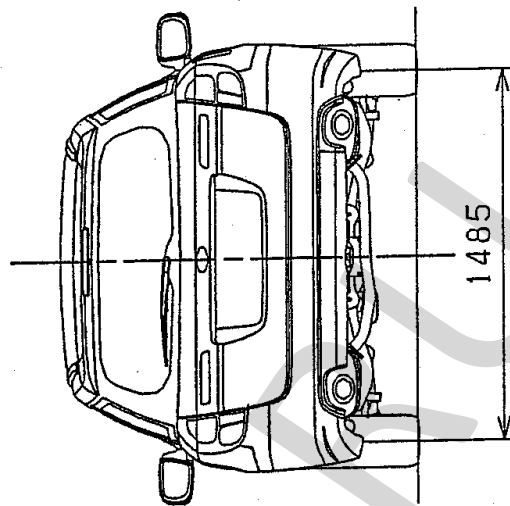
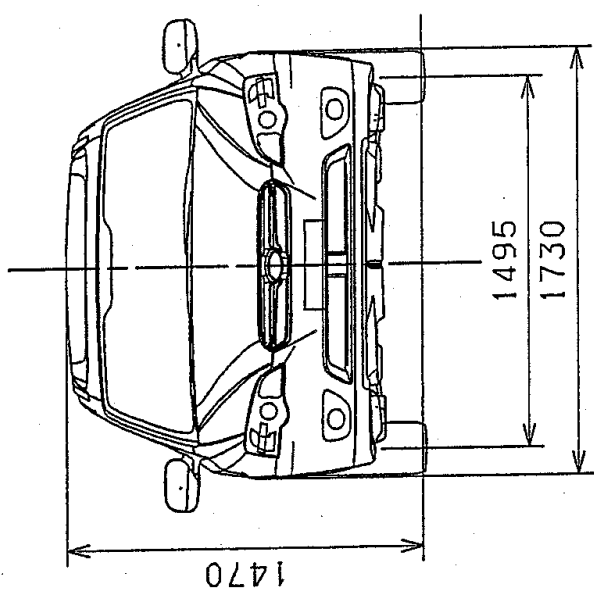

For wagon model

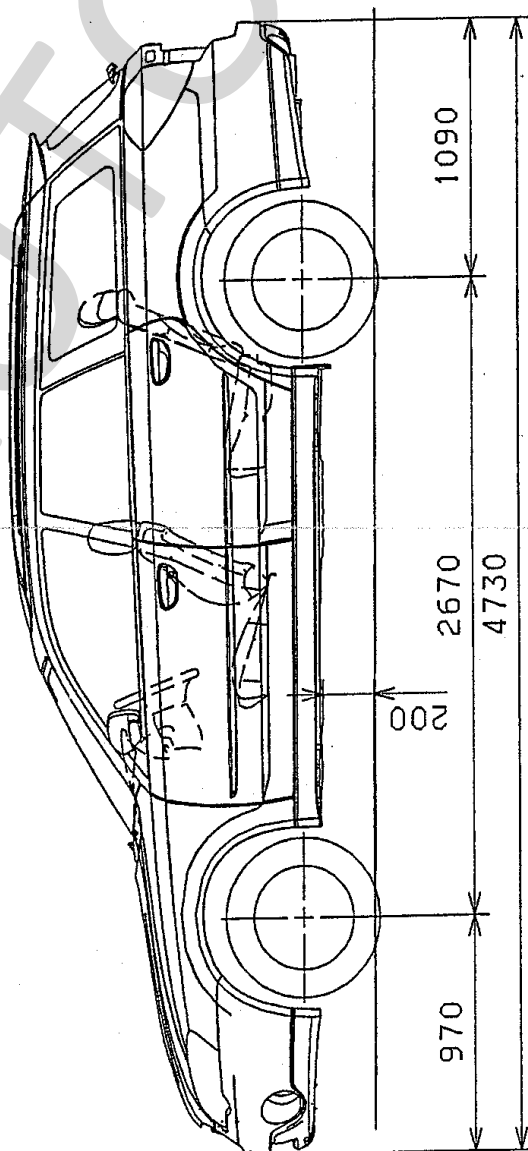
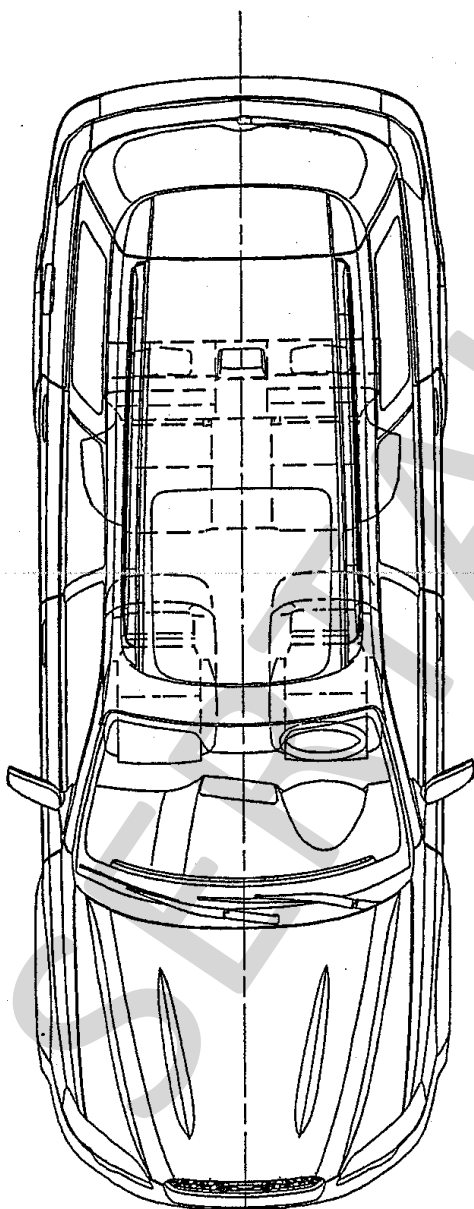
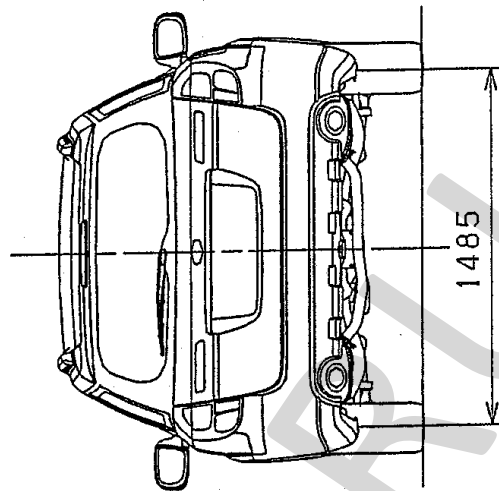
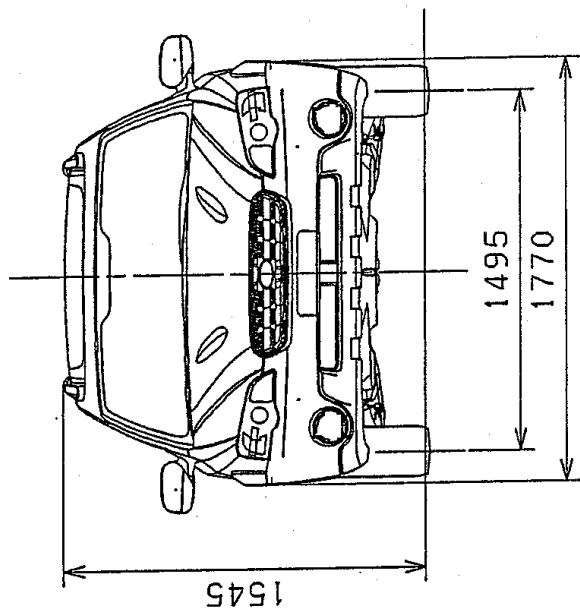

FOR WAGON OUTBACK model

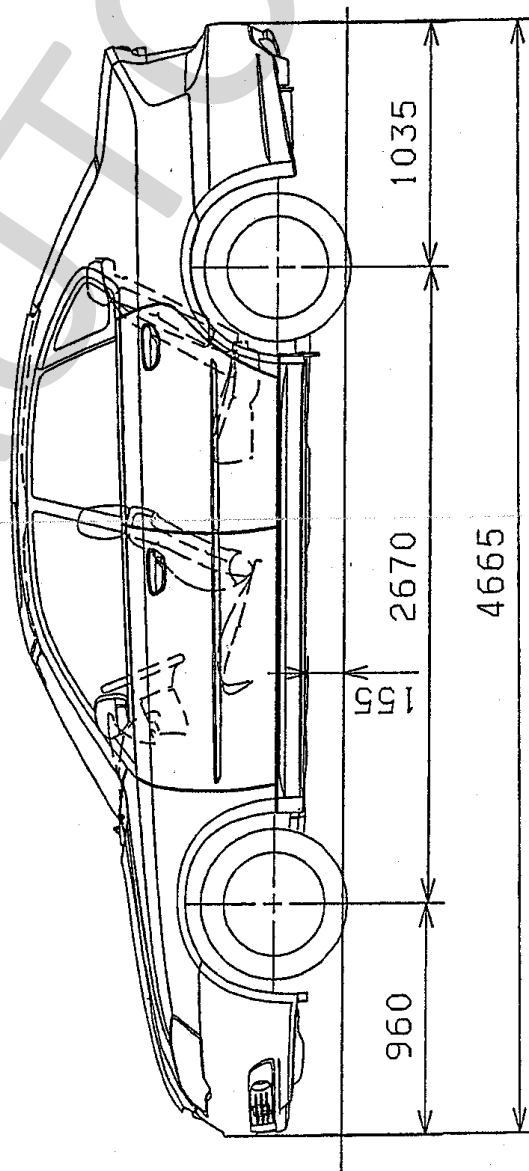
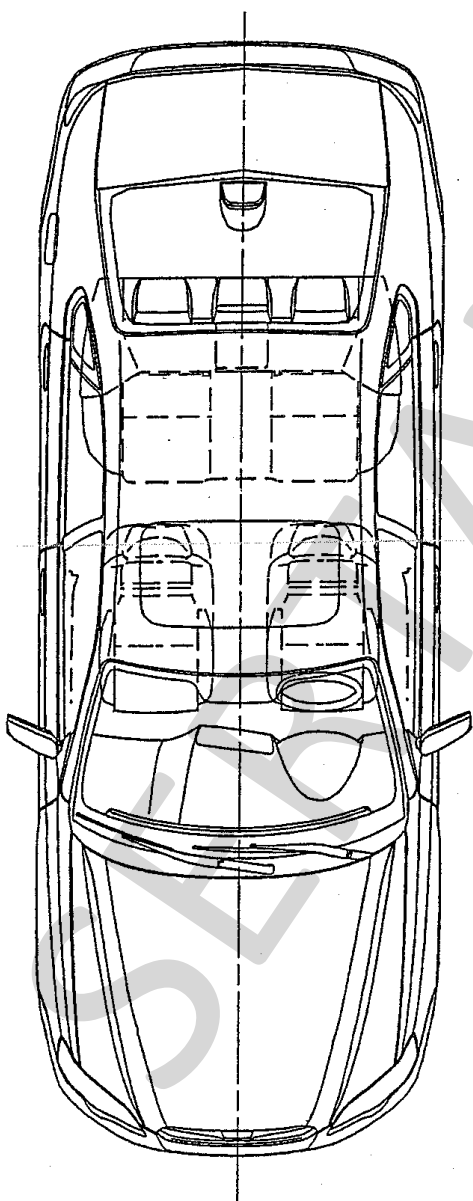
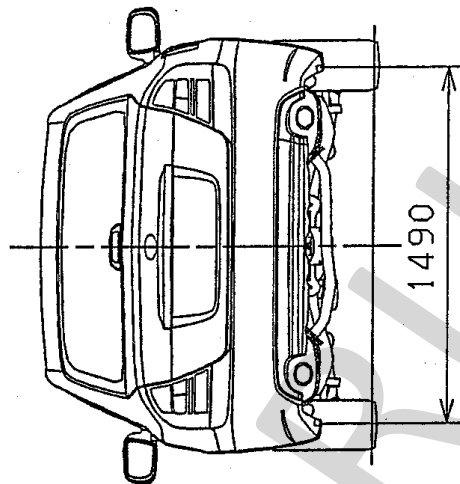
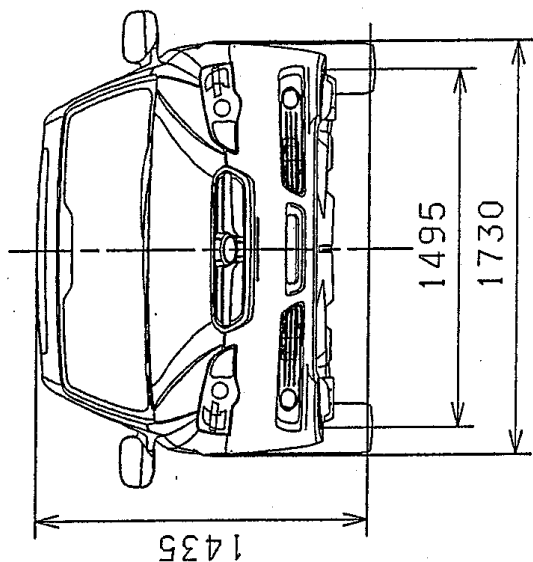

For sedan 3. OR specB model

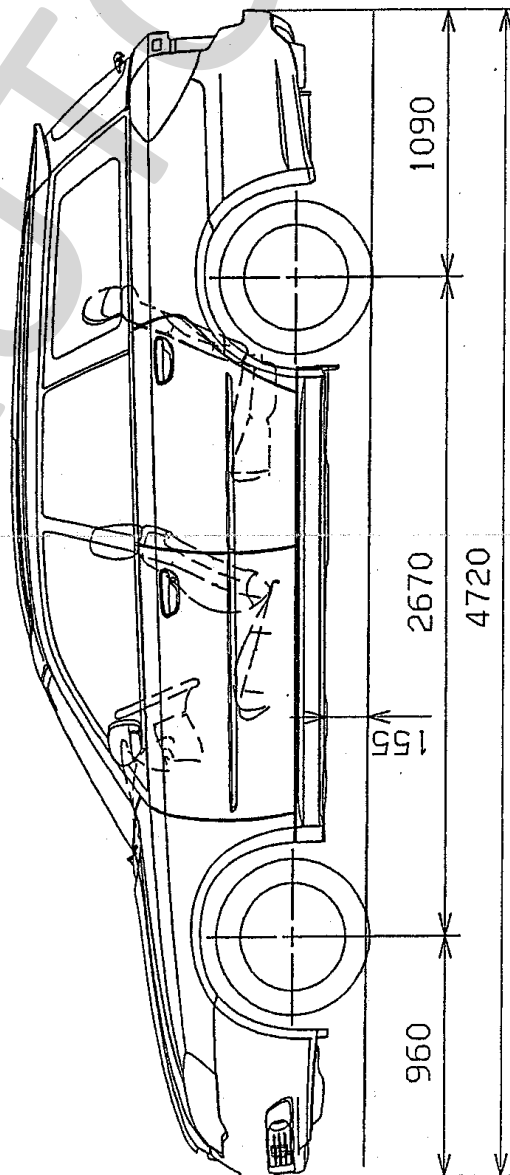
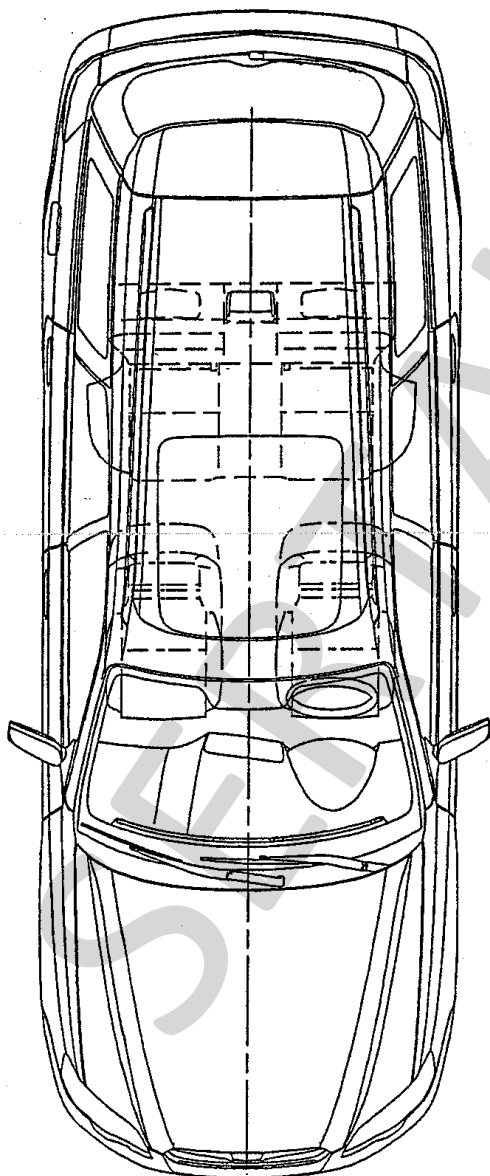
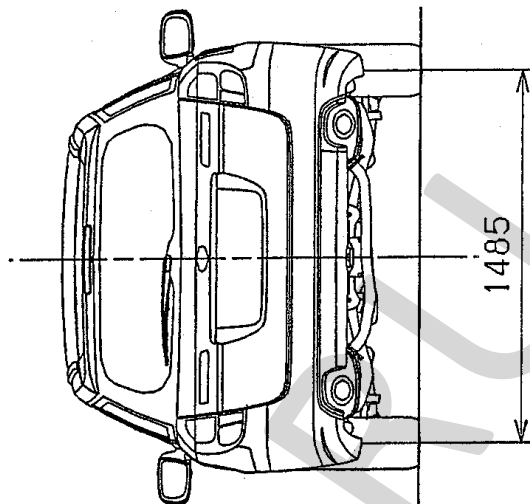
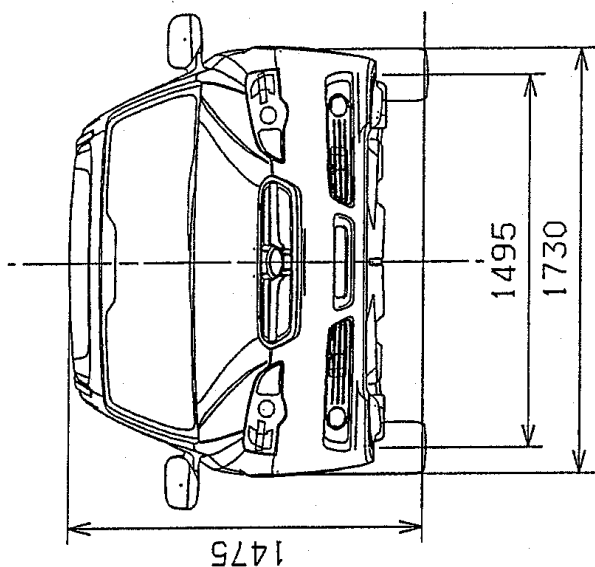

For Wagon 3. OR SPECB model