

ОРГАН ПО СЕРТИФИКАЦИИ
Межотраслевой фонд "Сертификация автотранспорта САТР" ("САТР-ФОНД")
№ РОСС RU.0001.11MT02 от 06.06.2006 г.
125480, г. Москва, ул. Героев Панфиловцев, 24 (тел. 454-42-27)

РОСС JP.MT02.E05459P1

15 ноября 8

Марка транспортного средства	Subaru
Тип транспортного средства	WX (Subaru B9 Tribeca)
Категория транспортного средства	M₁
Код ТН ВЭД	8703 23
Код VIN	4S4WX?LU5?S...
Экологический класс	4
Заявитель и его адрес	ООО "СУБАРУ МОТОР", 127220, Москва, ул. Башиловская, 2, стр. 3, Российская Федерация
Изготовитель и его адрес	Fuji Heavy Industries Ltd., Subaru Bldg., 1-7-2, Nishi-Shinjuku, Shinjuku-ku, Tokyo, Japan
Сборочный завод и его адрес	Subaru Indiana Automotive Inc., 5500 State Road 38 East, Lafayette, Indiana, USA

ОБЩИЕ ХАРАКТЕРИСТИКИ ТРАНСПОРТНОГО СРЕДСТВА

Колесная формула / ведущие колеса	4 x 4 / все
Схема компоновки транспортного средства	полноприводная; расположение двигателя - переднее продольное
Тип кузова / количество дверей	универсал / 5
Количество мест спереди / сзади	2 / 3 или <u>2/3/2</u>
Габаритные размеры, мм	
– длина	4865
– ширина	1880
– высота	1675 (1720 с элементами крепления багажника на крыше)

РОСС JP.MT02.E05459P1

База, мм	2750
Колея передних / задних колес, мм	1580 / 1580
Масса снаряженного транспортного средства, кг (по ГОСТ Р 52051-2003)	1965...2016
Полная масса транспортного средства, кг	2586
Максимальная допустимая масса	
– на переднюю ось, кг	1368
– на заднюю ось, кг	1515
Допустимая полная масса прицепа, кг	
– прицеп без тормозов	750
– прицеп с тормозами	2000

Двигатель (марка, тип)	EZ30	EZ36
– количество и расположение цилиндров	Fuji Heavy Industries Ltd., четырехтактный, бензиновый 6, горизонтальное, оппозитное	
– рабочий объем, см ³	3000	3630
– степень сжатия	10.7	10.5
Максимальная мощность, кВт (мин ⁻¹)	180 (6600)	190 (6000)
Максимальный крутящий момент, Нм (мин ⁻¹)	297 (4200)	350 (4000)
Топливо	бензин с октановым числом не менее 95	
Система питания	распределенный впрыск топлива с электронным управлением	
Блок управления впрыском (марка, тип)	Denso, 22611AM 01A	
Система впрыска (марка, тип)	Denso, L-Jetronic	
Воздушный фильтр (марка, тип)	Subaru, A52AG00	
Система зажигания	микропроцессорная	
Катушка зажигания (марка, тип)	Diamond, FK0140	Diamond, FK0140 или FK0333
Свечи зажигания (марка, тип)	NGK, ILFR6B	NGK, SILFR6A
Система выпуска и нейтрализации отработавших газов	три глушителя; два нейтрализатора отработавших газов	
Передний глушитель (марка, тип)	Subaru, PMXA1	
Задние глушители (марка, тип)	Subaru, MMXA0L и MMXA0R	Subaru, MMXA1L и MMXA1R
Нейтрализаторы (марка, тип)	Subaru (Sakamoto), FCXA7 и FCAG8	ELSA, FCXB7 и FCXB6

РОСС JP.MT02.E05459P1

Для модификаций с двигателем:	<u>EZ30</u>	EZ36
<u>Трансмиссия</u>	гидромеханическая	
Коробка передач (марка, тип)	автоматическая	
– число передач	вперед - 5, назад - 1	
– передаточные числа		
I -	<u>3.841</u>	3.540
II -	<u>2.352</u>	2.264
III -	<u>1.529</u>	1.471
IV -	<u>1.000</u>	1.000
V -	<u>0.839</u>	0.834
3.X. -	<u>2.764</u>	2.370
Главная передача (марка, тип)	одинарная, гипоидная	
– передаточное число	3.583	

Подвеска

- передняя независимая, пружинная, типа Макферсон, со стабилизатором поперечной устойчивости
- задняя независимая, пружинная, рычажная, с гидравлическими телескопическими амортизаторами, со стабилизатором поперечной устойчивости

Рулевое управление (марка, тип)

Subaru, рулевой механизм типа “шестерня - рейка”, рулевой привод с гидроусилителем

Тормозные системы

- рабочая (марка, тип) гидравлический двухконтурный привод с диагональным разделением на контуры, с вакуумным усилителем, с АБС; тормозные механизмы всех колес - дисковые
- запасная (марка, тип) каждый контур рабочей тормозной системы
- стояночная (марка, тип) механический привод к специальным барабанным тормозным механизмам задних колес

РОСС JP.MT02.E05459P1

Шины

– марка		
– размер	255/55 R18	
– индекс несущей способности	104, 105	109
– категория скорости	H	Q

Дополнительное оборудование транспортного средства

сдвижной люк в крыше, камера заднего вида, DVD система, кондиционер (хладагент R134a)

Subaru WX (Subaru B9 Tribeca)

Описание маркировки транспортного средства приведено в приложении № 2.
Общие виды транспортных средств на 3 листах приведены в приложении № 3.

Б.В. Кисуленко**С.В. Пугачев**

Действует с "20" ноября 2007 г.

РОСС JP.MT02.E05459P1

Приложение № 2 к "одобрению типа транспортного средства"

ОПИСАНИЕ МАРКИРОВКИ ТРАНСПОРТНОГО СРЕДСТВА

1. Место расположения и форма знака соответствия:

На правой центральной стойке кузова, рядом с табличкой изготовителя.

Знак соответствия выполнен по ГОСТ Р 50460-92 с указанием номера данного "одобрения типа транспортного средства".

2. Место расположения таблички изготовителя:

В нижней части правой центральной стойки кузова.

3. Место расположения идентификационного номера (VIN):

3.1. На табличке изготовителя.

3.2. На перегородке моторного отсека с правой стороны.

4. Структура и содержание идентификационного номера (номеров) транспортных средств:

1	2	3	4	5	6	7	8	9	10	11	12	13	14	15	16	17
4	S	4	W	X	?	L	U	5	?	S	?	?	?	?	?	?

поз. 1 - 3: **4S4** - WMI (международный код изготовителя) - Subaru Indiana Automotive Inc.

поз. 4: **W** - обозначение модели.

поз. 5: **X** - обозначение типа кузова - универсал.

поз. 6: Обозначение типа двигателя:

E - 3000 см³

F - 3630 см³.

поз. 7: **L** - обозначение расположения рулевого колеса – левостороннее.

поз. 8: Обозначение типа системы питания и трансмиссии:

U - двигатель с распределенным впрыском, с четырьмя распред. валами, трансмиссия автоматическая, пятиступенчатая, с возможностью ручного переключения передач.

поз. 9: Обозначение типа привода:

5 - полноприводная автоматическая трансмиссия.

поз. 10: Код модельного года в соответствии с ISO 3779-83.

поз. 11: **S** – код сборочного завода - Subaru Indiana Automotive Inc.

поз. 12-17: Производственный номер транспортного средства.

**FUJI HEAVY
INDUSTRIES
LTD.
Tokyo / Japan**

ANNEX TO PARTIAL MODEL INFORMATION DOCUMENT

Subject
Views of the vehicle

No.: SE-6633
Vehicle Type
: WX

Annex : A
page : 1

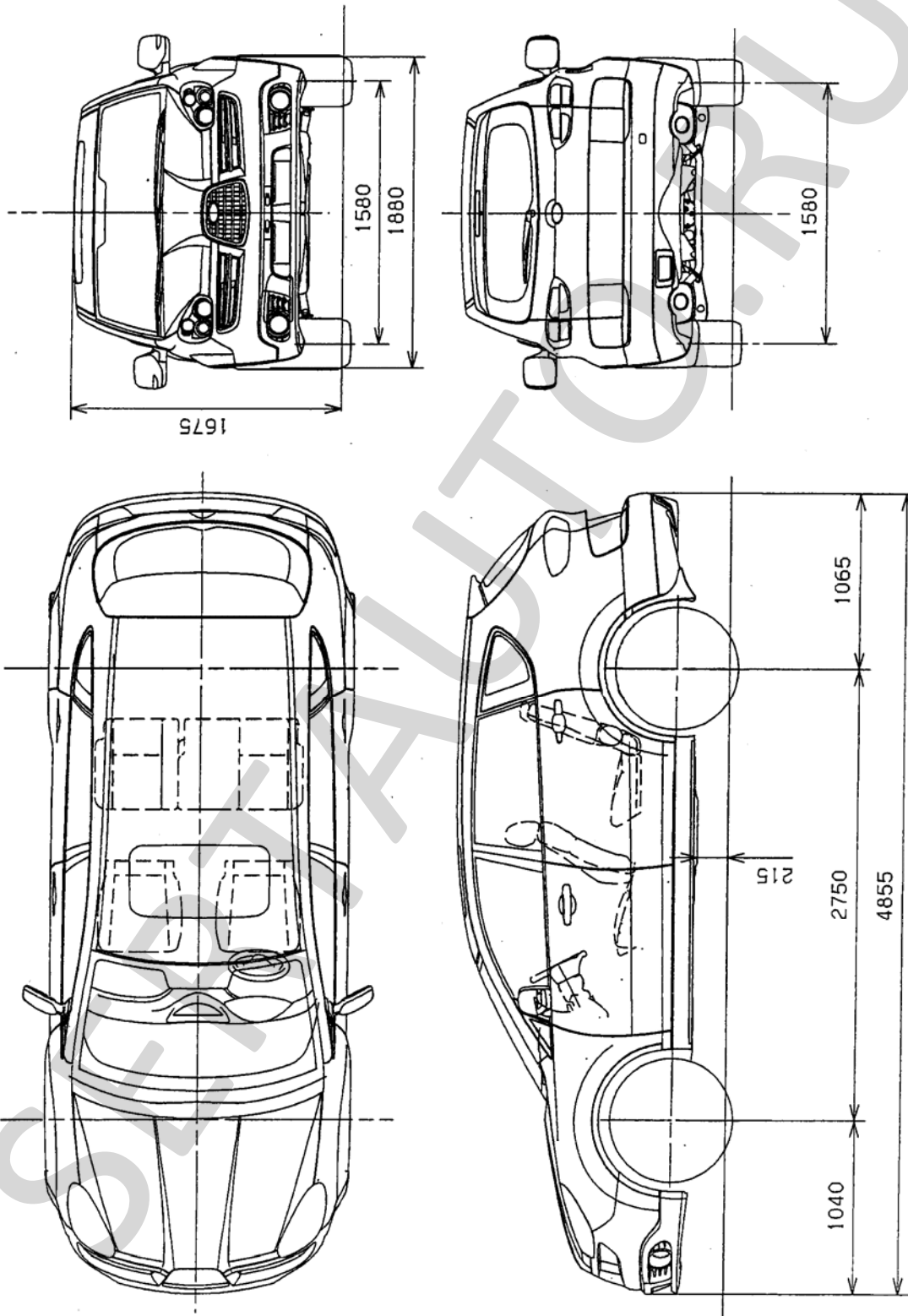

<p>FUJI HEAVY INDUSTRIES LTD. Tokyo / Japan</p>	<p>ANNEX TO PARTIAL MODEL INFORMATION DOCUMENT</p> <p>Subject Views of the vehicle</p>	<p>No.: SE-6633-01 Vehicle Type : WX</p> <p>Annex : A page : 1</p>
<p>The technical drawings show the following dimensions:</p> <ul style="list-style-type: none"> Front View: Width is 1720 (with roof rail) and 1675 (without roof rail). Height is 1580. Rear View: Height is 1580. Top View: Width is 1880. Side View: Wheelbase is 2750 and overall length is 4865. 		

Приложение № 3 к "одобрению типа транспортного средства" № РОСС JP.MT02.E05459P1
Страница для заполнения полей данных:

ОТТС № **РОСС JP.MT02.E05459P1**
Бланк № 0028838

SERTAUTO.RU