

**ОРГАН ПО СЕРТИФИКАЦИИ**  
**продукции машиностроения ВНИИНМАШ (ОС «ПРОММАШ»)**  
№ РОСС RU.0001.11АЯ04 от 28.04.2003 г.  
123007, г. Москва, ул. Шеногина, д. 4, тел. (495) 256-14-77

**РОСС CN.АЯ04.Е00745**

**15 ноября 7**

Марка транспортного средства	Hafei
Тип транспортного средства	HFJ 7130
Категория транспортного средства	M <sub>1</sub>
Код ТН ВЭД	8703 22
Экологический класс	2
Код VIN	LKHBE2?L??A?...
Заявитель и его адрес	ООО "ИРИТО-Инвест" 127006, г. Москва, ул. Петровка, д.32/1-3, стр.2, Российская Федерация
Изготовитель и его адрес	HAFEI MOTOR CO., LTD No.1 Yantai Road, Pingfang Dist. Harbin, P.R., China

**ОБЩИЕ ХАРАКТЕРИСТИКИ ТРАНСПОРТНОГО СРЕДСТВА**

Колесная формула / ведущие колеса	4 x 2 / передние
Схема компоновки транспортного средства	расположение двигателя – переднее поперечное
Тип кузова / количество дверей	цельнометаллический, хэтчбек / 5
Количество мест спереди / сзади	2 / 3

РОСС СN.АЯ04.Е00745

<b>Габаритные размеры, мм</b>	
– длина	3885
– ширина	1695
– высота	1635
База, мм	2440
Колея передних/задних колес, мм	1470/1470
Масса снаряженного транспортного средства, (ГОСТ Р 52051) кг	1180
Полная масса транспортного средства, кг	1555
Полная масса транспортного средства, приходящаяся:	
- на переднюю ось, кг	790
- на заднюю ось, кг	765
Допустимая полная масса прицепа, кг.	буксировка прицепа не предусмотрена
<b>Двигатель</b> (марка, тип)	DA 471Q
– количество и расположение цилиндров	с принудительным зажиганием, четырехтактный
– рабочий объем, см <sup>3</sup>	4, рядное
– степень сжатия	1299
– максимальная мощность, кВт (мин <sup>-1</sup> )	9.5
– максимальный крутящий момент, Нм (мин <sup>-1</sup> )	62.5 (6000)
Топливо	108 (4500)
	бензин с октановым числом не менее 92
<b>Система питания</b>	многоточечный впрыск топлива с электронным управлением
Система впрыска (марка, тип)	United Auto Electronic Co., Ltd, 0 280 156 166 или Mitsubishi, CDH166
Воздушный фильтр (марка, тип)	Harbin Sanlv Autos Parts Factory; Tianjin TK Filter Technology and Development Co., Ltd, AA11090001
<b>Система зажигания</b>	бесконтактная, UAES или Mitsubishi
Катушка зажигания (марка, тип)	United Auto Electronic System Co.Ltd, 0 221 500 802 или Japan Denso Company, 099700-048
Блок управления (марка, тип)	Hebei Hejian Feida Auto Parts Company, 5Z-16EE-X
Свечи (марка, тип)	Zhuzhou Xiang Torch Spark Plug Co., Ltd; Japan NGK Spark Plug Co., Ltd; Shanghai NGK Spark Plug Co., Ltd, K6RF-11; BKR5E-11

РОСС CN.AЯ04.E00745

<b>Система выпуска и нейтрализации отработавших газов</b>	два глушителя и один нейтрализатор
Основной глушитель (марка, тип)	Harbin Evergreen Auto Exhaust System Co., Ltd, EG-SM, AA12000020
Дополнительный глушитель (марка, тип)	Harbin Evergreen Auto Exhaust System Co., Ltd, EG-SM, AA12000037
Нейтрализатор (марка, тип)	Harbin Evergreen Auto Exhaust System Co., Ltd, DWMC 01/B, A12000037
<b><u>Трансмиссия</u></b>	
Сцепление (марка, тип)	механическая сухое с диафрагменной пружиной, с гидравлическим управлением
Коробка передач (марка, тип)	BS15-1L, механическая, пятиступенчатая
– число передач	5 –вперед, 1 -назад
– передаточные числа	
I-	3.583
II-	1.947
III-	1.343
IV-	0.976
V-	0.804
З.Х.-	3.416
Главная передача (марка, тип)	планетарная
– передаточное число	4.333
<b>Подвеска</b>	
– передняя	независимая, типа Макферсон, с гидравлическими телескопическими амортизаторами, со стабилизатором поперечной устойчивости.
– задняя	независимая, многорычажная, пружинная, с гидравлическими телескопическими амортизаторами
<b>Рулевое управление (марка, тип)</b>	рулевой механизм типа “шестерня-рейка”, рулевой привод с гидросилителем или без него.
<b>Тормозные системы</b>	
– рабочая	гидравлическая, двухконтурная с АБС - Mando или без нее, тормозные механизмы передних колес - дисковые, задних колес – барабанные
– запасная	один из контуров рабочей тормозной системы
– стояночная	механический (тросовый) привод к тормозным механизмам задних колес

РОСС СN.АЯ04.Е00745

**Шины**

- размер
- индекс несущей способности
- категория скорости

185/65R14

86

H

**Дополнительное  
оборудование транспортного  
средства**

кондиционер с хладагентом R134A, электростеклоподъемники, электрический люк в крыше, подушки безопасности, спойлер, багажник на крыше

Действие данного "Одобрения типа транспортного средства" распространяется на партию транспортных средств в количестве 150 (ста пятидесяти) шт.

Декларации о ввозимых на территорию Российской Федерации транспортных средствах данного типа передаются изготовителем или его официальным дилером ежемесячно в Орган по сертификации, на основании чего выдаются заверенные копии "одобрения типа транспортного средства".

Hafei HFJ 7130

описание маркировки транспортного средства приведено в приложении 2.  
общие виды транспортного средства на 1 листе приведены в приложении 3.

Зам.

**А.В. Куликов****С.В. Пугачев**

Действует с "15" ноября 2006 г.

РОСС CN.AЯ04.E00745

Приложение № 2 к «одобрению типа  
транспортного средства»**ОПИСАНИЕ МАРКИРОВКИ ТРАНСПОРТНОГО СРЕДСТВА**

## 1. Место расположения и форма знака соответствия:

Рядом с табличкой изготовителя.

Знак соответствия выполнен по ГОСТ Р 50460 с указанием номера данного «одобрения типа транспортного средства».

## 2. Место расположения таблички изготовителя:

На перегородке, отделяющей салон от моторного отсека, по центру.

## 3. Место расположения идентификационного номера (код VIN):

3.1 На табличке изготовителя.

3.2 На приборном щитке с правой стороны.

3.3 В моторном отсеке, на перегородке, отделяющей салон от моторного отсека, рядом с табличкой изготовителя

## 4. Структура и содержание идентификационного номера (номеров) транспортных средств:

1	2	3	4	5	6	7	8	9	10	11	12	13	14	15	16	17
L	K	H	B	E	2	?	L	?	?	A	?	?	?	?	?	?

поз. 1 - 3: LKH - WMI (международный идентификационный код изготовителя), Hafei Motor CO., LTD., China

поз. 4: тип кузова транспортного средства: "B" - хэтчбек

поз. 5: обозначение типа транспортного средства: "E" - HFJ7130

поз. 6: тип кузова, привода: "2" - пятидверный, 4 x 2.

поз. 7: код наличия подушек безопасности и АБС:

"A", "B" - без подушек безопасности и АБС;

"C", "E" - одна подушка безопасности со стороны водителя, без АБС;

"D", "F" - две передние подушки безопасности, без АБС;

"0", "9" - без подушек безопасности, с АБС;

"7", "6" - одна подушка безопасности со стороны водителя, АБС

"8", "5" - две передние подушки безопасности, АБС.

поз. 8: тип двигателя: "L" - 1.3л, бензиновый с многоточечным впрыском топлива

поз. 9: контрольная цифра от 0 до 9 или буква X.

поз. 10: код года выпуска по ISO 3779;

поз. 11: постоянный символ "A"

поз. 12 - 17: производственный номер транспортного средства.

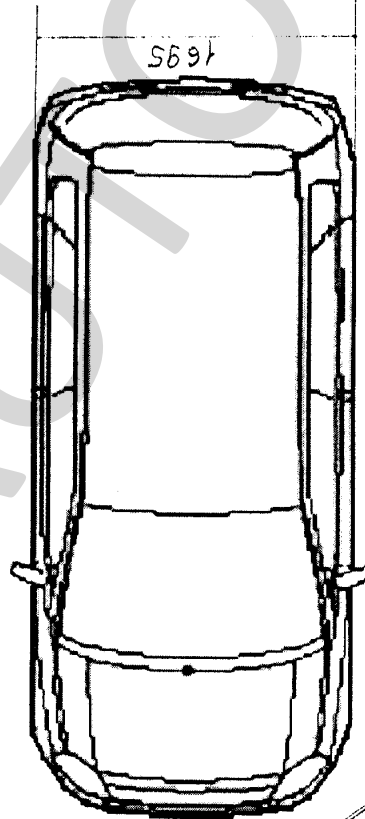
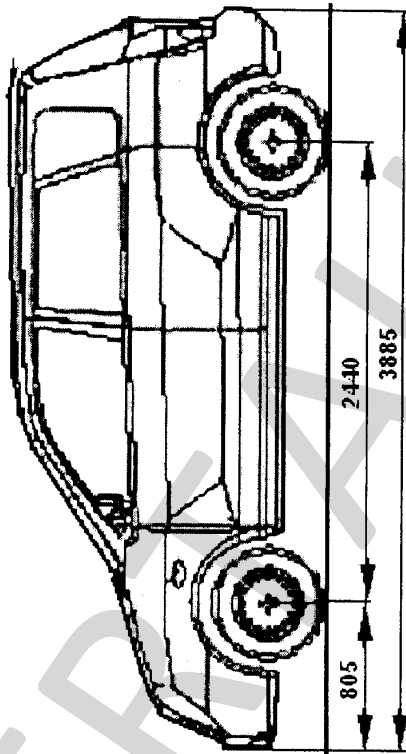
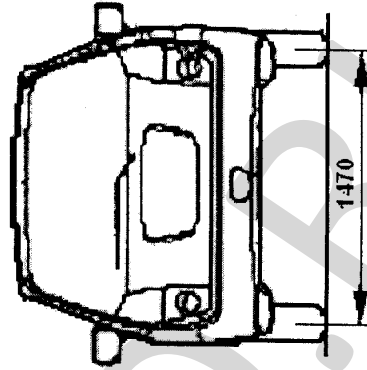
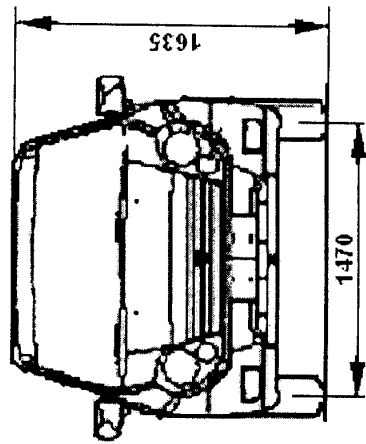

Hafei HFJ 7130

