

**ОРГАН ПО СЕРТИФИКАЦИИ**  
**продукции машиностроения ВНИИНМАШ (ОС «ПРОММАШ»)**  
№ РОСС RU.0001.11АЯ04 от 28.04.2003 г.  
123007, г. Москва, ул. Шеногина, д. 4, тел. (495) 256-14-77

**РОСС СN.АЯ04.Е00643**

**05**

**мая**

**7**

Марка транспортного средства	HAFEI
Тип транспортного средства (Коммерческое название)	HFJ7110 (LOBO)
Категория транспортного средства	M <sub>1</sub>
Код ТН ВЭД	8703 22
Код VIN	LKHBG2??A...
Экологический класс	2
Заявитель и его адрес	ООО "ИРИТО-Инвест" 127006, г. Москва, ул. Петровка, д.32/1-3, стр.2, Российская Федерация
Изготовитель и его адрес	HAFEI MOTOR CO., LTD No.1 Yantai Road, Pingfang Dist., Harbin, People Republic of China

**ОБЩИЕ ХАРАКТЕРИСТИКИ ТРАНСПОРТНОГО СРЕДСТВА**

Колесная формула / ведущие колеса	4 x 2 / передние
Схема компоновки транспортного средства	расположение двигателя – переднее поперечное
Тип кузова / количество дверей	универсал, цельнометаллический, несущего типа / 5
Количество мест спереди / сзади	2 / 3

РОСС CN.AЯ04.E00643

<b>Габаритные размеры, мм</b>	
– длина	3588
– ширина	1563
– высота	1533 (1574 со стойками багажника)
База, мм	2335
Колея передних/задних колес, мм	1360/1355
Масса снаряженного транспортного средства, (ГОСТ Р 52051) кг	895
Полная масса транспортного средства, кг	1270
Полная масса транспортного средства, приходящаяся:	
- на переднюю ось, кг	661
- на заднюю ось, кг	609
Допустимая полная масса прицепа, кг.	буксировка прицепа не предусмотрена
<b>Двигатель</b> (марка, тип)	HAFEI, DA468Q
	с принудительным зажиганием, четырехтактный
– количество и расположение цилиндров	4, рядное
– рабочий объем, см <sup>3</sup>	1075
– степень сжатия	9.1
– максимальная мощность, кВт (мин <sup>-1</sup> )	48.0 (5700)
– максимальный крутящий момент, Нм (мин <sup>-1</sup> )	88.0 (3000-3500)
Топливо	бензин с октановым числом не менее 92
<b>Система питания</b>	многоточечный впрыск топлива с электронным управлением
Блок управления (марка, тип)	United Auto Electronic Co. Ltd., 0 280 156 172
Воздушный фильтр (марка, тип)	KF231-A
<b>Система зажигания</b>	
Распределитель (марка, тип)	Harbin Dongan Machinery Electronic Co., Ltd, FDW 4558
Катушка зажигания (марка, тип)	United Auto Electronic Co. Ltd., ZSK-ROV
Блок управления (марка, тип)	United Auto Electronic Co. Ltd., 468QL1-3705950
Свечи (марка, тип)	Huade, DK7RTC/DF7REC2
<b>Система выпуска и нейтрализации отработавших газов</b>	два нейтрализатора и один глушитель
Основной нейтрализатор (марка, тип)	Walker, DWMC 02/A
Дополнительный нейтрализатор (марка, тип)	Walker, DWMC 02/B
Глушитель (марка, тип)	FG-LB BAB 1200006 2005-1176-Z

## РОСС СN.АЯ04.Е00643

**Трансмиссия**

Сцепление (марка, тип)

Коробка передач (марка, тип)

- число передач
- передаточные числа

Главная передача (марка, тип)

- передаточное число

	механическая
	сухое с диафрагменной пружиной, с гидравлическим управлением
	BS10-5, механическая, пятиступенчатая, синхронизированная
	5 –вперед, 1 -назад
I	3.416
II	1.894
III	1.280
IV	0.914
V	0.757
З.Х.	3.810
	планетарная
	4.388

**Подвеска**

- передняя независимая, типа Макферсон, с гидравлическими телескопическими амортизаторами, со стабилизатором поперечной устойчивости.
- задняя зависимая, пружинная, с гидравлическими амортизаторами

**Рулевое управление** (марка, тип)

рулевой механизм типа “шестерня-рейка”, рулевой привод с гидроусилителем или без него.

**Тормозные системы**

- рабочая (марка/, тип) гидравлическая, двухконтурная с АБС “Mando” или без нее, тормозные механизмы передних колес - дисковые, задних колес – барабанные
- стояночная (марка, тип) механический (тросовый) привод к тормозным механизмам задних колес

**Шины**

- размер
- индекс несущей способности
- категория скорости

	165/65 R13, 165/65 R14
	77
	S

РОСС СN.АЯ04.Е00643

**Дополнительное  
оборудование транспортного  
средства**кондиционер (с хладагентом R134a), подушки безопасности, спойлер,  
багажник на крыше

Действие данного “Одобрения типа транспортного средства” распространяется на партию транспортных средств в количестве 150 (ста пятидесяти) шт.

Декларации о ввозимых на территорию Российской Федерации транспортных средствах данного типа передаются изготовителем или его официальным дилером ежемесячно в Орган по сертификации, на основании чего выдаются заверенные копии ”одобрения типа транспортного средства”.

HAFEI HFJ 7100 (LOBO)

описание маркировки транспортных средств приведено в приложении 2.  
общий вид транспортного средства на 1 листе приведен в приложении 3.

Зам.

**А.В. Куликов****С.В. Пугачев**

Действует с ”05” мая 2006 г.

РОСС CN.AЯ04.E00643

Приложение № 2 к "одобрению типа  
транспортного средства"**ОПИСАНИЕ МАРКИРОВКИ ТРАНСПОРТНОГО СРЕДСТВА**

1. Место расположения и форма знака соответствия:  
На наклейке, расположенной рядом с табличкой изготовителя.  
Знак соответствия выполнен по ГОСТ Р 50460 с указанием номера данного «одобрения типа транспортного средства».
2. Место расположения таблички изготовителя:  
На перегородке, отделяющей салон от моторного отсека, в правом верхнем углу.
3. Место расположения идентификационного номера (код VIN):
  - 3.1 На табличке изготовителя.
  - 3.2 На приборном щитке с правой стороны.
  - 3.3 В моторном отсеке, на правом лонжероне
4. Структура и содержание идентификационного номера (номеров) транспортных средств:

1	2	3	4	5	6	7	8	9	10	11	12	13	14	15	16	17
L	K	H	B	G	2	?	J	?	?	A	?	?	?	?	?	?

- поз. 1 - 3: LKH - WMI (международный идентификационный код изготовителя), HAFEI MOTOR CO., (China)
- поз. 4: обозначение вида транспортного средства:  
"B" – транспортное средство для перевозки пассажиров
- поз. 5: марка, модельный ряд: G – HAFEI, LOBO
- поз. 6: обозначение типа кузова, привода:  
"2" – пятидверный, двухобъемный, 4x2
- поз. 7 : код наличия у транспортного средства подушек безопасности и АБС:  
"A", "B" – без подушек безопасности и АБС;  
"C", "E" – одна подушка безопасности со стороны водителя, без АБС;  
"D", "F" – две передние подушки безопасности, без АБС;  
"0", "9" – без подушек безопасности, с АБС;  
"7", "6" – одна подушка безопасности со стороны водителя, с АБС;  
"8", "5" – две передние подушки безопасности, с АБС
- поз. 8 обозначение типа двигателя: "J" (1075 см<sup>3</sup>, с принудительным зажиганием и распределенным впрыском)
- поз. 9: переменная контрольная цифра или буква (от 0 до 9 или X)
- поз. 10: код года выпуска по ISO 3779
- поз. 11: «A» – код сборочного завода: HAFEI MOTOR CO., (China)
- поз. 12- 17: производственный номер транспортного средства

**РОСС СN.АЯ04.Е00643**  
Приложение № 3 к "одобрению типа  
транспортного средства"

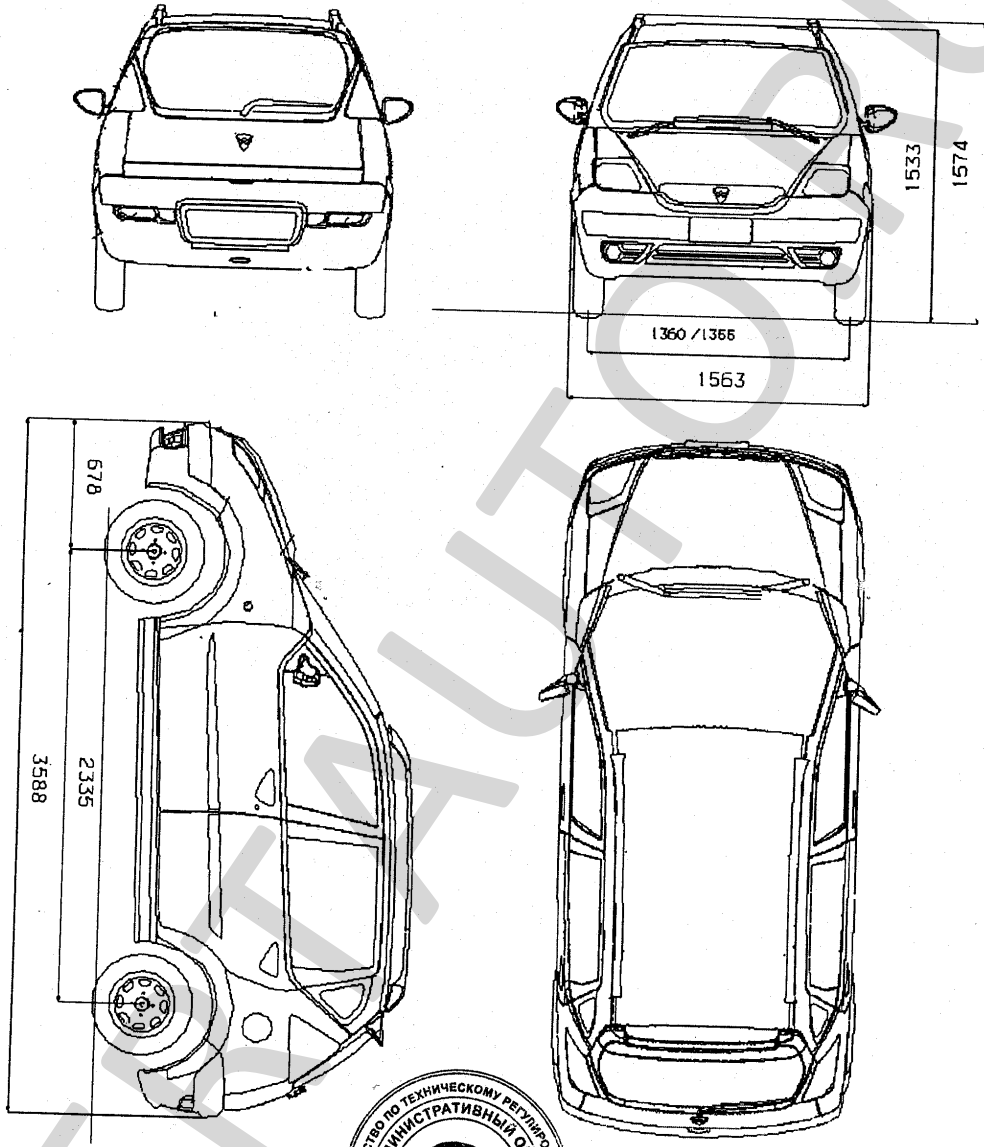

HAFEI HFJ 7110 (ЛОБО)

