

ОРГАН ПО СЕРТИФИКАЦИИ
Межотраслевой фонд "Сертификация автотранспорта САТР" ("САТР-ФОНД")
№ РОСС RU.0001.11MT02 от 06.06.2006 г.
125480, г. Москва, ул. Героев Панфиловцев, 24 (тел. 454-42-27)

РОСС JP.MT02.E04721

25 июля 7

Марка транспортного средства	HONDA
Тип транспортного средства	KB1 (Legend)
Категория транспортного средства	M₁
Код ТН ВЭД	8703 24
Код VIN	JHMKB16?0...
Экологический класс	4
Заявитель и его адрес	ООО "Хонда Мотор РУС", 121614, г. Москва, ул. Крылатская, д.17, корп. 2, Российская Федерация
Изготовитель и его адрес	Honda Motor Co., Ltd., No. 1-1, 2 Chome, Minami-Aoyama, Minato-ku, Tokyo, Japan
Сборочный завод и его адрес	Honda Motor Co., Ltd., Saitama factory, 1-10-1, Shin-Sayama, Sayama-shi, Saitama-ken, Japan

ОБЩИЕ ХАРАКТЕРИСТИКИ ТРАНСПОРТНОГО СРЕДСТВА

Колесная формула / ведущие колеса	4 x 4 / все
Схема компоновки транспортного средства	полноприводная; расположение двигателя – переднее поперечное
Тип кузова / количество дверей	седан /4
Количество мест спереди / сзади	2 / 3

РОСС JP.MT02.E04721

Габаритные размеры, мм	
– длина	4955
– ширина	1845
– высота	1450
База, мм	2800
Колея передних / задних колес, мм	1575 / 1585
Масса снаряженного транспортного средства, кг (по ГОСТ Р 52051-2003)	1920...1938
Полная масса транспортного средства, кг	2310
Максимальная допустимая масса	
– на переднюю ось, кг	1240
– на заднюю ось, кг	1110
Допустимая полная масса прицепа, кг	
– прицеп без тормозов	750
– прицеп с тормозами	1600
<hr/>	
Двигатель (марка, тип)	Honda, J35A8, четырехтактный, бензиновый
– количество и расположение цилиндров	6, V-образное
– рабочий объем, см ³	3471
– степень сжатия	11.0
Максимальная мощность, кВт (мин ⁻¹)	217 (6200)
Максимальный крутящий момент, Нм (мин ⁻¹)	351 (5000)
Топливо	бензин с октановым числом не менее 95
Система питания	Honda, PGM-FI, распределенный впрыск топлива с электронным управлением
Блок управления впрыском (марка, тип)	Honda, AWN, AWF, AT7
Воздушный фильтр (марка, тип)	Toyo Roki, ACE25, ACE9
Система зажигания	электронная, бесконтактная
Блок управления зажиганием (марка, тип)	совмещен с блоком управления впрыском топлива
Катушка зажигания (марка, тип)	Hitachi, CM11-207A
Свечи зажигания (марка, тип)	NGK, IZFR6K11; Denso, SKJ20DR-M11

POCC JP.MT02.E04721

Система выпуска и нейтрализации отработавших газов	основной и дополнительный глушители, три нейтрализатора отработавших газов
Основной глушитель (марка, тип)	Honda 42 Yutaka, Honda 43 Yutaka
Дополнительный глушитель (марка, тип)	Honda 535 Yataka, Honda 536 Yataka
Нейтрализатор (марка, тип)	Honda, S5, S6 и S7

Трансмиссия**Коробка передач** (марка, тип)

гидромеханическая

автоматическая

– число передач

вперед - 5, назад - 1

– передаточные числа

I -	2.520
II -	1.572
III -	1.071
IV -	0.729
V -	0.604
3.X -	1.888

Главная передача (марка, тип)

Honda, передняя - цилиндрическая, косозубая, задняя - гипоидная

– передаточное число

4.375

Подвеска

– передняя

независимая, пружинная, рычажная, с гидравлическими телескопическими амортизаторами, со стабилизатором поперечной устойчивости

– задняя

независимая, пружинная, рычажная, с гидравлическими телескопическими амортизаторами, со стабилизатором поперечной устойчивости

Рулевое управление (марка, тип)

рулевой механизм типа “шестерня - рейка”, рулевой привод с электроусилителем (SHOWA, SJA) или гидроусилителем (JTEKT, RJA)

Тормозные системы

– рабочая (марка, тип)

гидравлический двухконтурный привод с диагональным разделением на контуры, с усилителем, с АБС; тормозные механизмы всех колес - дисковые

– запасная (марка, тип)

каждый контур рабочей тормозной системы

– стояночная (марка, тип)

механический привод к специальным барабанным тормозным механизмам задних колес

РОСС JP.MT02.E04721

Шины

– марка	—
– размер	235/50 R17 или 245/45 R18
– индекс несущей способности	100
– категория скорости	W

Дополнительное оборудование транспортного средства

кондиционер или автоматическая климатическая система (хладагент R134A), противоугонное устройство с системой дистанционного открывания дверей

Действие данного “одобрения типа транспортного средства” распространяется на партию транспортных средств в количестве 150 (ста пятидесяти) шт.

Декларации о ввозимых на территорию Российской Федерации транспортных средствах данного типа (размер и отличительные признаки отдельных партий) передаются изготовителем или его официальным дилером ежемесячно (вне зависимости от факта поставки) в Орган по сертификации, на основании чего выдаются заверенные копии “одобрения типа транспортного средства”.

HONDA KB1 (Legend)

Описание маркировки транспортного средства приведено в приложении № 2.
Общий вид транспортного средства на 1 листе приведен в приложении № 3.

Б.В. Кисуленко**С.В. Пугачев**

Действует с "25" июля 2006 г.

РОСС JP.MT02.E04721

Приложение № 2 к "одобрению типа транспортного средства"

ОПИСАНИЕ МАРКИРОВКИ ТРАНСПОРТНОГО СРЕДСТВА

1. Место расположения и форма знака соответствия:
В подкапотном пространстве, на задней панели моторного отсека.
Знак соответствия выполнен по ГОСТ Р 50460-92 с указанием номера данного "одобрения типа транспортного средства".
2. Место расположения таблички изготовителя:
У основания верхней чашки крепления переднего левого амортизатора.
3. Место расположения идентификационного номера (VIN):
 - 3.1. На табличке изготовителя.
 - 3.2. В подкапотном пространстве, на задней панели моторного отсека.
4. Структура и содержание идентификационного номера (номеров) транспортных средств:

1	2	3	4	5	6	7	8	9	10	11	12	13	14	15	16	17
J	H	M	K	B	1	6	?	0	?	C	?	?	?	?	?	?

- поз. 1 - 3: **JHM** - WMI (международный код изготовителя) - Honda Motor Co., Ltd.
- поз. 4 - 6: **KB1** - код типа транспортного средства.
- поз. 7: **6** - код типа кузова и типа трансмиссии - четырехдверный седан с автоматической трансмиссией
- поз. 8: Код дополнительного оборудования.
- поз. 9: **0** - постоянный символ.
- поз. 10: Модельный год согласно ISO 3779-83.
- поз. 11: **C** - код сборочного завода - Saitama Factory (Япония).
- поз. 12 - 17: Производственный номер транспортного средства.

- NOTE.**
1. THE VALUE () IS AT UNLADEN WEIGHT CONDITION.
 2. THE VALUE < > IS AT RUNNING ORDER WEIGHT CONDITION.
 3. ⊕ MARKS SHOW "R" POINTS.
 4. ⊕ MARK SHOWS TRAILER HITCH COUPLING POINT.
 5. ⊕ MARK SHOWS TRUNK CENTER POINT.
 6. ⊕ MARK SHOWS TRAILER HITCH FIXING POINT.
 7. ● MARK SHOWS TRAILER HITCH GRAVITY CENTER.

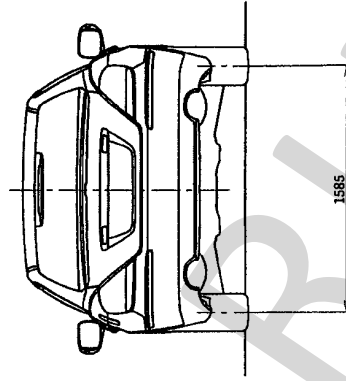
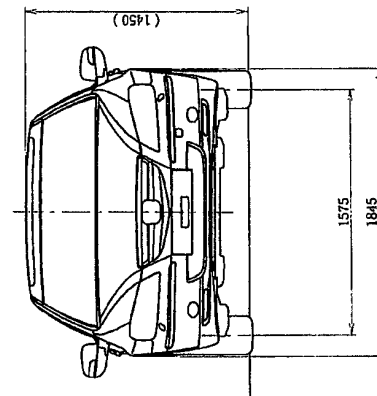
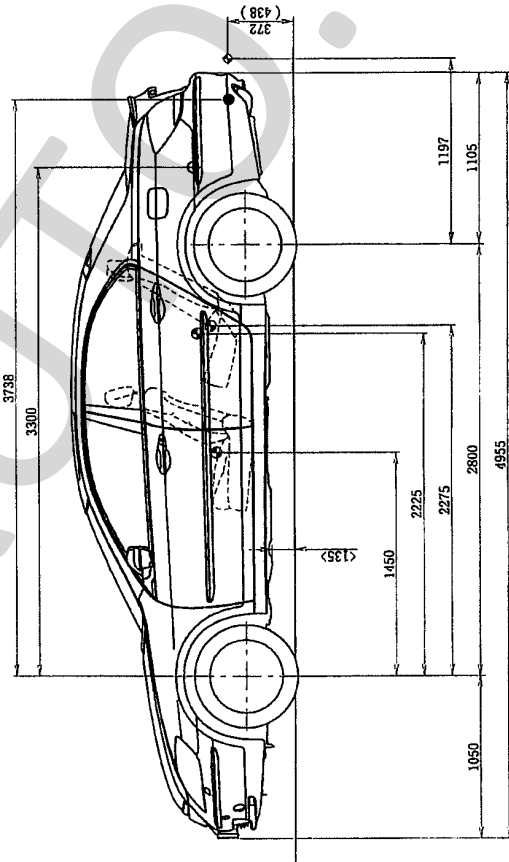
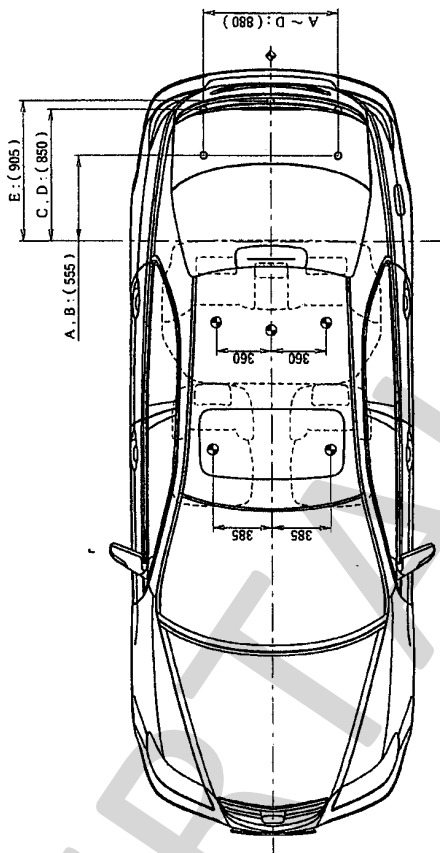

HONDA

DRAWING NO.
MD-SJA-001-7A

TITLE GENERAL VIEW

Страница для заполнения полей данных:

ОТТС № **РОСС JP.MT02.E04721**
Бланк № 0023340

SERTAUTO.RU