

**ОРГАН ПО СЕРТИФИКАЦИИ**  
**Межотраслевой фонд "Сертификация автотранспорта САТР" ("САТР-ФОНД")**  
№ РОСС RU.0001.11MT02 от 06.06.2006 г.  
125480, г. Москва, ул. Героев Панфиловцев, 24 (тел. 454-42-27)

**РОСС GB.MT02.E04579P1**

17      апреля      7

Марка транспортного средства	<b>JAGUAR</b>
Тип транспортного средства	<b>QQ6 (XK, <del>XKR</del>)</b>
Категория транспортного средства	<b>M<sub>1</sub></b>
Код ТН ВЭД	<b>8703 24</b>
Код VIN	<b>SAJAA4???...</b>
Экологический класс	<b>4</b>
Заявитель, представитель изготовителя и его адрес	<b>«Форд Мотор Компани», Филиал Закрытого Акционерного Общества, отдел Jaguar Land Rover Russia, 125445, г. Москва, ул. Смольная, д. 24Д, Российская Федерация</b>
Изготовитель и его адрес	<b>Jaguar Cars Limited, Browns Lane, Allesley, Coventry, CV5 9DR, United Kingdom</b>
Сборочный завод и его адрес	<b>Jaguar Cars Limited, Chester Road, Castle Vale, Birmingham, B35 7RA, United Kingdom</b>

**ОБЩИЕ ХАРАКТЕРИСТИКИ ТРАНСПОРТНОГО СРЕДСТВА**

Колесная формула / ведущие колеса	4 x 2 / задние
Схема компоновки транспортного средства	классическая; расположение двигателя - переднее продольное
Тип кузова / количество дверей	несущий, купе или кабриолет / 2
Количество мест спереди / сзади	2 / 2

## РОСС GB.MT02.E04579P1

Габаритные размеры, мм	
– длина	4791
– ширина	1892... <u>1912</u>
– высота	1322 (купе), 1329 (кабриолет)
База, мм	2752
Колея передних / задних колес, мм	1560 / 1596... <u>1608</u>

Для модификаций с кузовом:	купе	кабриолет
Масса снаряженного транспортного средства, кг (по ГОСТ Р 52051-2003)	1720... <u>1770</u>	1735... <u>1785</u>
Полная масса транспортного средства, кг	2035... <u>2080</u>	2075... <u>2110</u>
Полная масса, приходящаяся		
– на переднюю ось, кг	979... <u>1020</u>	983... <u>1022</u>
– на заднюю ось, кг	1056... <u>1060</u>	1092... <u>1098</u>
Допустимая полная масса прицепа, кг	буксировка прицепа не предусмотрена	
<b>Двигатель</b> (марка, тип)	<b>5G</b>	<b>9G</b>
– количество и расположение цилиндров	Jaguar, четырехтактный, бензиновый 8, V-образное	
– рабочий объем, см <sup>3</sup>	4196	
– степень сжатия	11.0	
Максимальная мощность, кВт (мин <sup>-1</sup> )	218.9 (6000)	<u>306.0 (6250)</u>
Максимальный крутящий момент, Нм (мин <sup>-1</sup> )	410.8 (4100)	<u>560.0 (4000)</u>
Топливо	бензин с октановым числом не менее 95	
<b>Система питания</b>	распределенный впрыск топлива с электронным управлением	
Блок управления впрыском (марка, тип)	Denso, 6W83-10K975-AB?	<u>Denso, 7W83-10K975-??</u> или <u>4H23-9C915-??</u>
Нагнетатель воздуха (марка, тип)	—	<u>Eaton, Rootes 4H33-5B255-??</u>
Воздушный фильтр (марка, тип)	2W93-9600?	<u>7W83-9C662-??</u>
	Visteon, с бумажным фильтрующим элементом	
<b>Система зажигания</b>	электронная	
Блок управления зажиганием (марка, тип)	совмещен с блоком управления впрыском топлива	
Катушка зажигания (марка, тип)	Denso, <u>2W93-12A366??</u> или <u>6R83-12A366-??</u> (8 шт., установлены на свечах зажигания)	
Свечи зажигания (марка, тип)	NGK, IFR5N10 или <u>Motorcraft, AGS22FM, AGSF249M</u>	

## РОСС GB.MT02.E04579P1

Для двигателя:	5G	9G
<b>Система выпуска и нейтрализации отработавших газов</b>	передний и задний глушители, два нейтрализатора отработавших газов	передний, средний и задний глушители, два нейтрализатора отработавших газов
Передний глушитель (марка, тип)	Arvin, 2DEA	Arvin, 2EEA
Средний глушитель (марка, тип)	—	Arvin, 2EEA
Задний глушитель (марка, тип)	Arvin, 2DGA	Arvin, 2EGA
Нейтрализаторы (марка, тип)	Arvin, 2DAA (2 шт.)	

**Трансмиссия**

гидромеханическая

**Коробка передач** (марка, тип)

ZF, 6HP26, автоматическая

– число передач

вперед - 6, назад - 1

– передаточные числа

I - 4.171  
 II - 2.340  
 III - 1.521  
 IV - 1.143  
 V - 0.867  
 VI - 0.691  
 3.X. - 3.403

**Главная передача** (марка, тип)

Jaguar, гипоидная

– передаточное число

3.310

**Подвеска**

- передняя независимая, рычажная, пружинная, с гидравлическими телескопическими амортизаторами и стабилизатором поперечной устойчивости
- задняя независимая, рычажная, пружинная, с гидравлическими телескопическими амортизаторами и стабилизатором поперечной устойчивости

**Рулевое управление** (марка, тип)

Jaguar, рулевой механизм типа “шестерня - рейка”, рулевой привод с гидроусилителем

**Тормозные системы**

- рабочая (марка, тип) Jaguar, гидравлический двухконтурный привод с диагональным разделением на контуры, с АБС; тормозные механизмы всех колес - дисковые, вентилируемые
- запасная (марка, тип) Jaguar, каждый контур рабочей тормозной системы
- стояночная (марка, тип) Jaguar, электромеханический привод к тормозным механизмам задних колес

РОСС GB.MT02.E04579P1

**Шины**

	марка	размер	индекс несущей способности	категория скорости
Передние:	—	245/45 ZR18 XL*	100	Y
		245/40 ZR19	94	Y
		245/40 R19 RSC	94	Y
		255/35 ZR20 XL	97	Y
Задние:	—	275/40 ZR18 XL*	103	Y
		275/35 ZR19	96	Y
		275/35 R19 RSC	96	Y
		285/30 ZR20 XL	99	Y
Для временного использования (запасные):		135/80 R18	104	M

\* кроме модификаций с двигателем 9G

**Дополнительное оборудование транспортного средства**

электропривод и обогрев наружных зеркал заднего вида, электрообогрев ветрового стекла, система сигнализации с дистанционным управлением, иммобилайзер, система кондиционирования воздуха (хладагент R134a)

Действие данного “одобрения типа транспортного средства” распространяется на партию транспортных средств в количестве 150 (ста пятидесяти) шт.

Декларации о ввозимых на территорию Российской Федерации транспортных средствах данного типа (размер и отличительные признаки отдельных партий) передаются изготовителем или его официальным дилером ежемесячно (вне зависимости от факта поставки) в Орган по сертификации, на основании чего выдаются заверенные копии “одобрения типа транспортного средства”.

**JAGUAR QQ6 (XK, ~~XKR~~)**

Описание маркировки транспортного средства приведено в приложении № 2.  
Общие виды транспортных средств на 2 листах приведены в приложении № 3.

Б.В. Кисуленко

С.В. Пугачев

Действует с "01" февраля 2007 г.

## РОСС GB.MT02.E04579P1

Приложение № 2 к "одобрению типа транспортного средства"

## ОПИСАНИЕ МАРКИРОВКИ ТРАНСПОРТНОГО СРЕДСТВА

1. Место расположения и форма знака соответствия:  
В проеме левой двери, на задней стойке.  
Знак соответствия выполнен по ГОСТ Р 50460-92 с указанием номера данного "одобрения типа транспортного средства".
2. Место расположения таблички изготовителя:  
В проеме левой двери, на задней стойке.
3. Место расположения идентификационного номера (VIN):
  - 3.1. На табличке изготовителя.
  - 3.2. Под капотом, на опорной чашке правого амортизатора передней подвески.
4. Структура и содержание идентификационного номера (номеров) транспортных средств:

1	2	3	4	5	6	7	8	9	10	11	12	13	14	15	16	17
S	A	J	A	A	4	?	?	?	?	5	?	?	?	?	?	?

- поз. 1 - 3: WMI (международный код изготовителя):  
**SAJ** - Jaguar Cars Limited, United Kingdom.
- поз. 4: Обозначение региона поставки и системы подушек безопасности:  
**A** – все страны кроме США, Канады, Японии и Мексики.
- поз. 5: Обозначение коробки передач и расположения рулевого управления:  
**A** - автоматическая, левое расположение рулевого колеса.
- поз. 6 - 7: Тип кузова:  
**43** – купе;  
**44** – кабриолет.
- поз. 8: Код двигателя и системы токсичности:  
**P** – двигатель бензиновый объемом 4.2 л., Евро-4;  
**R** – двигатель бензиновый объемом 4.2 л. с нагнетателем, Евро-4
- поз. 9: Контрольный символ.
- поз. 10: Модельный год согласно ISO 3779-83.
- поз. 11: Код сборочного завода и модельного ряда:  
**5** - Jaguar Cars Limited, Chester Road., Jaguar XK, двигатель 4.2 л.  
**9** - Jaguar Cars Limited, Chester Road., Jaguar XK 4.2 л. с нагнетателем.
- поз. 12 - 17: Производственный номер транспортного средства.



Product Assurance Department

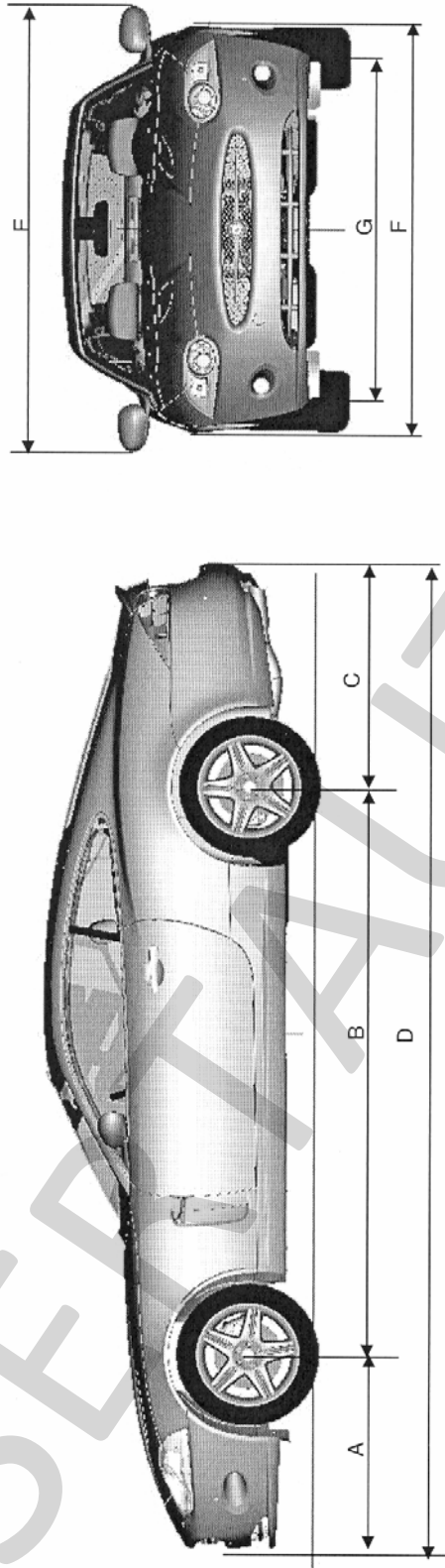

Item	Dimensions (minimum – maximum)	Comments
A: Front overhang	954	Without number plate plinth
B: Wheelbase	2752	
C: Rear overhang	1085	
D: Overall length	4791	Without number plate plinth
E: Width (incl. mirrors)	2070	
F: Width (excl. mirrors)	1893	
G: Track (Front)	1560	
H: Track (Rear)	1596	Widest dimension for 20" Wheels
I: Height	1322	At kerb weight

All dimensions are ± 25 mm.

Attachment	Title	Comments	Issue Level (Date / Issuer)
QG6 01002-00/A	Dimensional Drawing of Vehicle	Coupe	A 07.06.05 JC B
			C D

28 SEPT 2005

(Date / Issuer)



Product Assurance Department

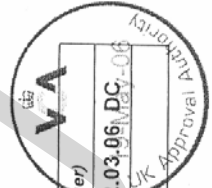
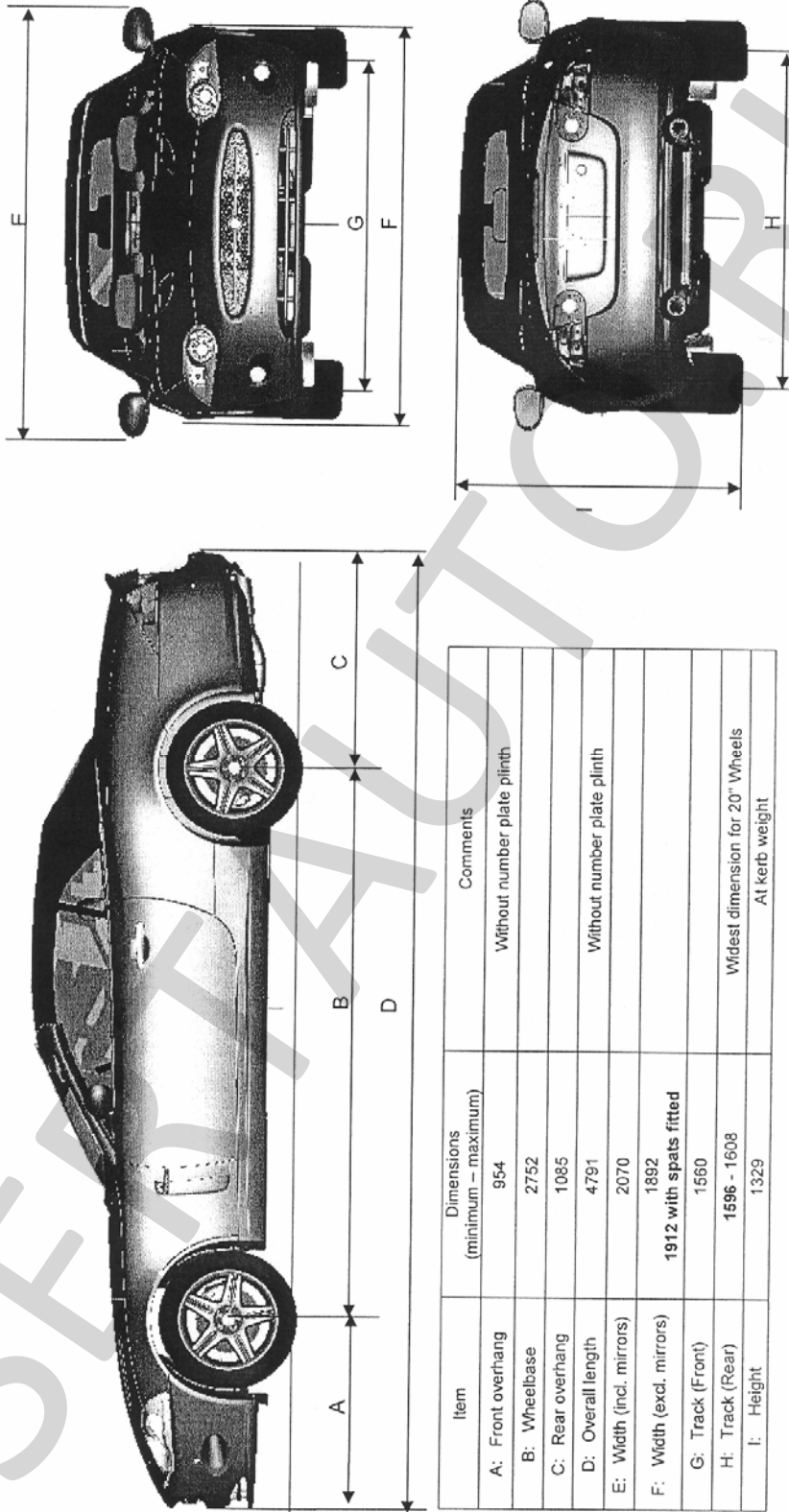

Attachment	Title	Issue Level	(Date / Issuer)	Comments
QQ6 01002-01/B	Dimensional Drawing of Vehicle	A	07.06.05 JC	Convertible
		B	02.03.06 DC	
		C		
		D		

©2006 Jaguar Cars Ltd