

Орган по сертификации  
"Фонд поддержки потребителей" - ОС "МАДИ-ФОНД"  
РОСС RU.0001.11MT20 от 15.07.03 г.  
125829, г. Москва, Ленинградский пр-т, д. 64, т. 155-07-78, 155-08-03

РОСС CZ.MT20.E01636

10 февраля 2007

|                                  |   |
|----------------------------------|---|
| Марка транспортного средства     | JAWA 650  |
| Тип транспортного средства       | 836 0 (Classic), 836 1 (Bison), 836 2 (Style)   |
| Категория транспортного средства | L <sub>3</sub>  |
| Код ТН ВЭД                       | 8711 40   |
| Код VIN                          | TLJ836????T??????   |
| Заявитель и его адрес:           | ООО "Мото Рэст", 105122, г. Москва, Щелковское ш., д. 5, стр. 1, Российская Федерация |
| Изготовитель и его адрес         | JAWA Moto spol. S r.o., 257 41, Tynec nad Sazavou, Чехия                              |

---

#### ОБЩИЕ ХАРАКТЕРИСТИКИ ТРАНСПОРТНОГО СРЕДСТВА

|   |                                     |
|---|-------------------------------------|
| Количество и расположение колес         | 2 в ряд                             |
| Колесная формула / ведущие колеса       | 2x1 / заднее                        |
| Схема компоновки транспортного средства | расположение двигателя - поперечное |
| Рама                                    | трубчатая, сварная                  |
| Количество мест                         | 2                                   |

---

POCC CZ.MT20.E01636

| Classic, Bison | Style |
|----------------|-------|
|----------------|-------|

**Габаритные размеры, мм**

|   |   |      |
|---|---|------|
| - длина   | 2240  | 2210 |
| - ширина  | 775   | 725  |
| - высота  | 1080  | 1100 |
| База, мм  | 1525  | 1550 |
| Масса снаряженного транспортного средства, кг<br>(по ОСТ 37.001.408-85) | 189   | 199  |
| Полная масса транспортного средства, кг                                 | 345   | 370  |
| - на переднюю ось   | 122   | 129  |
| - на заднюю ось   | 223   | 241  |
| <b>Двигатель</b> (марка, тип)   | Rotax , 654<br>бензиновый, четырехтактный,<br>карбюраторный, жидкостное<br>охлаждения |      |
| - количество и расположение цилиндров                                   | 1, наклонно   |      |
| - рабочий объем, см <sup>3</sup>  | 651,88  |      |
| - степень сжатия  | 9,7   |      |
| Максимальная мощность, кВт (мин <sup>-1</sup> )                         | 35,4 (6500)   |      |
| Максимальный крутящий момент, Нм (мин <sup>-1</sup> )                   | 56,2 (5000)   |      |
| Топливо   | бензин с октановым числом не<br>менее 95  |      |
| <b>Система питания</b>  | карбюраторная   |      |
| Карбюратор (марка, тип)   | BING, 94/40/146   |      |
| Воздушный фильтр (марка, тип)   | Mann Hummel , C 2053  |      |
| <b>Система зажигания</b>  | транзисторная, бесконтактная  |      |
| Коммутатор (марка, тип)   | DENSO, QCB 91   |      |
| Катушка зажигания (марка, тип)  | DENSO, 129700   |      |
| Свечи зажигания (марка, тип)  | NGK, DR 8EA   |      |

РОСС CZ.MT20.E01636

**Система выпуска и нейтрализации отработавших газов**

отражательно-абсорбционный глушитель с встроенным нейтрализатором

Глушитель (марка, тип)

JAWA 836 01 100

**Трансмиссия**

механическая

Сцепление (марка, тип)

Rotax , многодисковое в масляной ванне

Коробка передач (марка, тип)

Rotax , механическая, с ножным управлением

- число передач и передаточные числа

5- вперед

|     |       |
|-----|-------|
| I   | 2,750 |
| II  | 1,750 |
| III | 1,313 |
| IV  | 1,045 |
| V   | 0,875 |

Главная передача (марка, тип)

цепная

- передаточное число главной передачи

3,000

- передаточное число промежуточной передачи

1,946

**Подвеска**

передняя

телескопическая подпружиненная вилка с двумя гидравлическими телескопическими амортизаторами

- задняя

пружинная, рычажная с двумя телескопическими амортизатором

**Рулевое управление** (марка, тип)

мотоциклетного типа

**Тормозные системы**

- рабочая (марка, тип):

раздельная на переднее и заднее колеса

- переднее колесо

привод гидравлический от рычага на руле, тормозной механизм- дисковый

- заднее колесо

привод гидравлический от педали, тормозной механизм- дисковый

- стояночная (марка, тип)

нет

РОСС CZ.MT20.E01636

|                |       |
|----------------|-------|
| Classic, Bison | Style |
|----------------|-------|

**Шины** (переднее колесо , заднее колесо)

марка

MITAS

размер

90/90-18 , 130/90-16 | 3.50-16, 130/90-16

индекс несущей способности

58, 67

64, 67

категория скорости

S, T

**Дополнительное оборудование  
транспортного средства**

зеркала заднего вида

Действие данного «одобрения типа транспортного средства» распространяется на партию транспортных средств в количестве 10 (десяти) шт.

Декларации о ввозимых на территорию Российской Федерации транспортных средствах данного типа (размер и отличительные признаки отдельных партий) передаются изготовителем ежемесячно (вне зависимости от факта поставки) в орган по сертификации, на основании чего выдаются заверенные копии "Одобрения типа транспортного средства".

JAWA 650 836 0 (Classic), 836 1 (Bison), 836 2 (Style)

Описание маркировки транспортных средств приведено в приложении №2  
Общие виды транспортных средств на 3 стр.приведены в приложении № 3

Руководитель органа по сертификации  
«МАДИ-ФОНД»

..... А.М. Иванов  
подпись

С.В.Пугачев

Действует с 10 февраля 2006 г.

РОСС CZ.MT20.E01636

Приложение №2 к Одобрению типа  
транспортного средства

### ОПИСАНИЕ МАРКИРОВКИ ТРАНСПОРТНОГО СРЕДСТВА

1. Место расположения и форма знака соответствия - на специальной табличке, рядом с табличкой изготовителя на раме мотоцикла, с правой стороны.

Знак соответствия выполнен по ГОСТ Р 50460-92 с указанием номера данного «Одобрения типа транспортного средства».

2. Место расположения таблички изготовителя: на раме мотоцикла, с правой стороны

3. Место расположения идентификационного номера (VIN):

3.1. На табличке изготовителя

3.2. На раме с правой стороны

4. Структура и содержание идентификационного номера транспортных средств:

|   |   |   |   |   |   |   |   |   |    |    |    |    |    |    |    |    |
|---|---|---|---|---|---|---|---|---|----|----|----|----|----|----|----|----|
| 1 | 2 | 3 | 4 | 5 | 6 | 7 | 8 | 9 | 10 | 11 | 12 | 13 | 14 | 15 | 16 | 17 |
| T | L | J | 8 | 3 | 6 | ? | ? | ? | ?  | T  | ?  | ?  | ?  | ?  | ?  | ?  |

Поз. 1-3: международный идентификационный код изготовителя (WMI) , (TLJ - для JAWA Moto spol. s r.o., Чехия)

Поз. 4-6: 836 - тип транспортного средства

Поз. 7: ? - цифры: 0 - Classic , 1- Bison, 2 - Style

Поз. 8-9: ? - модификация

Поз. 10: ? - год выпуска по ГОСТ Р 51980-2002

Поз. 11: T - код сборочного завода, T- Тупес

Поз. 12-17: ? - производственный номер транспортного средства



Рис.1. Мотоцикл JAWA 650 модели 836 0 (Classic)



Рис.2. Мотоцикл JAWA 650 модели 836 1 ( Bison )

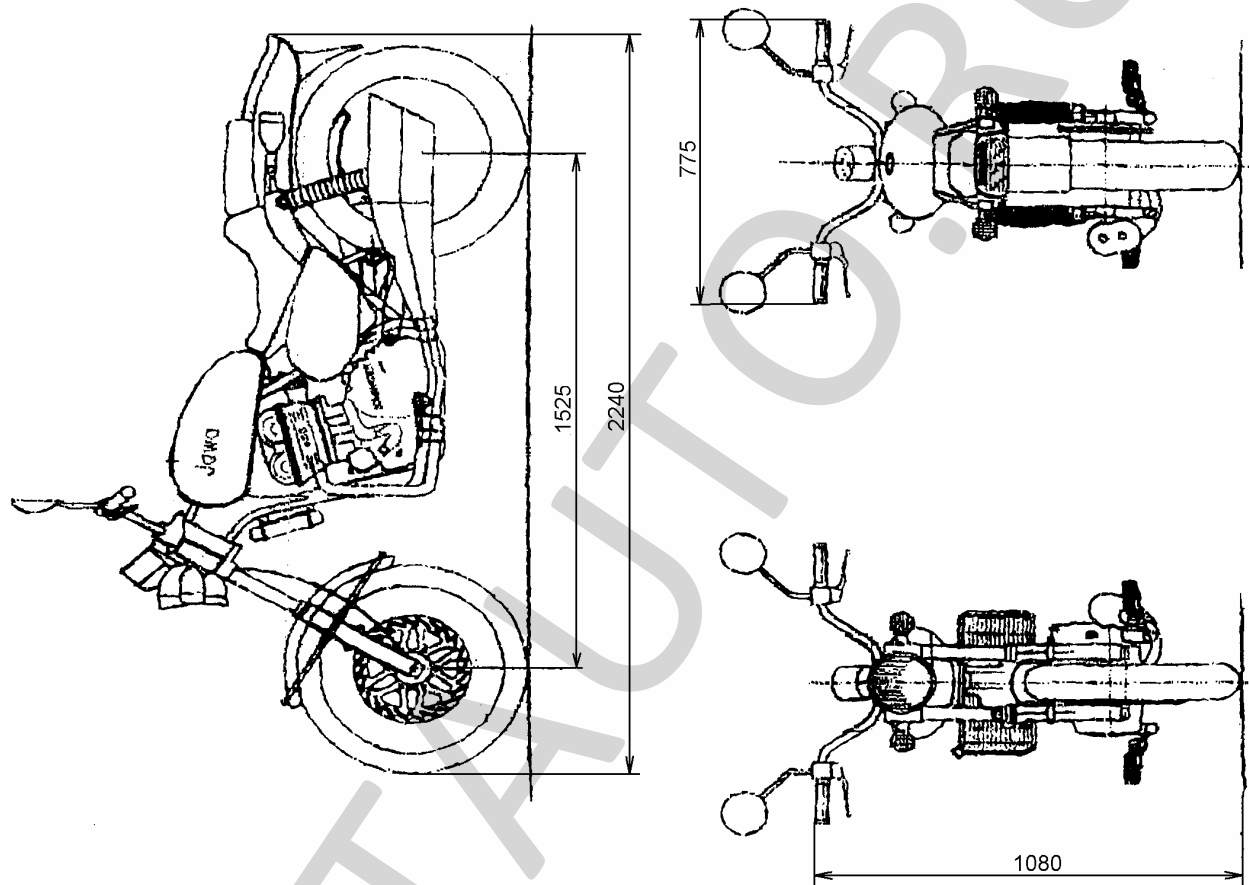
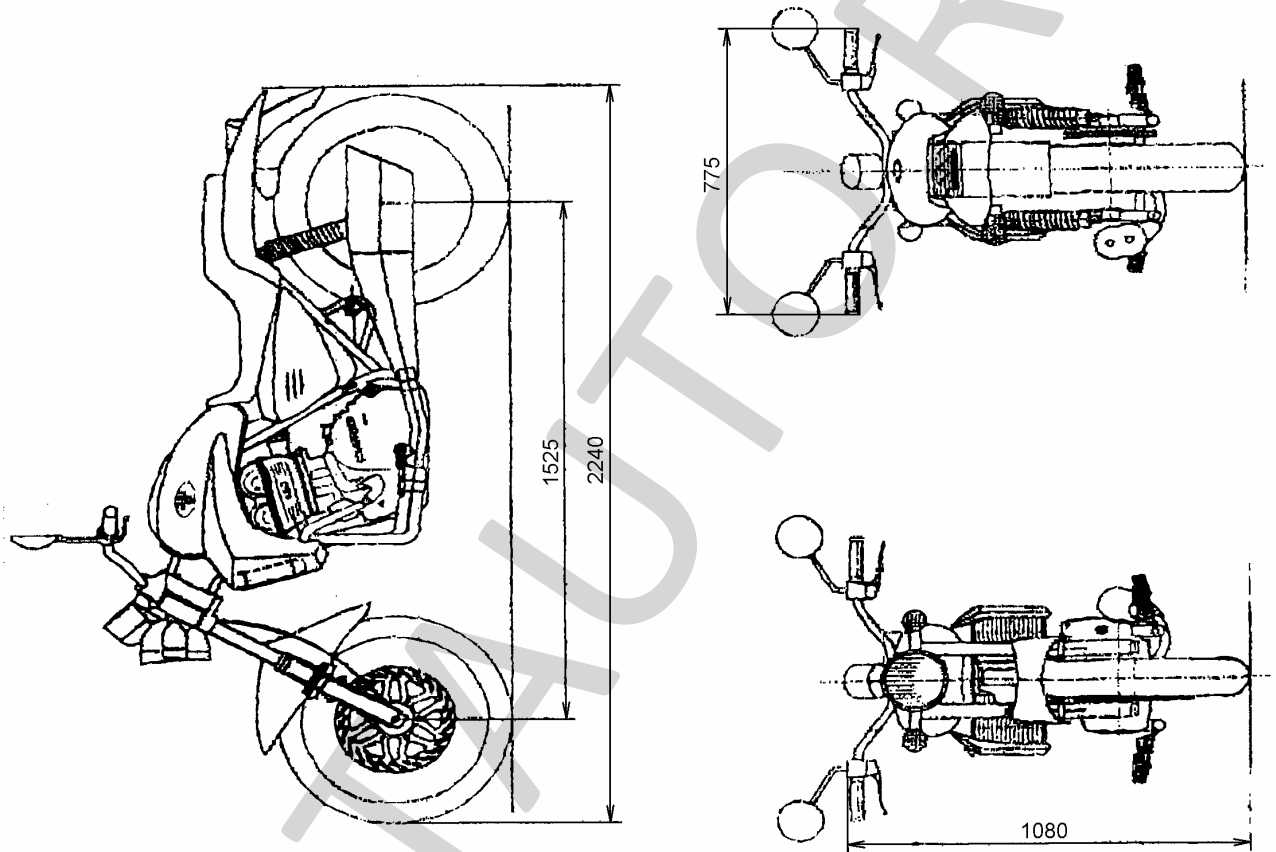
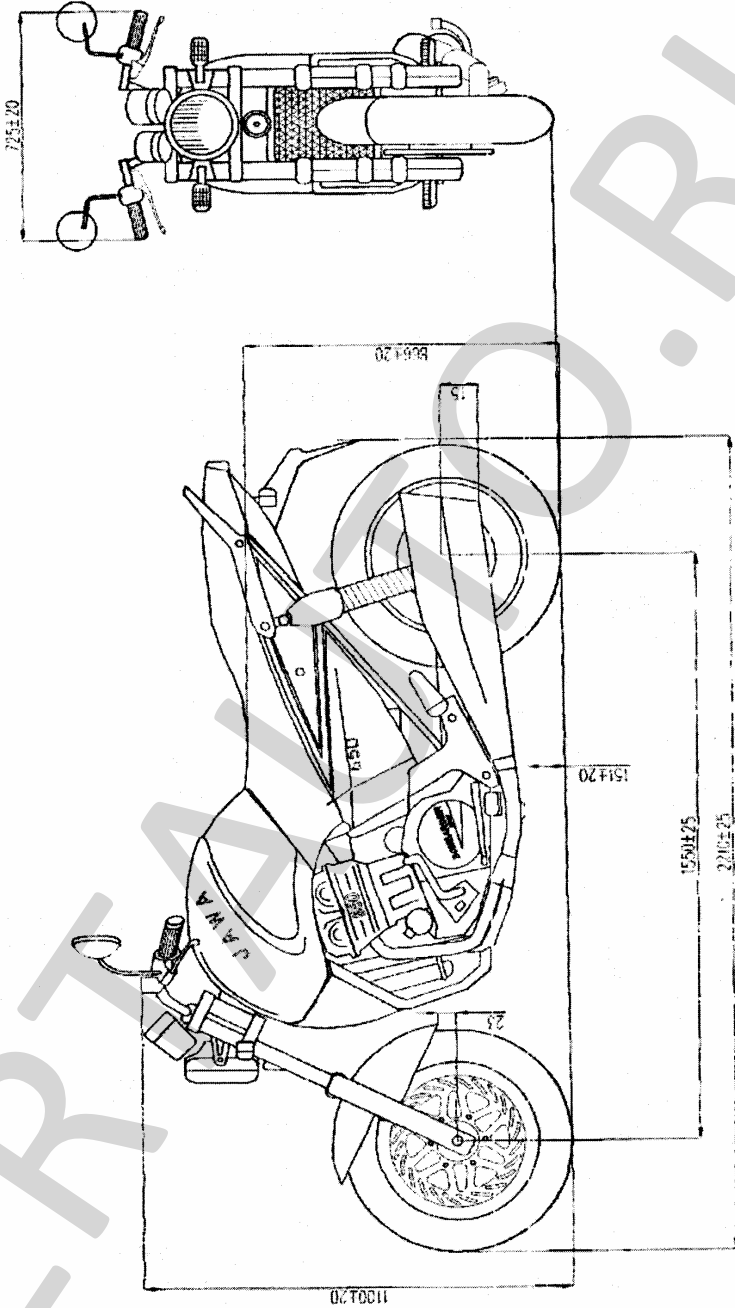

Рис.3. Мотоцикл JAWA 650 модели 836 2 (Style)