

ОРГАН ПО СЕРТИФИКАЦИИ
продукции машиностроения ВНИИНМАШ (ОС «ПРОММАШ»)
№ РОСС RU.0001.11АЯ04 от 28.04.2003 г.
123007, г. Москва, ул. Шеногина, д. 4, т. (495) 256-14-77

РОСС СN.АЯ04.Е00786

23 января 8

Марка транспортного средства	Kinroad
Тип транспортного средства (коммерческое название)	XT50Q (XT50Q-00, XT50Q-01, XT50Q-02, XT50Q-03) (Patron KING 50)
Категория транспортного средства	L₁
Код ТН ВЭД	8711 10
Код VIN	LBXPCB3A...
Заявитель и его адрес	ООО «Уральская мотоциклетная компания» (Российская Федерация, 426076, г. Ижевск, ул. Свободы,139)
Изготовитель и его адрес	Jiangsu Kinroad Xintian motorcycle Co., Ltd, Outang Town, Wuxi Citi, 214153, Jiangsu Province, P.R. China

ОБЩИЕ ХАРАКТЕРИСТИКИ ТРАНСПОРТНОГО СРЕДСТВА

Колесная формула / ведущие колеса	2 x 1 / заднее
Схема компоновки транспортного средства	двигатель в пределах базы
Количество мест спереди / сзади	1 / 0 для XT50Q-02, XT50Q-03 1 / 1 для XT50Q-00, XT50Q-01
Рама	стальная, трубчатая

РОСС СN.AЯ04.E00786

для моделей:	ХТ50Q-00, ХТ50Q-01	ХТ50Q-02, ХТ50Q-03
Габаритные размеры, мм		
– длина	2040	1970
– ширина	755	760
– высота	1085	1020
База, мм	1410	
Масса снаряженного транспортного средства без водителя, кг (по ГОСТ Р 52051-2003)	99 max	
Максимальная допустимая масса, кг	245	170
Максимальная допустимая масса:		
– на переднюю ось, кг	85	59
– на заднюю ось, кг	160	111
<u>Двигатель</u> (марка, тип)	Kinroad, 139FMB	
	с принудительным зажиганием, 4-х тактный, воздушного охлаждения	
– количество и расположение цилиндров	1, наклонное	
– рабочий объем, см ³	49.5	
– степень сжатия	8.8	
Максимальная мощность, кВт (мин ⁻¹)	2.0 (7000)	
Максимальный крутящий момент, Нм (мин ⁻¹)	2.8 (6000)	
Топливо	бензин, с октановым числом не менее 92	
Система питания	карбюраторная	
Карбюратор	Jing Ke, PZ19	
Воздушный фильтр (марка, тип)	50212, масляный с пенополиуретановым фильтрующим элементом	

РОСС СN.АЯ04.Е00786

для моделей:	ХТ50Q-00, ХТ50Q-01	ХТ50Q-02, ХТ50Q-03
Система зажигания	электронная, бесконтактная (CDI)	
Коммутатор (марка, тип)	CFWD100, с электронным опережением зажигания	
Катушка зажигания (марка, тип)	Shanhuan	
Свечи зажигания (марка, тип)	Languang, A7TC	
Система выпуска и нейтрализации отработавших газов	один глушитель со встроенным каталитическим нейтрализатором	
Глушитель с нейтрализатором (марка, тип)	50Q11	
Трансмиссия	механическая	
Сцепление (марка, тип)	Kinroad, автоматическое, центробежное, сухое	
Коробка передач (марка, тип)	Kinroad, 139FMB, механическая, в одном блоке с двигателем, с ножным переключением передач	
- число передач	4-вперед	
- передаточные числа коробки передач:		
	I	3.272
	II	1.937
	III	1.350
	IV	1.043
- передаточное число передачи к ведущему колесу	2.714	
Подвеска		
- передняя	телескопическая с двумя пружинно-гидравлическими амортизаторами	
- задняя	рычажная, маятникового типа, с двумя пружинно-гидравлическими амортизаторами	
Рулевое управление (марка, тип)	мотоциклетного типа	
Тормозные системы		
- рабочая (марка, тип)	передний - Wuxi JinLi, однодисковый, с ручным гидравлическим приводом; задний - Wuxi Voda, барабанный с ножным тросовым приводом	передний - Wuxi Voda, с барабанным тормозным механизмом, с ручным, механическим (тросовым) приводом; задний - Wuxi Voda, барабанный с ножным тросовым приводом

РОСС СN.АЯ04.Е00786

	для моделей:	ХТ50Q-00, ХТ50Q-01	ХТ50Q-02, ХТ50Q-03
Шины			
- размер (передние÷задние)		2.50-17÷4,00-12	
- индекс несущей способности (передние÷задние)		22÷44	10÷32
- категория скорости		J	

Kinroad XT50Q

Описание маркировки транспортного средства приведено в приложении 2.
Общие виды транспортного средства на 2 листах приведены в приложении 3.

Зам.

А.В. Куликов**С.В. Пугачев**

Действует с "23" января 2007 г.

РОСС СN.АЯ04.Е00786

Приложение № 2 к "одобрению типа
транспортного средства"**ОПИСАНИЕ МАРКИРОВКИ ТРАНСПОРТНОГО СРЕДСТВА**

1. Место расположения и форма знака соответствия:

Рядом с табличкой изготовителя.

Знак соответствия выполнен по ГОСТ Р 50460 с указанием номера данного "одобрения типа транспортного средства".

2. Место расположения таблички изготовителя:

На трубе рулевой колонки с правой стороны

3. Место расположения идентификационного номера (код VIN):

3.1. На табличке изготовителя

3.2. На трубе рулевой колонки.

4. Структура и содержание идентификационного номера (номеров) транспортных средств:

1	2	3	4	5	6	7	8	9	10	11	12	13	14	15	16	17
L	B	X	P	C	B	3	A	?	?	?	?	?	?	?	?	?

поз. 1 - 3: LBX - WMI (международный код изготовителя) – Jiangsu Kinroad Xintian Motorcycle Co., Ltd, P.R. China

поз. 4 - 8: обозначение типа транспортного средства

поз. 9: контрольные символы: цифры от 0 до 9 или буква X

поз. 10: код года выпуска в соответствии с ИСО 3779

поз. 11-17: производственный номер транспортного средства

№ РОСС СНА.АЯ04.Е00786

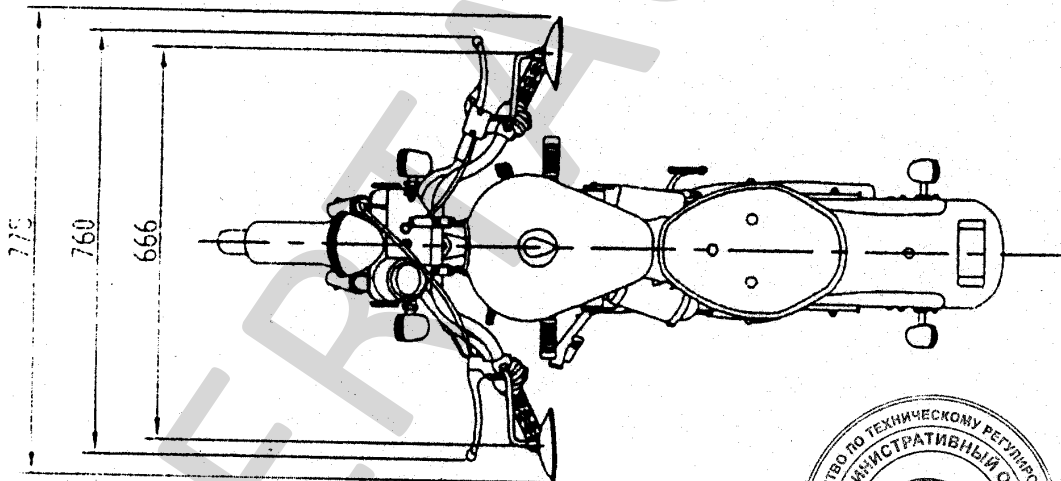
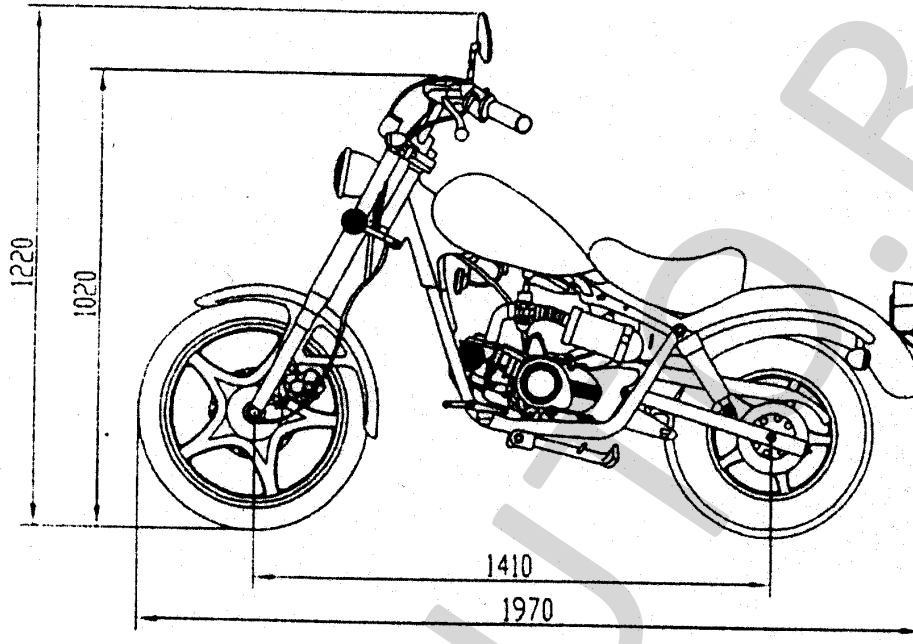

Kinroad (Patron KING 50) XT50Q-02, XT50Q-03



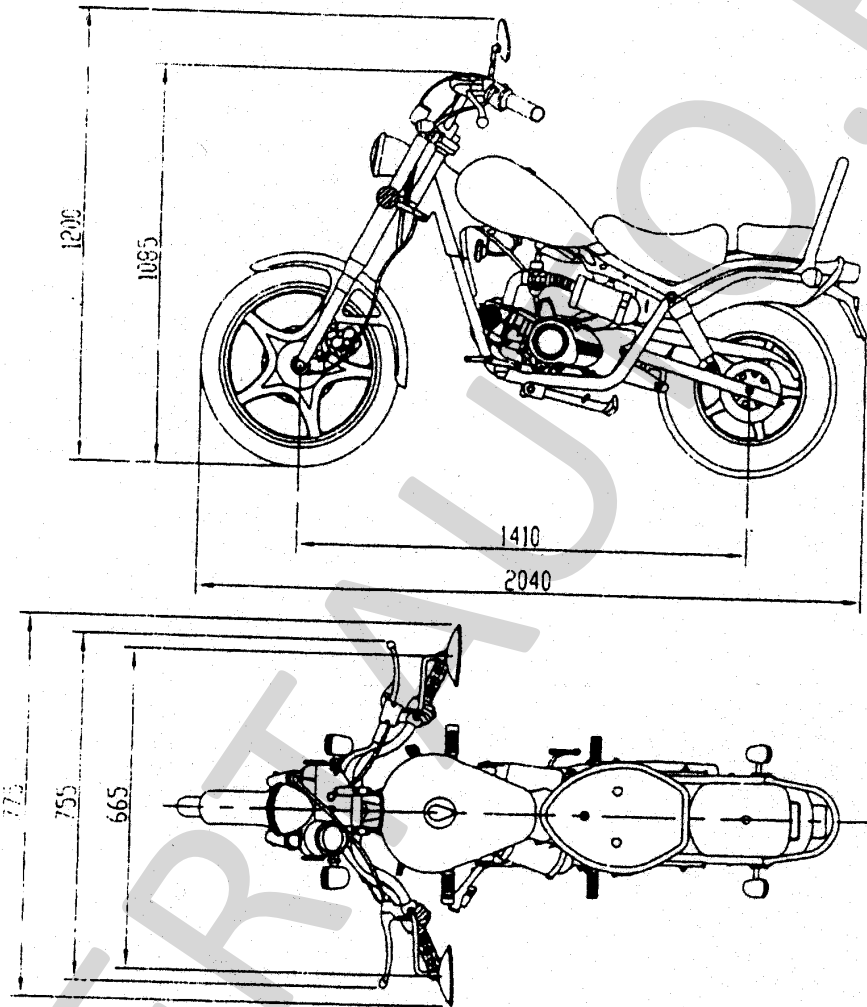

Kinroad (Patron KING 50) XT50Q-00, XT50Q-01

