

ОРГАН ПО СЕРТИФИКАЦИИ
Межотраслевой фонд "Сертификация автотранспорта САТР" ("САТР-ФОНД")
№ РОСС RU.0001.11MT02 от 06.06.2006 г.
125480, г. Москва, ул. Героев Панфиловцев, 24 (тел. 454-42-27)

РОСС IT.MT02.E05190

03 мая 8

Марка транспортного средства	MASERATI
Тип транспортного средства	M 138 ABC (Gransport)
Категория транспортного средства	M₁
Код ТН ВЭД	8703 24
Код VIN	ZAMEC38B000...
Экологический класс	4
Заявитель и его адрес	ООО "ВИНТРЕЙД", 121059, г. Москва, пл. Европы, д. 2, Российская Федерация
Изготовитель и его адрес	Maserati S.p.A., via Ciro Menotti, 322, 41100 Modena, Italy

ОБЩИЕ ХАРАКТЕРИСТИКИ ТРАНСПОРТНОГО СРЕДСТВА

Колесная формула / ведущие колеса	4 x 2 / задние
Схема компоновки транспортного средства	классическая; расположение двигателя - переднее продольное
Тип кузова / количество дверей	купе / 2
Количество мест спереди / сзади	2 / 2
Габаритные размеры, мм	
— длина	4523
— ширина	1822
— высота	1305
База, мм	2660
Колея передних / задних колес, мм	1525 / 1538

РОСС IT.MT02.E05190

Масса снаряженного транспортного средства, кг (по ГОСТ Р 52051-2003)	1765
Полная масса транспортного средства, кг	2060
Полная масса, приходящаяся	
– на переднюю ось, кг	1020
– на заднюю ось, кг	1040

Допустимая полная масса прицепа, кг буксировка прицепа не предусмотрена

Двигатель (марка, тип)	Maserati S.p.A., M 138 P, четырехтактный, бензиновый
– количество и расположение цилиндров	8, V-образное
– рабочий объем, см ³	4244
– степень сжатия	11.1
Максимальная мощность, кВт (мин ⁻¹)	295 (7000)
Максимальный крутящий момент, Нм (мин ⁻¹)	452 (4500)
Топливо	бензин с октановым числом не менее 95
Система питания	распределенный впрыск топлива с электронным управлением
Блок управления впрыском (марка, тип)	Bosch, ME 7.1.1
Воздушный фильтр (марка, тип)	Maserati, с сухим элементом
Система зажигания	электронная, бесконтактная
Блок управления зажиганием (марка, тип)	совмещен с блоком управления впрыском топлива
Катушка зажигания (марка, тип)	Bosch, 0221 604 012, 0221 604 013
Свечи зажигания (марка, тип)	NGK, PMR 8 A
Система выпуска и нейтрализации отработавших газов	один передний и два задних глушителя; два нейтрализатора
Передний глушитель (марка, тип)	Maserati, MUF 138 C
Задние глушители (марка, тип)	Maserati, MUF 138 R02 и MUF 138 L02
Нейтрализаторы (марка, тип)	Maserati, CAT 138 R03 и CAT 138 L03

РОСС IT.MT02.E05190

<u>Трансмиссия</u>	механическая
Сцепление (марка, тип)	Graziano Trasmissioni, сухое, однодисковое
Коробка передач (марка, тип)	Graziano Trasmissioni, с ручным управлением
– число передач	вперед - 6, назад - 1
– передаточные числа	I - 3.286 II - 2.158 III - 1.609 IV - 1.269 V - 1.034 VI - 0.816 3.X. - 2.563
Главная передача (марка, тип)	Graziano Trasmissioni, с самоблокирующимся дифференциалом
– передаточное число	3.727
<u>Подвеска</u>	с регулируемым уровнем кузова
– передняя	независимая, пружинная, рычажная, с газонаполненными регулируемыми или нерегулируемыми телескопическими амортизаторами, со стабилизатором поперечной устойчивости
– задняя	независимая, пружинная, рычажная, с газонаполненными регулируемыми или нерегулируемыми телескопическими амортизаторами, со стабилизатором поперечной устойчивости
<u>Рулевое управление</u> (марка, тип)	Maserati, рулевой механизм типа “шестерня - рейка”, рулевой привод с гидроусилителем
<u>Тормозные системы</u>	
– рабочая (марка, тип)	Maserati, гидравлический двухконтурный привод с диагональным разделением на контуры, с вакуумным усилителем, с АБС; тормозные механизмы всех колес - дисковые
– запасная (марка, тип)	Maserati, каждый контур рабочей тормозной системы
– стояночная (марка, тип)	Maserati, механический (тросовый) привод к тормозным механизмам задних колес

РОСС IT.MT02.E05190

Шины

	для передней оси	для задней оси
– марка	Pirelli	
– размер	235/35 ZR19	265/30 ZR19
– индекс несущей способности	91	93
– категория скорости	Y	Y

Дополнительное оборудование транспортного средства

подушки безопасности, климатическая система (хладагент R134A), противобуксовочное устройство, аудиосистема

Действие данного “одобрения типа транспортного средства” распространяется на партию транспортных средств в количестве 150 (ста пятидесяти) шт.

Декларации о ввозимых на территорию Российской Федерации транспортных средствах данного типа (размер и отличительные признаки отдельных партий) передаются изготовителем или его официальным дилером ежемесячно (вне зависимости от факта поставки) в Орган по сертификации, на основании чего выдаются заверенные копии “одобрения типа транспортного средства”.

MASERATI M 138 ABC (Gransport)

Описание маркировки транспортного средства приведено в приложении № 2.
Общий вид транспортного средства на 1 листе приведен в приложении № 3.

Б.В. Кисуленко**С.В. Пугачев**

Действует с "03" мая 2007 г.

РОСС IT.MT02.E05190

Приложение № 2 к "одобрению типа транспортного средства"

ОПИСАНИЕ МАРКИРОВКИ ТРАНСПОРТНОГО СРЕДСТВА

1. Место расположения и форма знака соответствия:
В нижней левой части проема двери водителя.
Знак соответствия выполнен по ГОСТ Р 50460-92 с указанием номера данного "одобрения типа транспортного средства".
2. Место расположения таблички изготовителя:
На передней поперечине, в моторном отсеке.
3. Место расположения идентификационного номера (VIN):
В салоне, под правым сиденьем.
4. Структура и содержание идентификационного номера (номеров) транспортных средств:

1	2	3	4	5	6	7	8	9	10	11	12	13	14	15	16	17
Z	A	M	E	C	3	8	B	0	0	0	?	?	?	?	?	?

- поз. 1 - 3: **ZAM** - WMI (международный код изготовителя) - Maserati S.p.A.
 поз. 4: **E** - Код типа двигателя.
 поз. 5: **C** - код типа удерживающей системы.
 поз. 6 - 7: **38** - код типа транспортного средства.
 поз. 8: **B** - исполнение для Европы.
 поз. 9: **0** - постоянный символ.
 поз. 10: **0** - постоянный символ.
 поз. 11: **0** - код сборочного завода - Modena (Италия).
 поз. 12 - 17: Производственный номер транспортного средства.

INFORMATION SHEET		
- M 138 ABM - M 138 ABE - M 138 ABC -		
		30 th Aug.2001

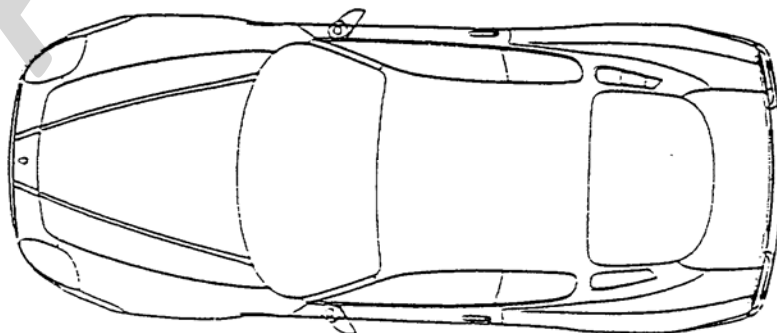
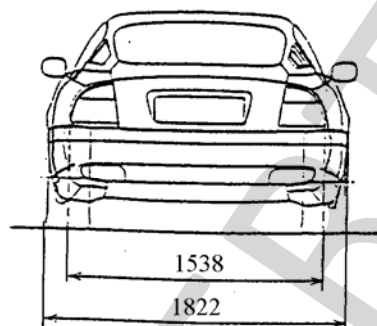
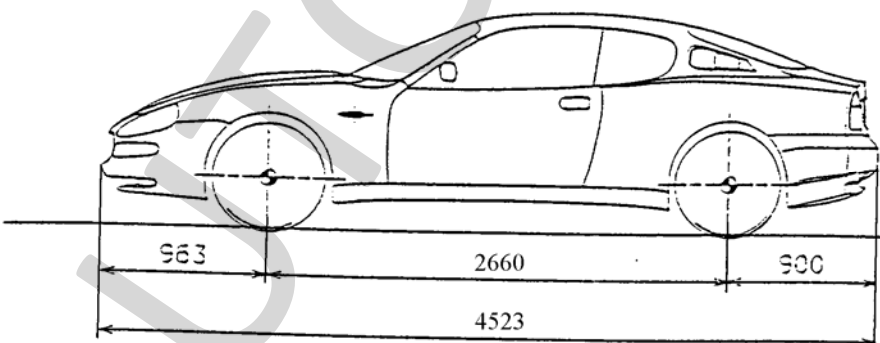
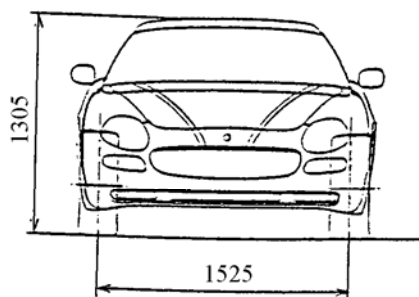

Приложение № 3 к "одобрению типа транспортного средства" № РОСС ИТ.МТ02.Е05190
Страница для заполнения полей данных:

ОТТС № **РОСС ИТ.МТ02.Е05190**

Бланк № 0028255

SERTAUTO.RU