

ОРГАН ПО СЕРТИФИКАЦИИ
продукции машиностроения ВНИИНАШ (ОС "ПРОММАШ")
№ РОСС RU.0001.11АЯ04 от 20.03.2008 г.
123007, г. Москва, ул. Шеногина, д. 4, тел. (499) 256-14-77, (499) 259-74-85

РОСС US.АЯ04.Е01330Р1

07 августа 9

Марка транспортного средства	Master Craft
Тип транспортного средства	SA-0?-MS200; SA-0?-PS-205V; SA-0?-PS-214; SA-0?-PS-190-197; TA-0?-MS200
Модификации	—
Коммерческое наименование	—
Категория транспортного средства	O₂
Код ТН ВЭД	8716 39
Код VIN	19MSB22????...
Заявитель, представитель изготовителя и его адрес	ООО "АГ Марин", 125047, г. Москва, ул. 2-я Тверская - Ямская, 16, офис 811, Российская Федерация
Изготовитель и его адрес	Master Craft Boat Company, 100 Cherokee Cove Drive, Vonore, Tennessee 37885, USA

ОБЩИЕ ХАРАКТЕРИСТИКИ ТРАНСПОРТНОГО СРЕДСТВА

Количество осей / колес	1 / 2 (для SA-0?-MS200, SA-0?-PS-205V; SA-0?-PS-214; SA-0?-PS-190-197); 2 / 4 (TA-0?-MS200)
Исполнение грузочного пространства (тип кузова транспортного средства)	открытая рама с ложементами и лебедкой для погрузки катеров и лодок
Назначение транспортного средства	прицеп для перевозки катеров и лодок

РОСС US.AЯ04.E01330P1

для типов транспортных средств:	SA-0?-MS200	SA-0?-PS-205V; SA-0?-PS-214	SA-0?-PS-190-197	TA-0?-MS200
Габаритные размеры, мм				
– длина	6920	6635	6745	6955
– ширина	2500	2420	2540	2500
– высота	1180	1140	1050	1130
База, мм	4950	4690	4700	4310 + 820
Колея колес, мм	2280	2170	2420	2300
Масса снаряженного транспортного средства, кг (по ГОСТ Р 52051-2003)	420	390	370	500
Полная масса транспортного средства, кг	2300	2304		2722
Полная масса транспортного средства, приходящаяся:				
- на ось, кг	2200	2204		—
- на оси, кг	—	—		2622
- на сцепное устройство, кг	100	100		100

РОСС US.AЯ04.E01330P1

Подвеска	зависимая, рессорная	
Тормозные системы	инерционный гидравлический тормоз, тормозные механизмы колес – дисковые	
– рабочая (марка, тип)	механический привод к тормозным механизмам колес	
– стояночная (марка, тип)		
для типов транспортных средств:	SA-0?-MS200, SA-0?-PS-205V; SA-0?-PS-214	SA-0?-PS-190-197, TA-0?-MS200
Шины		
– размер	225/75R16	215/75R16
– индекс несущей способности	121/120	116/114
– категория скорости	R	R
Оборудование транспортного средства	два противоткатных упора	

Действие данного “Одобрения типа транспортного средства” распространяется на партию транспортных средств в количестве 150 (ста пятидесяти) шт.

Декларации о ввозимых на территорию Российской Федерации транспортных средствах данного типа (размер и отличительные признаки отдельных партий) передаются изготовителем или его официальным представителем ежемесячно (вне зависимости от факта поставки) в Орган по сертификации, на основании чего выдаются заверенные копии “Одобрения типа транспортного средства” с указанием идентификационных номеров (кодов VIN) транспортных средств.

Master Craft SA-0?-MS200, SA-0?-PS-205V, SA-0?-PS-214,
SA-0?-PS-190-197, TA-0?-MS200

Описание маркировки транспортного средства приведено в приложении 2.
Общие виды транспортного средства на 4 листах приведены в приложении 3.

Зам.

А.В. Куликов

С.В. Пугачев

Действует с " 18 " декабря 2008 г.

РОСС US.AЯ04.E01330P1

Приложение № 2 к "одобрению типа транспортного средства"

ОПИСАНИЕ МАРКИРОВКИ ТРАНСПОРТНОГО СРЕДСТВА

1. Место расположения и форма знака соответствия:
На наклейке, расположенной рядом с табличкой изготовителя.
Знак соответствия выполнен по ГОСТ Р 50460-92 с указанием номера данного "одобрения типа транспортного средства".
2. Место расположения таблички изготовителя:
На дышле сцепного устройства.
3. Место расположения идентификационного номера (код VIN):
 - 3.1. На табличке изготовителя.
 - 3.2. На правом лонжероне рамы, в задней части.
4. Структура и содержание идентификационного номера (номеров) транспортных средств:

1	2	3	4	5	6	7	8	9	10	11	12	13	14	15	16	17
1	9	M	S	B	2	2	?	?	?	?	?	?	?	?	?	?

- поз. 1 - 3: «19M» – международный код изготовителя (WMI):
Master Craft Boat Company, USA
- поз. 4 - 8: обозначение типа транспортного средства:
«SB221» – «SA-0?-MS200», «SA-0?-PS-205V»; «SA-0?-PS-214»; «SA-0?-PS-190-197»;
«SB222» – «TA-0?-MS200»
- поз. 9: контрольный символ: цифра от 0 до 9 или буква от A до Z
- поз. 10: код года выпуска согласно ISO 3779-83
- поз. 11: контрольный символ: цифра от 0 до 9 или буква от A до Z
- поз. 12 - 17: производственный номер транспортного средства
(12 - 13 знаки – буквы латинского алфавита или цифры)

РОСС US.AЯ04.E01330P1

Приложение № 3 к "одобрению типа транспортного средства"

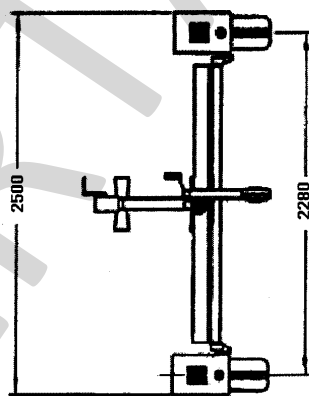
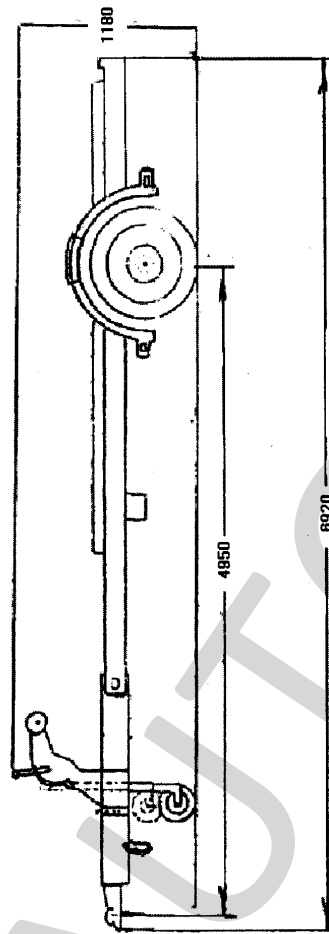

SA-01-MS200

РОСС US.AЯ04.E01330P1

Приложение № 3 к "одобрению типа транспортного средства"

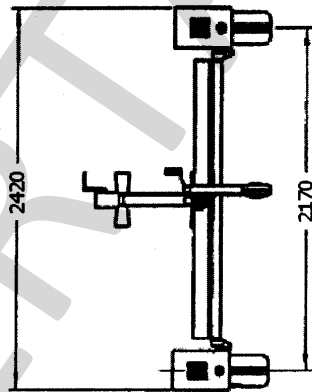
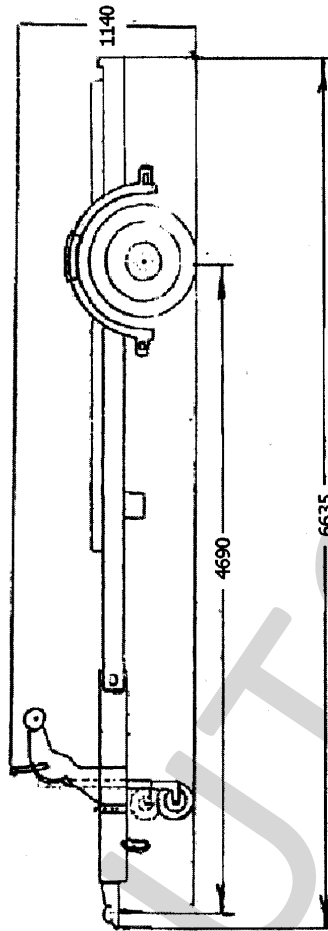

РОСС US.AЯ04.E01330P1

Приложение № 3 к "одобрению типа транспортного средства"

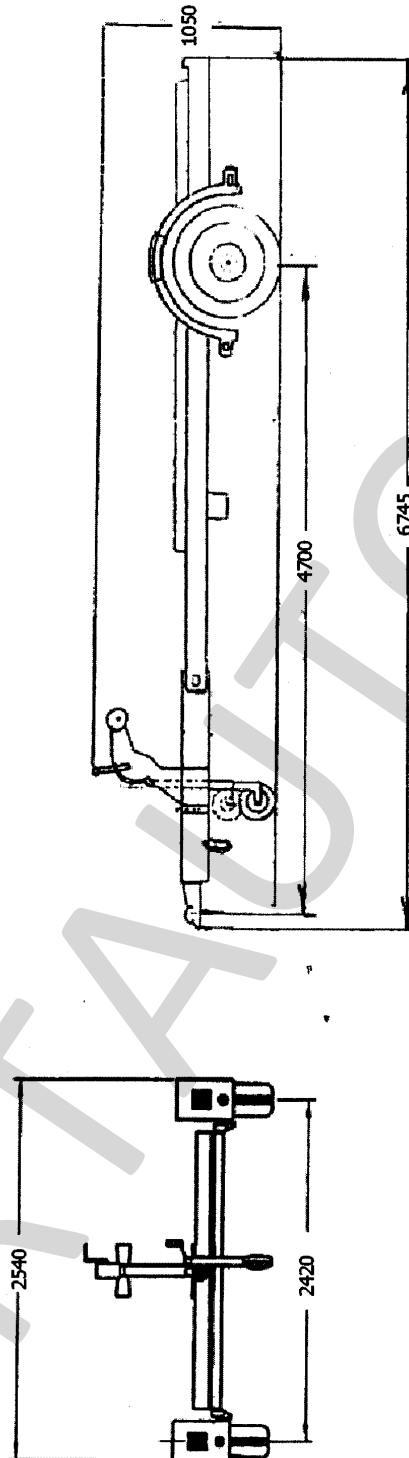

РОСС US.AЯ04.E01330P1

Приложение № 3 к "одобрению типа
транспортного средства"

