

ОРГАН ПО СЕРТИФИКАЦИИ
Межотраслевой фонд "Сертификация автотранспорта САТР" ("САТР-ФОНД")
№ РОСС RU.0001.11MT02 от 06.06.2006 г.
125480, г. Москва, ул. Героев Панфиловцев, 24 (тел. 454-42-27)

РОСС FR.MT02.E05514

12 ноября 8

Марка транспортного средства	INFINITI
Тип транспортного средства	V36 (G35, G37 Coupe)
Категория транспортного средства	M₁
Код ТН ВЭД	8703 24
Код VIN	JN1BBNV36U..., JN1GCUV36U...
Экологический класс	3 (для мод. с дв. VQ35 с блоком управления MEC 100-810 и с дв. VQ37)
Заявитель и его адрес	ООО "НИССАН МОТОР РУС", 115054, г. Москва, Космодамианская наб., 52/3, Российская Федерация
Изготовитель и его адрес	Nissan Europe S.A.S., 8, Avenue Jean d'Alembert, 78190 Trappes, France
Сборочный завод и его адрес	Tochigi Plant, 2500 Kamigamou, Kaminokawa-machi, Kawachi-gun, Tochigi Pref, Japan

ОБЩИЕ ХАРАКТЕРИСТИКИ ТРАНСПОРТНОГО СРЕДСТВА

Для модификаций:	G35	G37 Coupe
Колесная формула / ведущие колеса	4 x 4 / все, с принудительным или автоматическим подключением привода задних колес	4 x 2 / задние
Схема компоновки транспортного средства	полноприводная	классическая
	расположение двигателя - переднее продольное	
Тип кузова / количество дверей	несущий, седан / 4	несущий, купе / 2

POCC FR.MT02.E05514

Для модификаций:	G35	G37 Coupe
Количество мест спереди / сзади	2 / 3	2 / 2
Габаритные размеры, мм		
– длина	4755	4655
– ширина	1770	1820
– высота	1470	1395
База, мм	2850	2850
Колея передних / задних колес, мм	1520 / 1520	1545 / 1545
Масса снаряженного транспортного средства, кг (по ГОСТ Р 52051-2003)	1802...1812	1774...1790
Полная масса транспортного средства, кг	2155	2080
Максимальная допустимая масса		
– на переднюю ось, кг	1083	1040
– на заднюю ось, кг	1138	1115
Допустимая полная масса прицепа, кг	буксировка прицепа не предусмотрена	
Для модификаций:	G35	G37 Coupe
Двигатель (марка, тип)	VQ35	VQ37
	Nissan, четырехтактный, бензиновый	
	6, V-образное	
– количество и расположение цилиндров		
– рабочий объем, см ³	3498	3696
– степень сжатия	10.6	11.0
Максимальная мощность, кВт (мин ⁻¹)	232 (6800)	245 (7000)
Максимальный крутящий момент, Нм (мин ⁻¹)	358 (4800)	363 (5200)
Топливо	бензин с октановым числом не менее 95	
Система питания	распределенный впрыск топлива с электронным управлением	
Блок управления впрыском (марка, тип)	Hitachi, MEC 100-810	Hitachi, MEC 105-160, MEC 105-150
Воздушный фильтр (марка, тип)	Nissan, JK20A и JK20B, с сухим бумажным элементом	
Система зажигания	электронная	
Блок управления зажиганием (марка, тип)	совмещен с блоком управления впрыском топлива	
Катушка зажигания (марка, тип)	Hanshin, AIC-2409 (x 6)	Hanshin, AIC-2809B (x 6)
Свечи зажигания (марка, тип)	Denso, FXE22HR-11	Denso, FXE24HR или FXE22HR11

POCC FR.MT02.E05514

Для модификаций:	G35	G37 Coupe
Система выпуска и нейтрализации отработавших газов	два основных и один дополнительный глушители	один основной и один дополнительный глушители
	два нейтрализатора отработавших газов	
Основной глушитель (марка, тип)	Futaba, 20100JL40A и 20100JL41A	Calsonic Kansei, 20100 JL50A
Дополнительный глушитель (марка, тип)	Futaba, 20300JL40A	Calsonic Kansei, 20300 JL50A
Нейтрализаторы (марка, тип)	Nissan, JK9 (x 2)	Nissan, JL4 (x 2)

Трансмиссия

гидромеханическая

Коробка передач (марка, тип)

Nissan, RE5R05A, автоматическая

– число передач

вперед - 5, назад - 1

– передаточные числа

I - 3.8415

II - 2.3529

III - 1.5294

IV - 1.0000

V - 0.8393

3.X. - 2.7645

Раздаточная коробка (марка, тип)

Attesa, ET-S

(только для мод. G35)

– передаточное число

1.000

Главная передача (марка, тип)

гипоидная

– передаточное число

3.6923

Подвеска

– передняя

независимая, пружинная, рычажная, с гидравлическими телескопическими амортизаторами, со стабилизатором поперечной устойчивости

– задняя

независимая, пружинная, рычажная, с гидравлическими телескопическими амортизаторами, со стабилизатором поперечной устойчивости

Рулевое управление (марка, тип)

рулевой механизм типа “шестерня - рейка”, рулевой привод с гидроусилителем, с подруливанием задних колес (только для G37 Coupe)

РОСС FR.MT02.E05514

Тормозные системы

- рабочая (марка, тип) гидравлический двухконтурный привод с диагональным разделением на контуры, с вакуумным усилителем, с АБС, по заказу: EBD и ESP; тормозные механизмы всех колес - дисковые
- запасная (марка, тип) каждый контур рабочей тормозной системы
- стояночная (марка, тип) механический (тросовый) привод к тормозным механизмам задних колес

Шины

Для модификаций:	G35	G37 Coupe	
– марка		—	
– размер	225/55 R17	225/45 R19 (для передней оси)	245/40R19 (для задней оси)
– индекс несущей способности	95	92	94
– категория скорости		W	

Дополнительное оборудование транспортного средства

омыватель фар, аудиосистема, подогрев наружных зеркал заднего вида, аудиосистема, отопитель, бортовой компьютер, подушки безопасности, подогрев сидений, противоугонное устройство, кондиционер (хладагент R134a)

INFINITI V36 (G35, G37 Coupe)

Описание маркировки транспортного средства приведено в приложении № 2.
Общие виды транспортных средств на 2 листах приведены в приложении № 3.

Б.В. Кисуленко

С.В. Пугачев

Действует с "12" ноября 2007 г.

РОСС FR.MT02.E05514

Приложение № 2 к "одобрению типа транспортного средства"

ОПИСАНИЕ МАРКИРОВКИ ТРАНСПОРТНОГО СРЕДСТВА

1. Место расположения и форма знака соответствия:

В подкапотном пространстве, на перегородке моторного отсека.

Знак соответствия выполнен по ГОСТ Р 50460-92 с указанием номера данного "одобрения типа транспортного средства".

2. Место расположения таблички изготовителя:

В подкапотном пространстве, на чашке переднего правого брызговика.

3. Место расположения идентификационного номера (VIN):

3.1. На табличке изготовителя.

3.2. В подкапотном пространстве, на чашке переднего правого брызговика.

4. Структура и содержание идентификационного номера (номеров) транспортных средств:

1	2	3	4	5	6	7	8	9	10	11	12	13	14	15	16	17
J	N	1	?	?	?	V	3	6	U	?	?	?	?	?	?	?

поз. 1 - 3: **JN1** - WMI (международный код изготовителя) - Nissan Motor Co.

поз. 4: Код типа кузова:

B - седан;

G - купе.

поз. 5: Код типа двигателя:

B - VQ35;

C - VQ37;

поз. 6: Код типа привода:

N - полный привод;

U - задний привод с системой подруливания задних колес.

поз. 7-9: **V36** - обозначение типа транспортного средства.

поз. 10: **U** - регион назначения - Европа.

поз. 11: Контрольный символ.

поз. 12 - 17: Производственный номер транспортного средства.

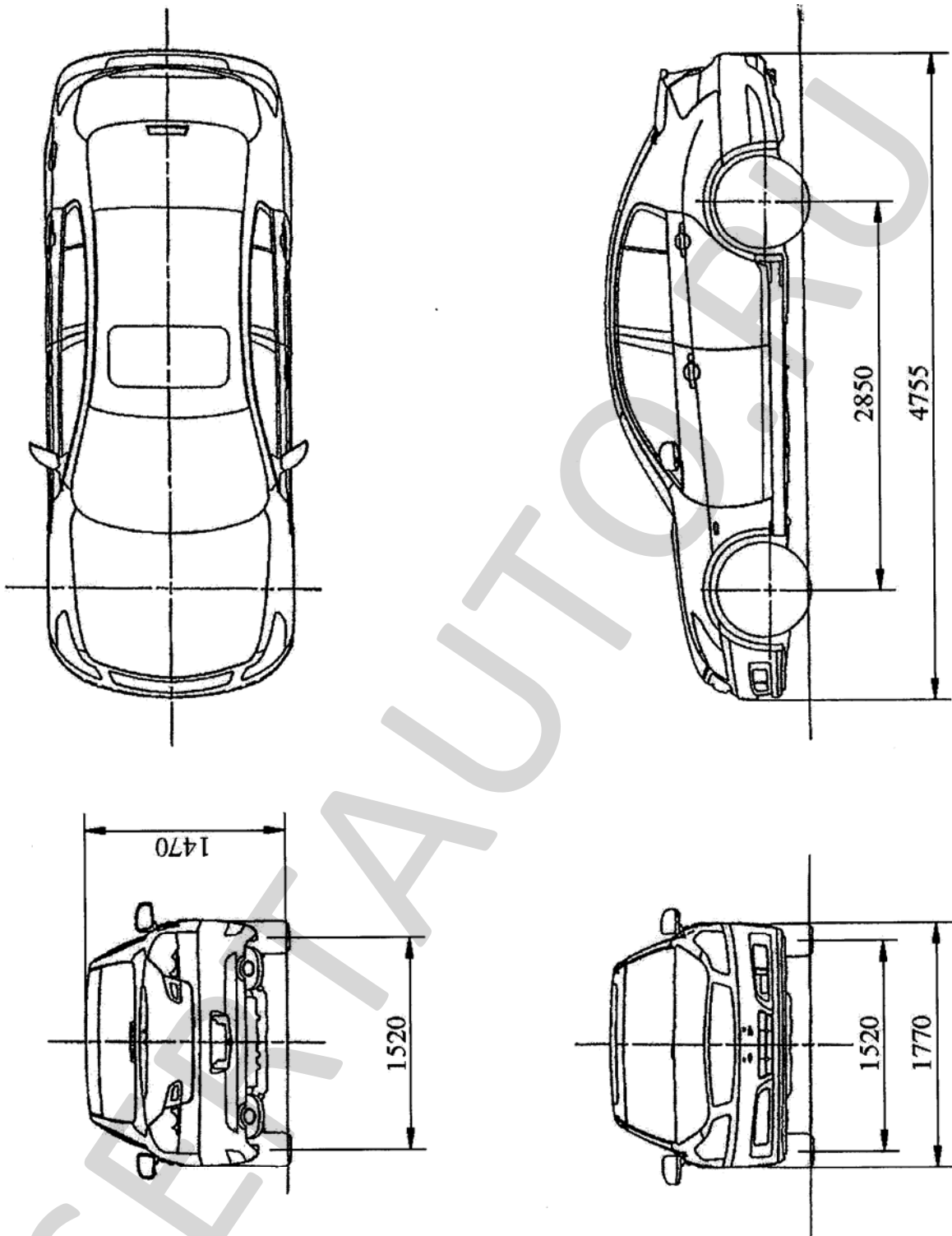

Infiniti G35

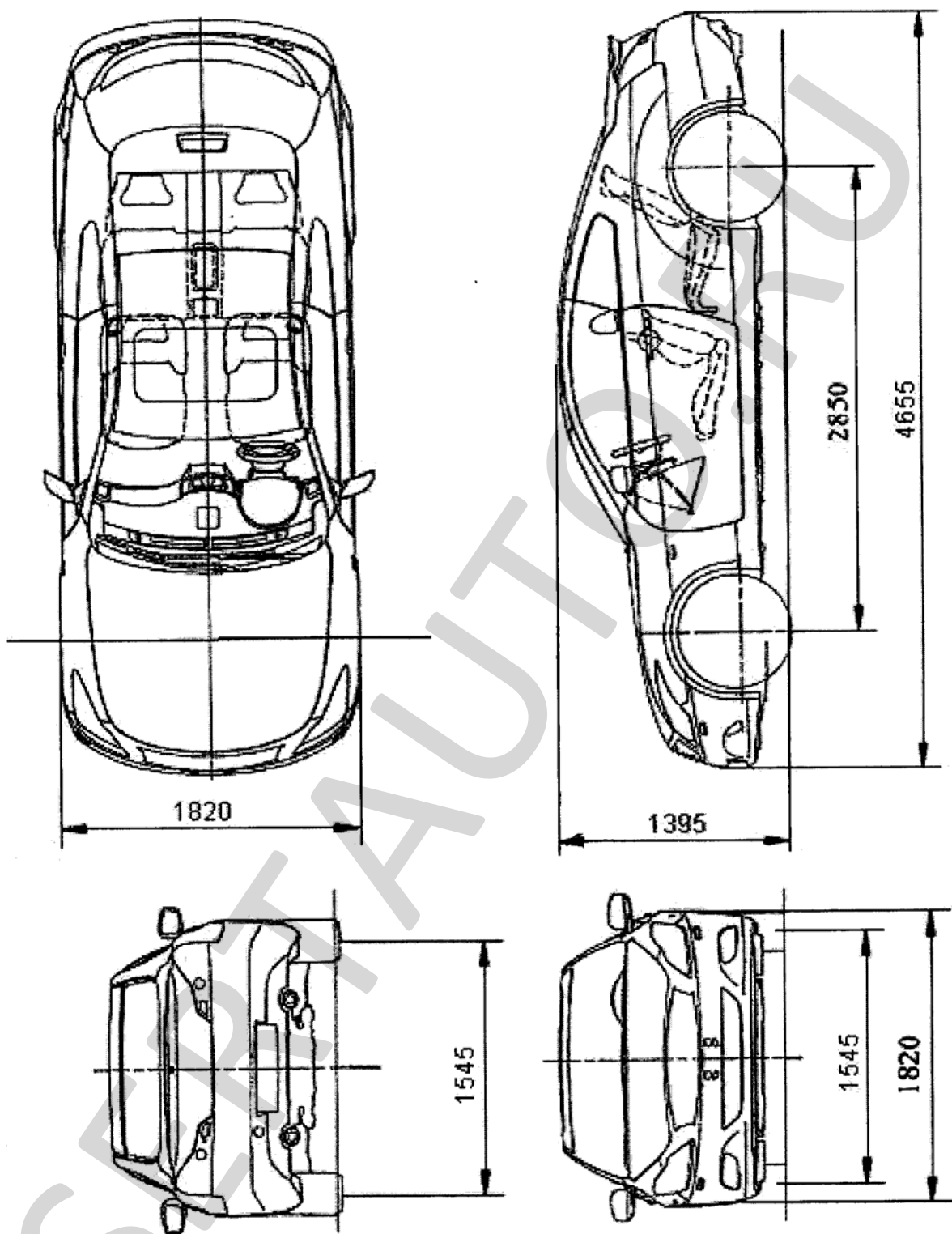

Infiniti G37

Страница для заполнения полей данных:

ОТТС № **РОСС FR.MT02.E05514**
Бланк № 0028813

SERTAUTO.RU