

ОРГАН ПО СЕРТИФИКАЦИИ
Межотраслевой фонд "Сертификация автотранспорта САТР" ("САТР-ФОНД")
№ РОСС RU.0001.11MT02 от 06.06.2006 г.
125480, г. Москва, ул. Героев Панфиловцев, 24 (тел. 454-42-27)

РОСС FR.MT02.E04768

28 августа 7

Марка транспортного средства	INFINITI
Тип транспортного средства	S50 (FX35/FX45)
Категория транспортного средства	M₁
Код ТН ВЭД	8703 24
Код VIN	JN1T?NS50U...
Экологический класс	2
Заявитель и его адрес	ООО "НИССАН МОТОР РУС", 115054, г. Москва, Космодамианская наб., 52/3, Российская Федерация
Изготовитель и его адрес	Nissan Europe S.A.S., 8, Avenue Jean d'Alembert, 78190 Trappes, France
Сборочный завод и его адрес	Shonan Plant, 10-1 Amanuma, Hiratsuka-shi, Kanagawa, Japan

ОБЩИЕ ХАРАКТЕРИСТИКИ ТРАНСПОРТНОГО СРЕДСТВА

Колесная формула / ведущие колеса	4 x 4 / все
Схема компоновки транспортного средства	полноприводная; расположение двигателя - переднее продольное
Тип кузова / количество дверей	универсал / 5
Количество мест спереди / сзади	2 / 3

РОСС FR.MT02.E04768

Габаритные размеры, мм	
– длина	4820
– ширина	1925
– высота	1670
База, мм	2850
Колея передних / задних колес, мм	1590 / 1640
Масса снаряженного транспортного средства, кг (по ГОСТ Р 52051-2003)	2080...2195
Полная масса транспортного средства, кг	2500...2560
Максимальная допустимая масса	
– на переднюю ось, кг	1180...1235
– на заднюю ось, кг	1330...1335
Допустимая полная масса прицепа, кг	буксировка прицепа не предусмотрена

Двигатель (марка, тип)	VQ35	VK45
	Nissan, четырехтактный, бензиновый	
– количество и расположение цилиндров	6, V-образное	8, V-образное
– рабочий объем, см ³	3498	4494
– степень сжатия	10.3	10.5
Максимальная мощность, кВт (мин ⁻¹)	206 (6200)	241 (6000)
Максимальный крутящий момент, Нм (мин ⁻¹)	363 (4800)	447 (4000)
Топливо	бензин с октановым числом не менее 95	
Система питания	распределенный впрыск топлива с электронным управлением	
Блок управления впрыском (марка, тип)	Hitachi, MEC85-480	Hitachi, MEC83-830
Воздушный фильтр (марка, тип)	Nissan, CG000	Nissan, CL70A
	с бумажным элементом, пропитанным маслом	
Система зажигания	электронная	
Блок управления зажиганием (марка, тип)	совмещен с блоком управления впрыском топлива	
Катушка зажигания (марка, тип)	Hanshin, AIC3103? (x 6)	Hanshin, AIC2402? (x 8)
Свечи зажигания (марка, тип)	NGK, PLFR5A-11, PLFR4A-11, PLFR6A-11	NGK, DILFR5A-11, DILFR4A-11, DILFR6A-11

РОСС FR.MT02.E04768

Для двигателя:	VQ35	VK45
Система выпуска и нейтрализации отработавших газов	основной и дополнительный глушители, два или четыре нейтрализатора отработавших газов	
Основной глушитель (марка, тип)	Calsonic Kansei, 20100 CM80A	
Дополнительный глушитель (марка, тип)	Calsonic Kansei, 20300 CC000	
Нейтрализаторы (марка, тип)	Nissan, CM8?? (x 2)	Nissan, EJ3?? (x 2) и CZ6?? (x 2)

Для модификаций с двигателем:	VQ35	VK45
Трансмиссия	гидромеханическая	
Коробка передач (марка, тип)	автоматическая	
– число передач	вперед - 5, назад - 1	
– передаточные числа		
I -	3.5403	3.8274
II -	2.2642	2.3682
III -	1.4717	1.5196
IV -	1.0000	1.0000
V -	0.8340	0.8341
3.X. -	2.3700	2.6130
Главная передача (марка, тип)	гипоидная	
– передаточное число	3.6923	

Подвеска

- передняя независимая, пружинная, рычажная, с гидравлическими телескопическими амортизаторами и стабилизатором поперечной устойчивости
- задняя независимая, пружинная, рычажная, с гидравлическими телескопическими амортизаторами и стабилизатором поперечной устойчивости

Рулевое управление (марка, тип) рулевой механизм типа “шестерня - рейка”, рулевой привод с электроусилителем

POCC FR.MT02.E04768

Тормозные системы

- рабочая (марка, тип) гидравлический двухконтурный привод с диагональным разделением на контуры, с усилителем, с АБС; тормозные механизмы всех колес - дисковые
- запасная (марка, тип) каждый контур рабочей тормозной системы
- стояночная (марка, тип) механический (тросовый) привод к тормозным механизмам задних колес

Шины

– марка		
– размер	265/60 R18	265/50 R20
– индекс несущей способности	109	106
– категория скорости	V	V

Дополнительное оборудование транспортного средства

омыватель фар, аудиосистема, бортовой компьютер, кондиционер (хладагент R134a)

INFINITI S50 (FX35/FX45)

Описание маркировки транспортного средства приведено в приложении № 2.
Общий вид транспортного средства на 1 листе приведен в приложении № 3.

Б.В. Кисуленко

С.В. Пугачев

Действует с "28" августа 2006 г.

РОСС FR.MT02.E04768

Приложение № 2 к "одобрению типа транспортного средства"

ОПИСАНИЕ МАРКИРОВКИ ТРАНСПОРТНОГО СРЕДСТВА

1. Место расположения и форма знака соответствия:
На задней стойке проема левой передней двери.
Знак соответствия выполнен по ГОСТ Р 50460-92 с указанием номера данного "одобрения типа транспортного средства".
2. Место расположения таблички изготовителя:
В подкапотном пространстве, на брызговике правого крыла.
3. Место расположения идентификационного номера (VIN):
 - 3.1. На табличке изготовителя.
 - 3.2. В подкапотном пространстве, на брызговике правого крыла.
4. Структура и содержание идентификационного номера (номеров) транспортных средств:

1	2	3	4	5	6	7	8	9	10	11	12	13	14	15	16	17
J	N	1	T	?	N	S	5	0	U	?	?	?	?	?	?	?

поз. 1 - 3: **JN1** - WMI (международный код изготовителя) - Nissan Motor Co.

поз. 4: **T** - код типа кузова - пятидверный универсал.

поз. 5: Код типа двигателя:

A - VQ35;

B - VK45.

поз. 6: **N** - код типа привода ведущих колес - полный привод.

поз. 7-9: **S50** - обозначение типа транспортного средства.

поз. 10: **U** - регион назначения - Европа.

поз. 11: Контрольный символ.

поз. 12 - 17: Производственный номер транспортного средства.

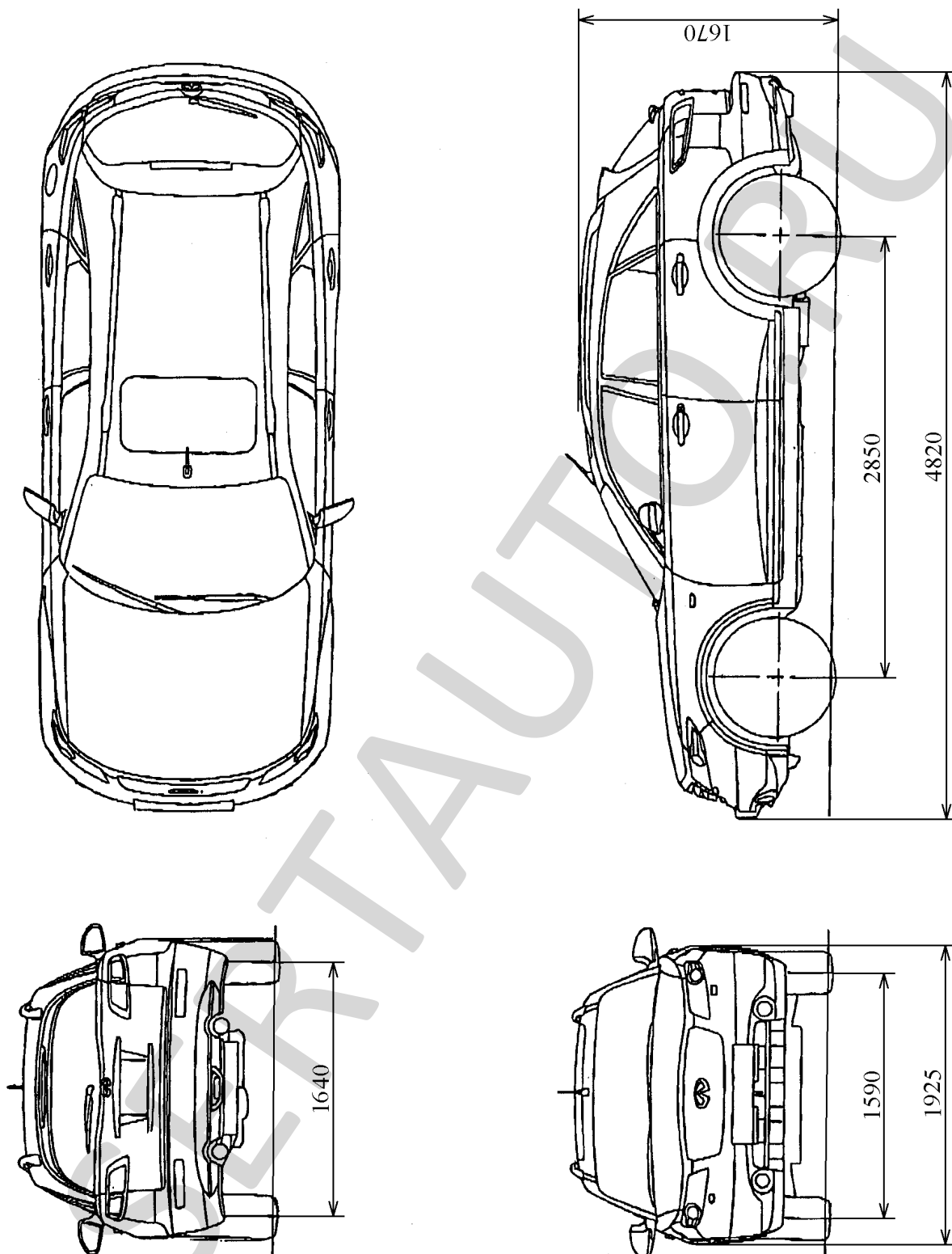

Автомобиль INFINITI FX35/FX45 (S50)

INFINITI S50 (FX35/FX45)

Страница для заполнения полей данных:

ОТТС № **РОСС FR.MT02.E04768**
Бланк № 0023416

SERTAUTO.RU