

**ОРГАН ПО СЕРТИФИКАЦИИ**  
**Межотраслевой фонд "Сертификация автотранспорта САТР" ("САТР-ФОНД")**  
№ РОСС RU.0001.11MT02 от 06.06.2006 г.  
125480, г. Москва, ул. Героев Панфиловцев, 24 (тел. 454-42-27)

**РОСС CH.MT02.E06186**

**01 июля 9**

Марка транспортного средства	<b>INFINITI</b>
Тип транспортного средства	<b>V36</b>
Модификации	<b>—</b>
Коммерческое наименование	<b>G35, G37 Coupe</b>
Категория транспортного средства	<b>M<sub>1</sub></b>
Код ТН ВЭД	<b>8703 24</b>
Код VIN	<b>JN1BBNV36U..., JN1GCUV36U...</b>
Экологический класс	<b>3</b>
Заявитель, представитель изготовителя и его адрес	<b>ООО "НИССАН МОТОР РУС", 115054, г. Москва, Космодамианская наб., 52/3, Российская Федерация</b>
Изготовитель и его адрес	<b>Nissan International SA, A-One Business Center, ZA Vers La Pièce - Bâtiment B2, Route de l'Etraz CH-1180 Rolle, Switzerland</b>
Сборочный завод и его адрес	<b>Tochigi Plant, 2500 Kamigamou, Kaminokawa-machi, Kawachi-gun, Tochigi Pref, Japan</b>

**ОБЩИЕ ХАРАКТЕРИСТИКИ ТРАНСПОРТНОГО СРЕДСТВА**

Для автомобилей:	<b>G35</b>	<b>G37 Coupe</b>
Колесная формула / ведущие колеса	4 x 4 / все, с принудительным или автоматическим подключением привода задних колес	4 x 2 / задние
Схема компоновки транспортного средства	полноприводная	классическая
	расположение двигателя - переднее продольное	
Тип кузова / количество дверей	несущий, седан / 4	несущий, купе / 2

## РОСС CH.MT02.E06186

Для автомобилей:	G35	G37 Coupe
Количество мест спереди / сзади	2 / 3	2 / 2
Габаритные размеры, мм		
– длина	4755	4655
– ширина	1770	1820
– высота	1470	1395
База, мм	2850	2850
Колея передних / задних колес, мм	1520 / 1520	1545 / 1545
Масса снаряженного транспортного средства, кг (по ГОСТ Р 52051-2003)	1802...1812	1774...1790
Полная масса транспортного средства, кг	2155	2080
Максимальная допустимая масса		
– на переднюю ось, кг	1080	1040
– на заднюю ось, кг	1140	1115
Допустимая полная масса прицепа, кг	буксировка прицепа не предусмотрена	
<b>Двигатель</b> (марка, тип)	VQ35	VQ37
	Nissan, четырехтактный, бензиновый	
– количество и расположение цилиндров	6, V-образное	
– рабочий объем, см <sup>3</sup>	3498	3696
– степень сжатия	10.6	11.0
Максимальная мощность, кВт (мин <sup>-1</sup> )	232 (6800)	245 (7000)
Максимальный крутящий момент, Нм (мин <sup>-1</sup> )	358 (4800)	363 (5200)
Топливо	бензин с октановым числом не менее 95	
<b>Система питания</b>	распределенный впрыск топлива с электронным управлением	
Блок управления впрыском (марка, тип)	Hitachi, MEC 100-160	Hitachi, MEC 105-160, MEC 105-150
Воздушный фильтр (марка, тип)	Nissan, JK20A и JK20B, с сухим бумажным элементом	
<b>Система зажигания</b>	электронная	
Блок управления зажиганием (марка, тип)	совмещен с блоком управления впрыском топлива	
Катушка зажигания (марка, тип)	Hanshin, AIC-2409 (x 6)	Hanshin, AIC-2809B (x 6)
Свечи зажигания (марка, тип)	Denso, FXE22HR-11	Denso, FXE24HR или FXE22HR11

## РОСС СН.МТ02.Е06186

Для автомобилей:	G35	G37 Coupe
<b>Система выпуска и нейтрализации отработавших газов</b>	два основных и один дополнительный глушители	один основной и один дополнительный глушители
	два нейтрализатора отработавших газов	
Основной глушитель (марка, тип)	Futaba, 20100JL40A и 20100JL41A	Calsonic Kansei, 20100 JL50A
Дополнительный глушитель (марка, тип)	Futaba, 20300JL40A	Calsonic Kansei, 20300 JL50A
Нейтрализаторы (марка, тип)	Nissan, JK9 (x 2)	Nissan, JL4 (x 2)

**Трансмиссия**

гидромеханическая

**Коробка передач** (марка, тип)

автоматическая

– число передач

вперед - 5, назад - 1

– передаточные числа

I - 3.8415

II - 2.3529

III - 1.5294

IV - 1.0000

V - 0.8393

3.X. - 2.7645

**Раздаточная коробка** (марка, тип)

Attesa, ET-S

(только для мод. G35)

– передаточное число

1.000

**Главная передача** (марка, тип)

гипоидная

– передаточное число

3.6923

**Подвеска**

– передняя

независимая, пружинная, рычажная, с гидравлическими телескопическими амортизаторами, со стабилизатором поперечной устойчивости

– задняя

независимая, пружинная, рычажная, с гидравлическими телескопическими амортизаторами, со стабилизатором поперечной устойчивости

**Рулевое управление** (марка, тип)

рулевой механизм типа “шестерня - рейка”, рулевой привод с гидроусилителем, для G37 Coupe - с подруливанием задних колес или без него

## РОСС СН.МТ02.Е06186

**Тормозные системы**

- рабочая (марка, тип) гидравлический двухконтурный привод с диагональным разделением на контуры, с вакуумным усилителем, с АБС, по заказу: EBD и ESP; тормозные механизмы всех колес - дисковые
- запасная (марка, тип) каждый контур рабочей тормозной системы
- стояночная (марка, тип) механический (тросовый) привод к тормозным механизмам задних колес

**Шины**

Для модификаций:	<b>G35</b>	<b>G37 Coupe</b>	
– марка		—	
– размер	225/55 R17	225/45 R19 (для передней оси)	245/40R19 (для задней оси)
– индекс несущей способности	95	92	94
– категория скорости		W	

**Оборудование транспортного средства**

омыватель фар, аудиосистема, бортовой компьютер, подушки безопасности, подогрев сидений, кондиционер (хладагент R134a)

**INFINITI V36**

Описание маркировки транспортного средства приведено в приложении № 2.  
Общие виды транспортных средств на двух листах приведены в приложении № 3.

**Б.В. Кисуленко**

**С.В. Пугачев**

Действует с "12" декабря 2008 г.

**РОСС СН.МТ02.Е06186**

Приложение № 2 к "одобрению типа транспортного средства"

**ОПИСАНИЕ МАРКИРОВКИ ТРАНСПОРТНОГО СРЕДСТВА**

1. Место расположения и форма знака соответствия:  
В подкапотном пространстве, на перегородке моторного отсека.  
Знак соответствия выполнен по ГОСТ Р 50460-92 с указанием номера данного "одобрения типа транспортного средства".
2. Место расположения таблички изготовителя:  
В подкапотном пространстве, на чашке переднего правого брызговика.
3. Место расположения идентификационного номера (VIN):
  - 3.1. На табличке изготовителя.
  - 3.2. В подкапотном пространстве, на чашке переднего правого брызговика.
4. Структура и содержание идентификационного номера (номеров) транспортных средств:

1	2	3	4	5	6	7	8	9	10	11	12	13	14	15	16	17
J	N	1	?	?	?	V	3	6	U	?	?	?	?	?	?	?

поз. 1 - 3: **JN1** - WMI (международный код изготовителя) - Nissan Motor Co.

поз. 4: Код типа кузова:

**B** - седан;

**G** - купе.

поз. 5: Код типа двигателя:

**B** - VQ35;

**C** - VQ37;

поз. 6: Код типа привода:

**N** - полный привод;

**U** - задний привод с системой подруливания задних колес.

поз. 7-9: **V36** - обозначение типа транспортного средства.

поз. 10: **U** - регион назначения - Европа.

поз. 11: Контрольный символ.

поз. 12 - 17: Производственный номер транспортного средства.

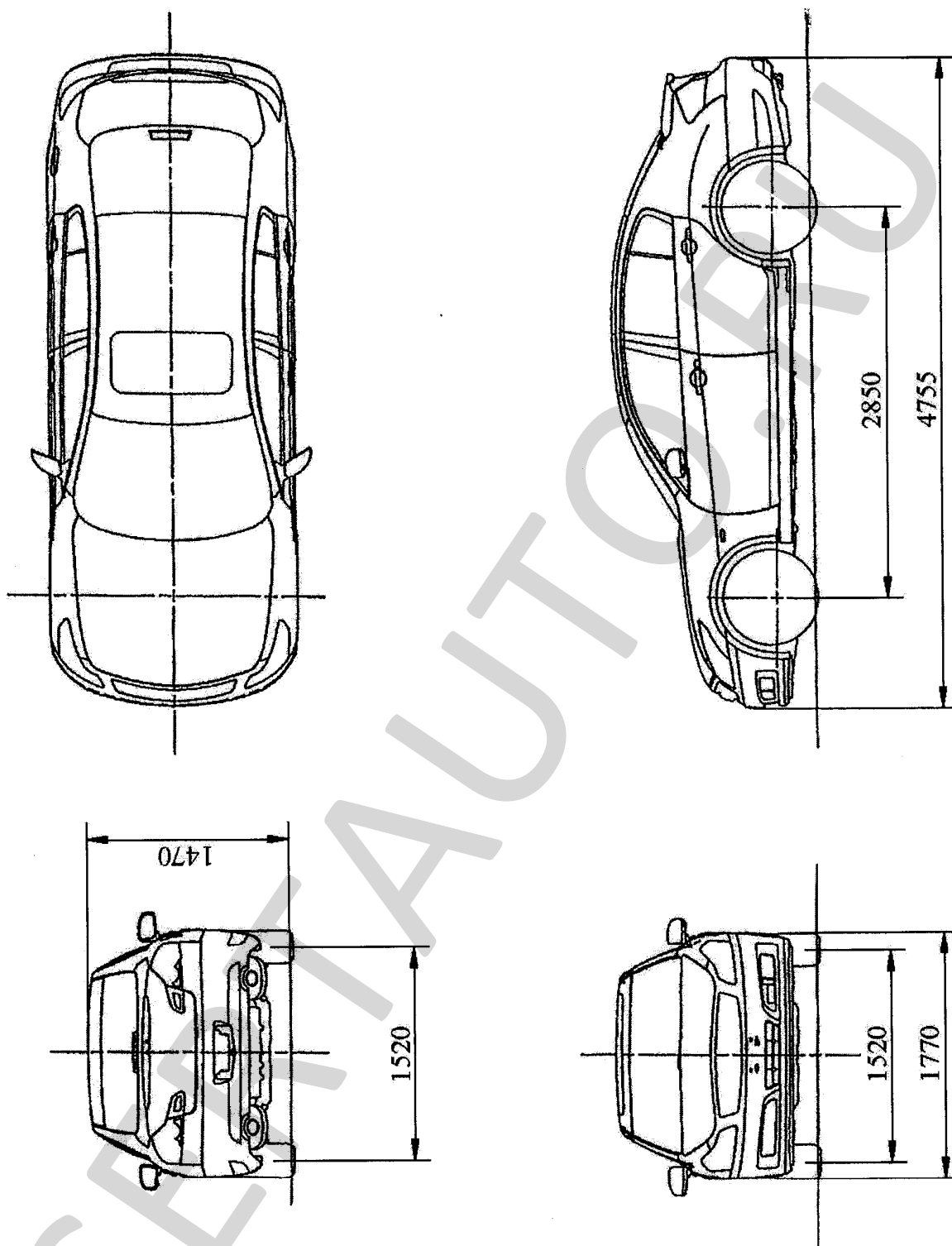

Infiniti G35

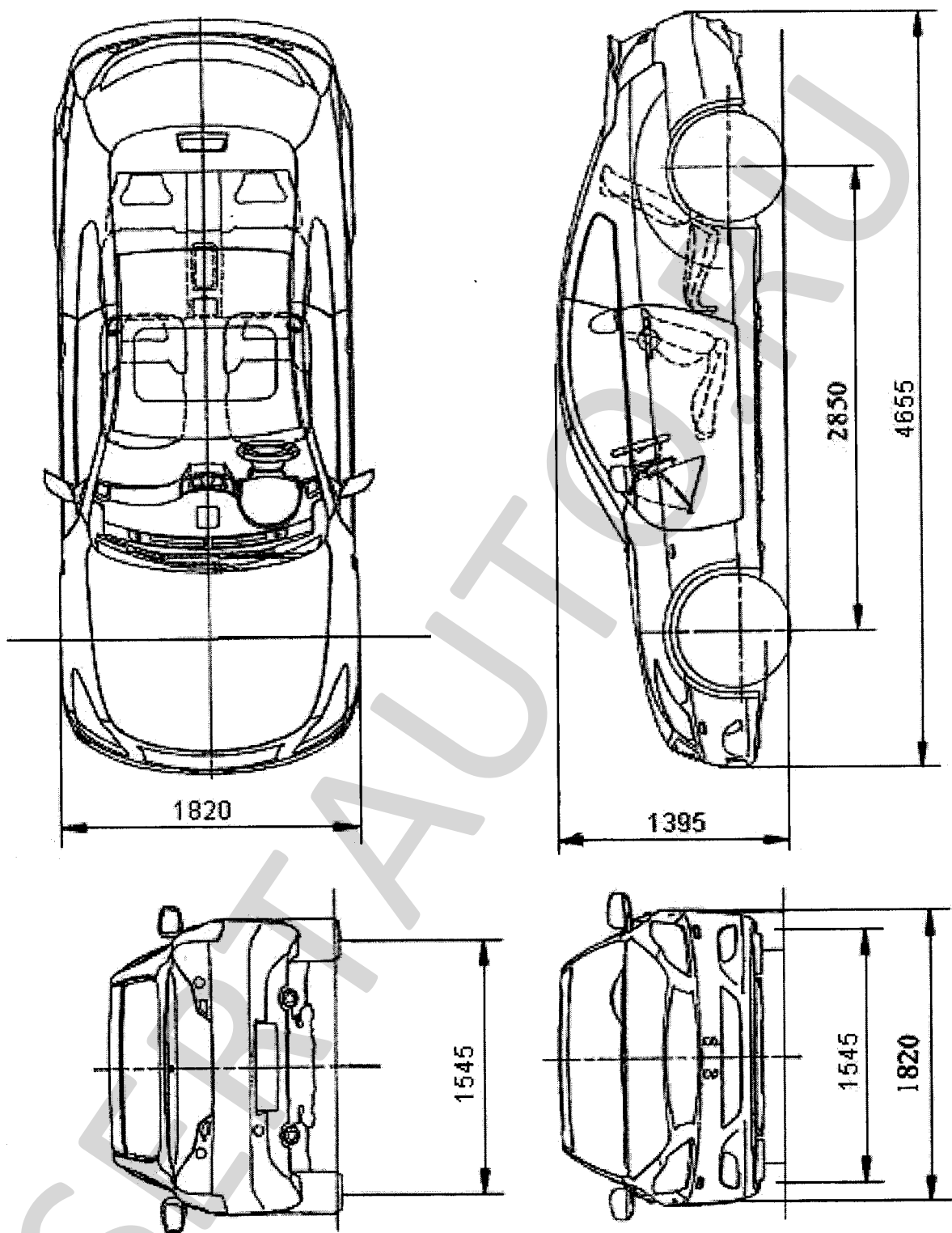

Infiniti G37

Страница для заполнения полей данных:

ОТТС № **РОСС СН.МТ02.Е06186**  
Бланк № 0038470

SERTAUTO.RU