

ОРГАН ПО СЕРТИФИКАЦИИ
Межотраслевой фонд "Сертификация автотранспорта САТР" ("САТР-ФОНД")
 № РОСС RU.0001.11MT02 от 06.06.2006 г.
 125480, г. Москва, ул. Героев Панфиловцев, 24 (тел. 454-42-27)

РОСС DE.MT02.E05223P1

31 декабря 7

Марка транспортного средства **Quattro**
 Тип транспортного средства **QB6 (Audi A4, Audi S4, Audi A4 Cabriolet, Audi S4 Cabriolet, Audi RS4, Audi RS4 Cabriolet)**
8E (Audi A4, Audi S4)

Категория транспортного средства **M₁**
 Код ТН ВЭД **8703 23 (для мод. с дв. BUL, BWE)**
8703 24 (для мод. с дв. BBK)

Код VIN **WUA???8H..., WUA???8E...**
 Экологический класс **2**
 Заявитель, представитель изготовителя и его адрес **ООО "ФОЛЬКСВАГЕН Груп Рус", 248009, г. Калуга, ул. Заводская, д. 57, Российская Федерация**
 Изготовитель и его адрес **Quattro GmbH, D-74148, Neckarsulm, Germany**
 Сборочные заводы и их адреса **AUDI AG, D-85045, Ingolstadt, Germany**
AUDI AG, D-74148, Neckarsulm, Germany
Karmann Rheine GmbH & Co KG, D-48429, Rheine, Germany
Wilhelm Karmann GmbH, D-49084, Osnabrück, Germany

ОБЩИЕ ХАРАКТЕРИСТИКИ ТРАНСПОРТНОГО СРЕДСТВА

Колесная формула / ведущие колеса	4 x 2 / передние или 4 x 4 / все		
Схема компоновки транспортного средства	переднеприводная или полноприводная; расположение двигателя - переднее продольное		
Тип кузова / количество дверей	цельнометаллический, несущий		
для модификаций:	Audi A4, Audi S4, Audi RS4		Audi A4 Cabriolet, Audi S4 Cabriolet, Audi RS4 Cabriolet
	седан / 4	универсал / 5	кабриолет / 2
Количество мест спереди / сзади	2 / 3	2 / 3	2 / 2

POCC DE.MT02.E05223P1

для модификации с кузовом:	седан	универсал	кабриолет
Габаритные размеры, мм			
– длина	4601...4695*	4601...4695*	4574...4665*
– ширина	1772	1772	1774
– высота	1397...1450	1422...1475	1391
База, мм	2655	2655	2657
Колея передних / задних колес, мм	1517...1559 / 1520...1569		

* с установленным буксирным устройством

Модификации с двигателями	Масса снаряженного транспортного средства (по ГОСТ Р 52051-2003), кг	Полная масса транспортного средства, кг	Максимально допустимая масса, приходящаяся:		Допустимая полная масса прицепа	
			на переднюю ось, кг	на заднюю ось, кг	прицеп без тормозов, кг	прицеп с тормозами, кг

С колесной формулой 4 x 2

Модификация с кузовом седан

BWE	1500...1665	1975...2000	1075...1090	1030	750	1400...1500
BUL	1500...1640	1975	1075	1030	750	1400

Модификация с кузовом универсал

BWE	1560...1725	2035...2060	1075...1090	1090	750	1400...1500
BUL	1560...1700	2035	1075	1090	750	1400

Модификация с кузовом кабриолет

BWE	1675...1810	2080...2110	1100...1130	1100	750	1400...1500
-----	-------------	-------------	-------------	------	-----	-------------

С колесной формулой 4 x 4

Модификация с кузовом седан

BWE	1565...1750	2040...2085	1075...1115	1095...1100	750	1600
BUL	1565...1705	2040	1075	1095	750	1600

Модификация с кузовом универсал

BWE	1615...1800	2090...2135	1075...1115	1145...1150	750	1600
BUL	1615...1755	2090	1075	1145	750	1600

Модификация с кузовом кабриолет

BBK	1930...2005	2315...2355	1220...1250	1150	-	-
-----	-------------	-------------	-------------	------	---	---

Двигатель (марка, тип)	Audi AG		
	BUL	BWE	BBK
	четырёхтактный, бензиновый		
– количество и расположение цилиндров	4, рядное	4, рядное	8, V-образное
– рабочий объем, см ³	1984	1984	4163
– степень сжатия	10.3	10.3	11.0
Максимальная мощность, кВт (мин ⁻¹)	162 (5900...6100)	147 (5100...6000)	253 (7000)
Максимальный крутящий момент, Нм (мин ⁻¹)	300 (2200...4000)	280 (1800...5000)	410 (3500)
Топливо	бензин с октановым числом не менее 98		
Система питания	непосредственный впрыск топлива в камеру сгорания		
Система впрыска (марка, тип)	VW/Audi, Motronic		

POCC DE.MT02.E05223P1

для мод. с колесной формулой:	4 x 2	4 x 4	4 x 2	4 x 4	4 x 4
с двигателем:	BUL		BWE		BBK
Блок управления впрыском топлива (марка, тип)	8E0 910 551xx		8E0 910 015xx		8E0 907 560xx 8H0 910 560xx
Турбокомпрессор (марка, тип)	KKK, KK3, 3K-Warner, K03				–
Воздушный фильтр (марка, тип)	VW/Audi, с бумажным элементом				–
	038 183		079 183A		
Система зажигания	микропроцессорная				
Катушки зажигания (марка, тип)	VW/Audi, S3 x 4			VW/Audi, S3 x 8	
Свечи зажигания (марка, тип)	Audi AG, R0, R1, R5 или аналогичные Bosch, NGK, Champion, Beru				
Система выпуска и нейтрализации отработавших газов	три или четыре глушителя; система нейтрализации отработавших газов				
Передний глушитель (марка, тип)	–	–	–	–	8E0 118 B
Средний глушитель (марка, тип)	8E0 119 BD	8E0 119 AE	8E0 119 BD/R	8E0 119 AE	8E0 119 AS
Задние глушители (марка, тип)	8E0 120 BC (x2)	8E0 120 BC (x2)	8E0 120 BC/BF (x2)	8E0 120 BC (x2)	8E0 120 AR + 8E0 120 AS или 8E0 120 BE (x2)
Нейтрализаторы (марка, тип)	8E0 178 F				8E0 178 BK (x2) + 8E0 178 BM (x2)

для мод. с двигателем:	BWE		BUL		BBK	
Трансмиссия	механическая				гидромеханическая	
Сцепление (марка, тип)	сухое, однодисковое, с гидравлическим приводом				–	
Коробка передач (марка, тип)	FM6 XE0	QM6 XE0	FM6 XC0	QM6 XD0	QM6 300	QA6LC0
	полностью синхронизированная, с ручным управлением				автоматическая	
– число передач	вперед – 6, назад – 1					
– передаточные числа						
I -	3.667	3.667	3.667	3.300	3.667	4.171
II -	2.053	2.053	2.053	1.850	2.050	2.340
III -	1.370	1.370	1.423	1.286	1.462	1.521
IV -	1.032	1.032	1.065	0.939	1.133	1.143
V -	0.800	0.800	0.853	0.750	0.919	0.867
VI -	0.658	0.658	0.730	0.641	0.778	0.691
3.X. -	3.400	3.400	3.400	3.400	3.333	3.403
Главная передача (марка, тип)	Audi AG, гипоидная					
– передаточное число	3.750	3.889	3.750	4.375	3.889	3.539

POCC DE.MT02.E05223P1

для мод. с двигателем:	BWE
Трансмиссия	механическая
Сцепление (марка, тип)	фрикционное, многодисковое, работает в масле, с гидравлическим приводом
Коробка передач (марка, тип)	FAVJ00, бесступенчатый вариатор, с возможностью ручного управления
– число передач	вперед – -, назад – 1
– передаточные числа	2.4 – 0.4
вперед -	2.4
З.Х. -	
Главная передача (марка, тип)	Audi AG, гипоидная
– передаточное число	5.297

Подвеска

- передняя независимая, пружинная, рычажная, с гидравлическими амортизаторами, со стабилизатором поперечной устойчивости
- задняя независимая, пружинная, рычажная, с гидравлическими амортизаторами

Рулевое управление (марка, тип)

Audi AG, рулевой привод с гидроусилителем; рулевой механизм типа “шестерня - рейка”

Тормозные системы

- рабочая гидравлический двухконтурный привод с диагональным разделением контуров, с АБС, с электронным распределением тормозного усилия (EBV), с усилителем для экстренного торможения (HBA), с электронной системой обеспечения курсовой устойчивости (ESP); тормозные механизмы всех колес - дисковые
- запасная каждый контур рабочей тормозной системы
- стояночная механический (тросовый) привод тормозных механизмов задних колес

Шины

Марка	Размер	Индекс несущей способности	Категория скорости
–	195/65 R15 (M+S)	91	T
–	205/55 R16	91	H, V, W
–	205/55 R16 (M+S)	91	H
–	205/640 R440 (M+S)*	97	H
–	215/55 R16	93, 97	H, Y, V, W
–	215/650 R440*	96	Y
–	235/45 R17	93	Y
–	235/40 R18	91	Y
–	235/40 ZR18	–	–
–	235/45 R17 (M+S)	93	Y
–	215/50 R17 (M+S)	95	H
–	225/45 R17 (M+S)	91, 94	H, T

POCC DE.MT02.E05223P1

<u>Шины</u>	Марка	Размер	Индекс несущей способности	Категория скорости
	—	225/45 R18 (M+S)	95	V
	—	235/40 R18	91, 95	H, Y, V, W
	—	255/40 R18	99	Y
	—	235/40 R19	96	V
	—	235/40 R19 (M+S)	96	V
	—	255/35 R19	96	Y

* - с системой контроля давления воздуха в шинах PAX-System

Дополнительное оборудование транспортного средства

кондиционер (хладагент R134A), подготовка под установку телефона, бортовой компьютер, устройство регулировки скорости (GRA), электронная блокировка дифференциала (EDS), противобуксовочная система (ASR), акустическая система для парковки (APS), стереосистема, CD-проигрыватель, подъемно-сдвижной люк в крыше с электрическим приводом, со встроенной солнечной батареей, система крепления детского сиденья "ISOFIX", электронная противоугонная система, устройство дистанционного управления гаражными воротами (HomeLink), навесной багажник сзади автомобиля для перевозки велосипедов, кронштейн для крепления велосипедов на крыше автомобиля, система контроля давления воздуха в шинах (PAX-System), подушки безопасности

Quattro QB6 (Audi A4, Audi S4, Audi A4 Cabriolet, Audi S4 Cabriolet, Audi RS4, Audi RS4 Cabriolet), 8E (Audi A4, Audi S4)

Описание маркировки транспортного средства приведено в приложении № 2.

Общие виды транспортных средств на трех страницах приведены в приложении № 3.

Б.В. Кисуленко

С.В. Пугачев

Действует с "03" октября 2007 г.

РОСС DE.MT02.E05223P1

Приложение № 2 к "одобрению типа транспортного средства"

ОПИСАНИЕ МАРКИРОВКИ ТРАНСПОРТНОГО СРЕДСТВА

1. Место расположения и форма знака соответствия:

На наклейке, рядом с табличкой изготовителя или на табличке изготовителя или в багажном отделении в нише запасного колеса или на задней стойке двери водителя.

Знак соответствия выполнен по ГОСТ Р 50460-92 с указанием номера данного "одобрения типа транспортного средства".

2. Место расположения таблички изготовителя:

В моторном отсеке, с правой стороны, на верхней поверхности брызговика.

3. Место расположения идентификационного номера (VIN):

3.1. На табличке изготовителя.

3.2. В моторном отсеке, в центре щита моторного отсека.

4. Структура и содержание идентификационного номера (номеров) транспортных средств:

1	2	3	4	5	6	7	8	9	10	11	12	13	14	15	16	17
W	U	A	?	?	?	8	?	?	?	?	?	?	?	?	?	?

поз. 1 - 3: Международный идентификационный код изготовителя (WMI):
"WUA" – Quattro GmbH, Германия.

поз. 4 - 6: Постоянная часть идентификационного номера:
Z или контрольное число от 0 до 9 или X.

поз. 7 - 8: Обозначение типа транспортного средства:
"8H" – QB6 с кузовом кабриолет,
"8E" – QB6, 8E с кузовами седан, универсал.

поз. 9: Постоянная часть идентификационного номера:
Z или контрольное число от 0 до 9 или X.

поз. 10: Обозначение модельного года согласно ISO 3779-83.

поз. 11: Код сборочного завода:
"A" – Ingolstadt,
"N" – Neckarsulm,
"K" – Karmann (Osnabrück, Rheine).

поз. 12 - 17: Производственный номер транспортного средства.

QUATTRO QB6 (Audi A4, Audi S4, Audi RS4) (седан)

QUATTRO 8E (Audi A4, Audi S4) (седан)

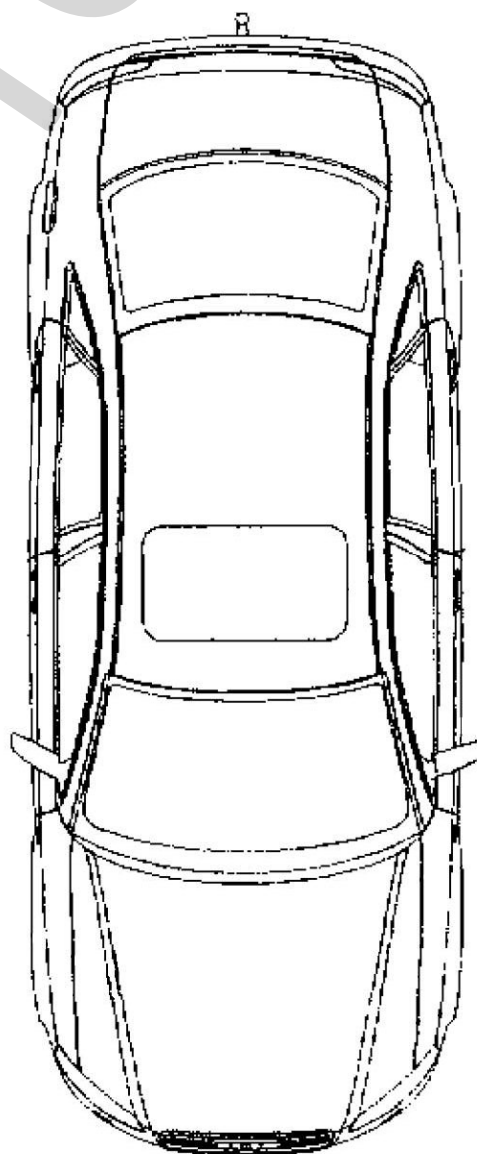
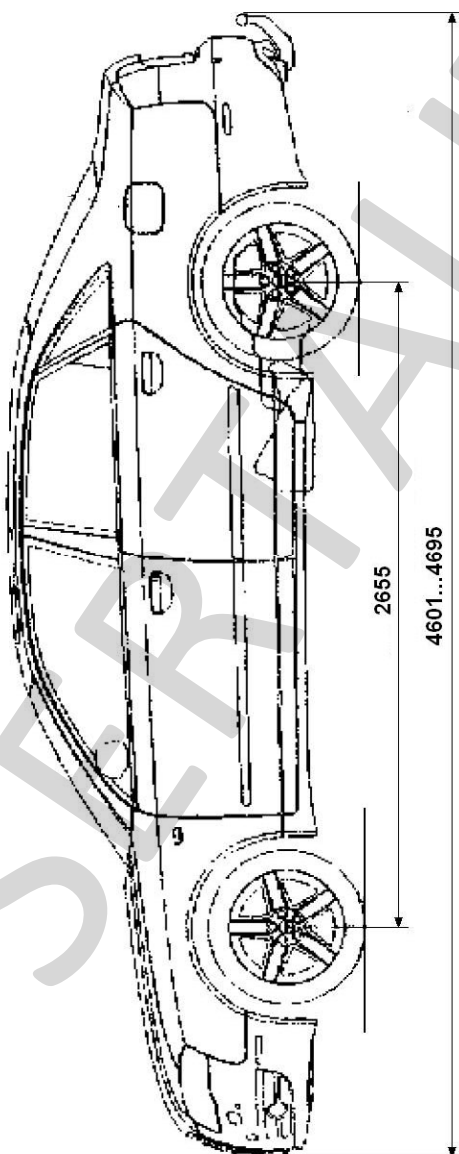
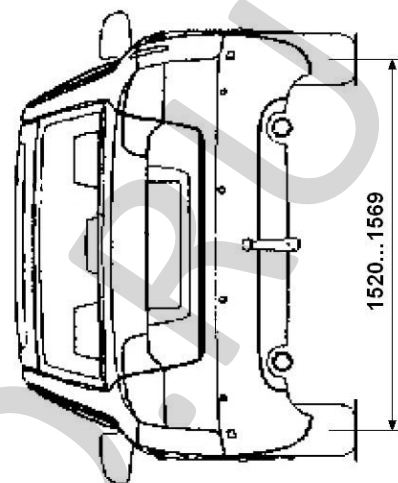
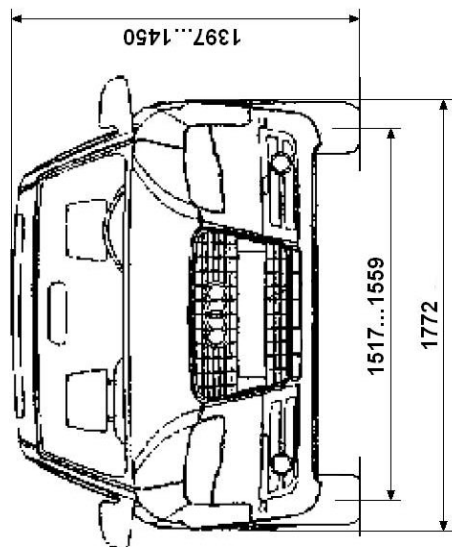

QUATTRO QB6 (Audi A4, Audi S4, Audi RS4) (универсал)
QUATTRO 8E (Audi A4, Audi S4) (универсал)

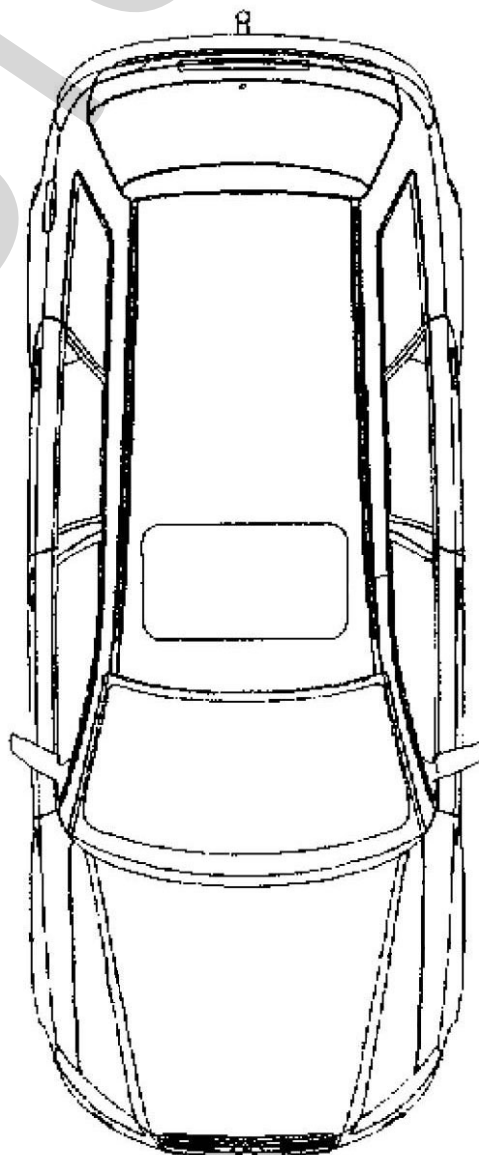
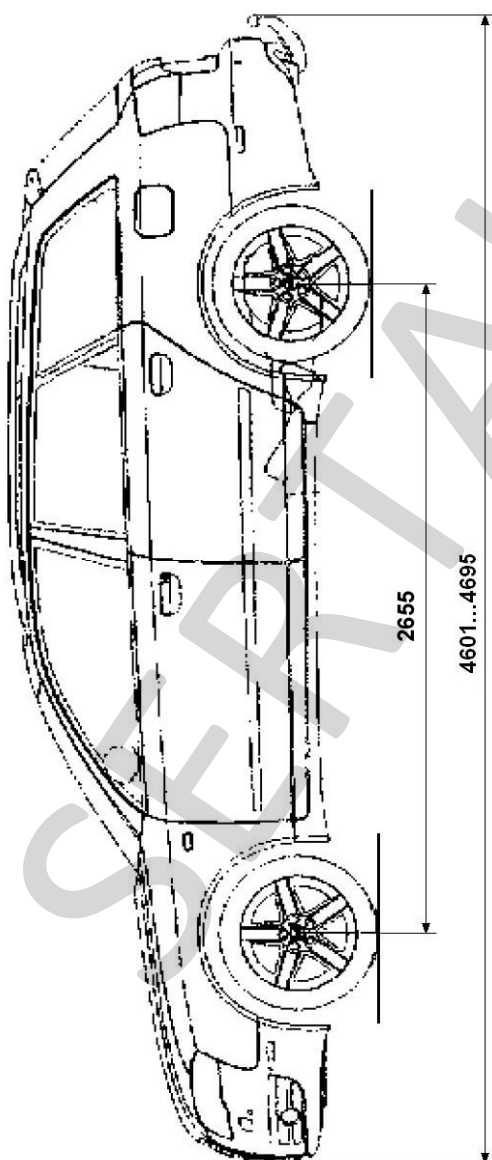
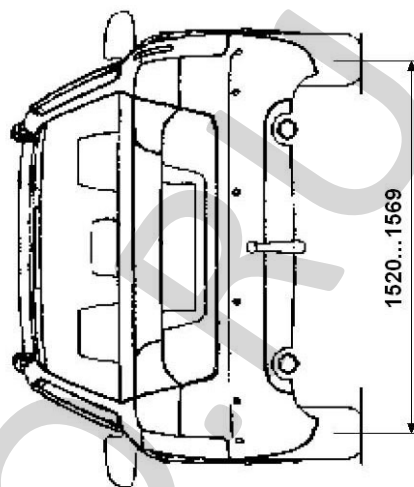
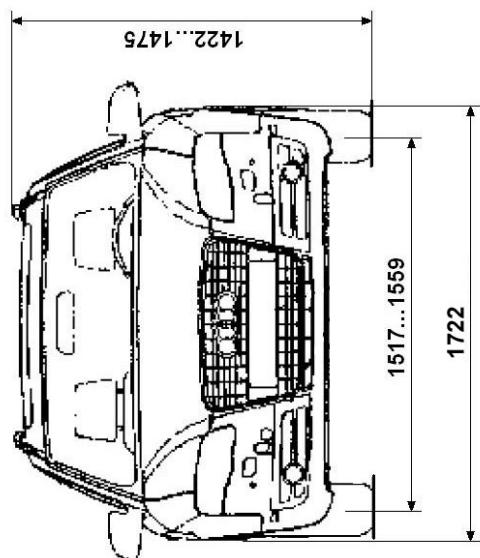

QUATTRO QB6

(Audi A4 Cabriolet, Audi S4 Cabriolet, Audi RS4 Cabriolet) (кабриолет)

