

ОРГАН ПО СЕРТИФИКАЦИИ
Межотраслевой фонд "Сертификация автотранспорта САТР" ("САТР-ФОНД")
 № РОСС RU.0001.11MT02 от 10.06.2003 г.
 125480, г. Москва, ул. Героев Панфиловцев, 24 (тел. 454-42-27)

РОСС DE.MT02.E04351

28 июля —
 2006

Марка транспортного средства	Quattro
Тип транспортного средства	Q6 (Audi A4, Audi S4, Audi A4 Cabriolet, Audi S4 Cabriolet, Audi RS4, Audi RS4 Cabriolet)
Категория транспортного средства	M₁
Код ТН ВЭД	8703 23 (для мод. с дв. BUL), 8703 24 (для мод. с дв. BVK, BNS)
Код VIN	WUA???8H..., WUA???8E...
Заявитель, представитель изготовителя и его адрес	ООО "ФОЛЬКСВАГЕН Груп Рус", 141500, Московская область, г. Солнечногорск, ул. Обуховская, д. 46, Российская Федерация
Изготовитель и его адрес	Quattro GmbH, D-74148, Neckarsulm, Germany
Сборочные заводы и их адреса	AUDI AG, D-85045, Ingolstadt, Germany AUDI AG, D-74148, Neckarsulm, Germany Karmann Rheine GmbH & Co KG, D-48429, Rheine, Germany Wilhelm Karmann GmbH, D-49084, Osnabrück, Germany

ОБЩИЕ ХАРАКТЕРИСТИКИ ТРАНСПОРТНОГО СРЕДСТВА

Колесная формула / ведущие колеса	4 x 2 / передние или 4 x 4 / все		
Схема компоновки транспортного средства	переднеприводная или полноприводная; расположение двигателя - переднее продольное		
Тип кузова / количество дверей	цельнометаллический, несущий		
	седан / 4	универсал / 5	кабриолет / 2
Количество мест спереди / сзади	2 / 3	2 / 3	2 / 2
Габаритные размеры, мм			
— длина	4106...4695	4601...4695	4573
— ширина	1772	1772	1778
— высота	1397...1450	1422...1475	1391
База, мм	2655	2655	2657
Колея передних / задних колес, мм	1517...1525 / 1522...1530	1517...1525 / 1522...1530	1518...1522 / 1520...1524

РОСС DE.MT02.E04351

для модификаций с кузовом:	универсал			каб-риолет	седан		
	с двигателем:		BUL		BNS	BBK	BUL
с колесной формулой:	4 x 2	4 x 4	4 x 4	4 x 4	4 x 2	4 x 4	4 x 4
Масса снаряженного транспортного средства, кг (по ГОСТ Р 52051-2003)	1590... 1730	1645... 1785	1710	1930... 2005	1530... 1670	1595... 1735	1650
Полная масса транспортного средства, кг	2065	2120	2260	2315... 2355	2005	2070	2200
Масса, приходящаяся							
– на переднюю ось, кг	1060	1060	1180	1195... 1240	1060	1060	1180
– на заднюю ось, кг	1005	1060	1080	1115... 1120	945	1010	1020
Допустимая полная масса прицепа, кг							
– прицеп без тормозов	750	750	–	–	750	750	–
– прицеп с тормозами	1400	1600	–	–	1400	1600	–

<u>Двигатель</u> (марка, тип)	Audi AG			
	BUL	BNS	BBK	
	четырёхтактный, бензиновый			
– количество и расположение цилиндров	4, рядное	8, V-образное	8, V-образное	
– рабочий объем, см ³	1984	4163	4163	
– степень сжатия	10.3	12.5	11.0	
Максимальная мощность, кВт (мин ⁻¹)	162 (5900...6100)	309 (7800)	253 (7000)	
Максимальный крутящий момент, Нм (мин ⁻¹)	300 (2200...4000)	430 (5500)	410 (3500)	
Топливо	бензин с октановым числом не менее 98			
Система питания	непосредственный впрыск топлива в камеру сгорания			
Система впрыска (марка, тип)	VW/Audi, Motronic			
Блок управления впрыском топлива (марка, тип)	8E0 910 551xx	8E1 910 560xx	8E0 907 560xx 8H0 910 560xx	
Воздушный фильтр (марка, тип)	VW/Audi, с бумажным элементом			
	038 183	079 183E	079 183A	
Система зажигания	электронная			
Катушки зажигания (марка, тип)	VW/Audi, S3 x 4	VW/Audi, S3 x 8	VW/Audi, S3 x 8	
Свечи зажигания (марка, тип)	Audi AG, R0, R1, R5 или аналогичные Bosch, NGK, Champion, Beru			
для двигателя:	BUL		BNS	BBK
с мод. колесной формулой:	4 x 2	4 x 4	4 x 4	4 x 4
Система выпуска и нейтрализации отработавших газов	три глушителя (один передний и два задних); система нейтрализации отработавших газов			
Передний глушитель (марка, тип)	8E0 119 BD	8E0 119 AE	8E0 119 BB	8E0 119 AS
Задние глушители (марка, тип)	8E0 120 BC (x2)	8E0 120 BC (x2)	8E0 120 BB (x2)	8E0 120 AR + 8E0 120 AS
Нейтрализаторы (марка, тип)	8E0 178 F (x2)	8E0 178 F (x2)	8E0 178 DG (x2)+ 8E0 178 DJ (x2)	8E0 178 BK (x2)+ 8E0 178 BM (x2)

РОСС DE.MT02.E04351

для мод. с двигателем:	BUL	BVK	BNS	BVK		
Трансмиссия	механическая			гидроме- ханическая		
Сцепление (марка, тип)	сухое, однодисковое, с гидравлическим приводом			–		
Коробка передач (марка, тип)	FM6XC0	QM6XD0	QM6300	QA6LC0		
	полностью синхронизированная, с ручным управлением			автомати- ческая		
– число передач	вперед – 6, назад – 1					
– передаточные числа						
	I -	3.667	3.300	3.667	3.667	4.171
	II -	2.053	1.850	2.050	2.211	2.340
	III -	1.423	1.286	1.462	1.520	1.521
	IV -	1.065	0.939	1.133	1.133	1.143
	V -	0.853	0.750	0.919	0.919	0.867
	VI -	0.730	0.641	0.778	0.778	0.691
	3.X. -	3.400	3.400	3.333	3.333	3.403
Главная передача (марка, тип)	Audi AG, гипоидная					
– передаточное число	3.750	4.375	3.889	4.111	3.539	

Подвеска

- передняя независимая, пружинная, рычажная, с гидравлическими амортизаторами, со стабилизатором поперечной устойчивости
- задняя независимая, пружинная, рычажная, с гидравлическими амортизаторами

Рулевое управление (марка, тип)

Audi AG, рулевой привод с гидроусилителем;
рулевой механизм типа “шестерня - рейка”

Тормозные системы

- рабочая гидравлический двухконтурный привод с диагональным разделением контуров, с АБС, с электронным распределением тормозного усилия (EBV), с электронной системой обеспечения курсовой устойчивости (ESP); тормозные механизмы всех колес - дисковые
- запасная каждый контур рабочей тормозной системы
- стояночная механический (тросовый) привод тормозных механизмов задних колес

РОСС DE.MT02.E04351

<u>Шины</u>	Марка	Размер	Индекс несущей способности	Категория скорости
—		205/55 R16 (M+S)	91	H
—		205/640 R 440 (M+S) *	97	H
—		215/55 R16	93	Y
—		215/650 R440*	96	Y
—		235/40 R18	91	Y
—		235/40 ZR18	—	—
—		235/45 R17	93	Y
—		215/50 R17	95	H
—		235/40 R18	95	Y

* - с системой контроля давления воздуха в шинах PAX-System

Дополнительное оборудование транспортного средства

кондиционер (хладагент R134A), противобуксовочная система (ASR), устройство регулировки скорости (GRA), акустическая система парковки (APS), навигационная система, комплект оборудования для мобильной связи (включая мобильный телефон), бортовой компьютер, стереосистема, CD-проигрыватель, задние сиденья со встроенными детскими сиденьями, система крепления детского сиденья „ISOFIX“, электронная противоугонная система, система контроля давления воздуха в шинах (PAX-System)

Действие данного “одобрения типа транспортного средства” распространяется на партию транспортных средств в количестве 150 (сто пятьдесят) шт.

Декларации о ввозимых на территорию Российской Федерации транспортных средствах данного типа (размер и отличительные признаки отдельных партий) передаются производителем или его официальным дилером ежемесячно (вне зависимости от факта поставки) в Орган по сертификации, на основании чего выдаются заверенные копии “одобрения типа транспортного средства”.

Quattro QB6 (Audi A4, Audi S4, Audi A4 Cabriolet, Audi S4 Cabriolet, Audi RS4, Audi RS4 Cabriolet)

Описание маркировки транспортного средства приведено в приложении № 2.

Общие виды транспортного средства на трех листах приведены в приложении № 3.

Руководитель органа по сертификации

_____ **Б.В. Кисуленко**
подпись инициалы, фамилия

С.В. Пугачев

Действует с " 28 " июля 2005 г.

РОСС DE.MT02.E04351

Приложение № 2 к "одобрению типа транспортного средства"

ОПИСАНИЕ МАРКИРОВКИ ТРАНСПОРТНОГО СРЕДСТВА

1. Место расположения и форма знака соответствия:

На голографической наклейке на табличке изготовителя или рядом с ней.

Знак соответствия выполнен по ГОСТ Р 50460-92 с указанием номера данного "одобрения типа транспортного средства".

2. Место расположения таблички изготовителя:

В моторном отсеке, с правой стороны, на верхней поверхности брызговика.

3. Место расположения идентификационного номера (VIN):

3.1. На табличке изготовителя.

3.2. В моторном отсеке, в центре щита моторного отсека.

4. Структура и содержание идентификационного номера (номеров) транспортных средств:

1	2	3	4	5	6	7	8	9	10	11	12	13	14	15	16	17
W	U	A	?	?	?	8	?	?	?	?	?	?	?	?	?	?

поз. 1 - 3: Международный идентификационный код изготовителя (WMI):

"WUA" – Quattro GmbH, Германия.

поз. 4 - 6: Постоянная часть идентификационного номера:

Z или контрольное число от 0 до 9 или X.

поз. 7 - 8: Обозначение типа транспортного средства:

"8H" – QB6 с кузовом кабриолет,

"8E" – QB6 с кузовами седан, универсал.

поз. 9: Постоянная часть идентификационного номера:

Z или контрольное число от 0 до 9 или X.

поз. 10: Обозначение модельного года согласно ISO 3779-83.

поз. 11: Код сборочного завода:

"A" – Ingolstadt,

"N" – Neckarsulm,

"K" – Karmann (Osnabrück, Rheine).

поз. 12 - 17: Производственный номер транспортного средства.

Audi A4 Cabriolet, Audi S4 Cabriolet, Audi RS4 Cabriolet

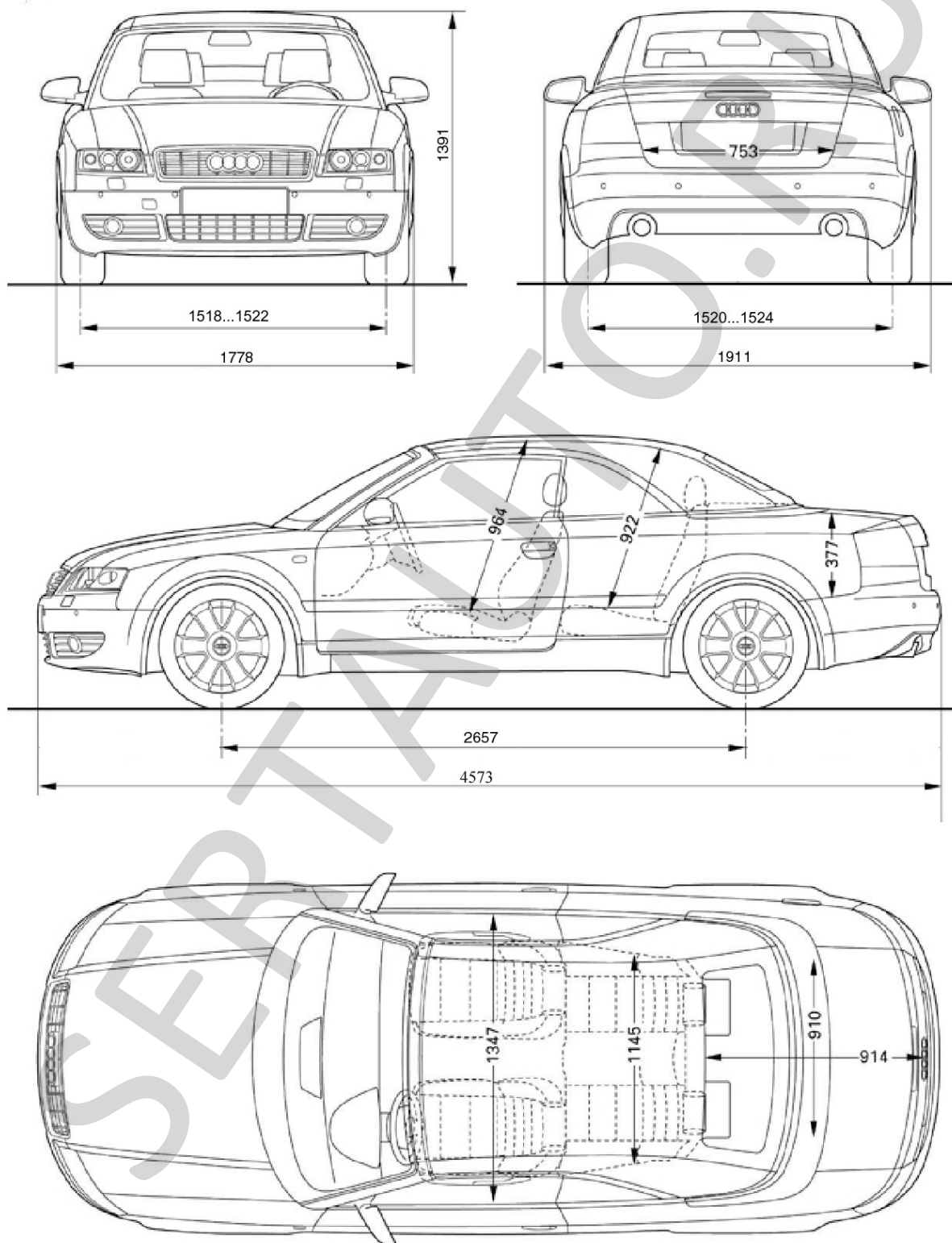

Audi A4, Audi S4, Audi RS4

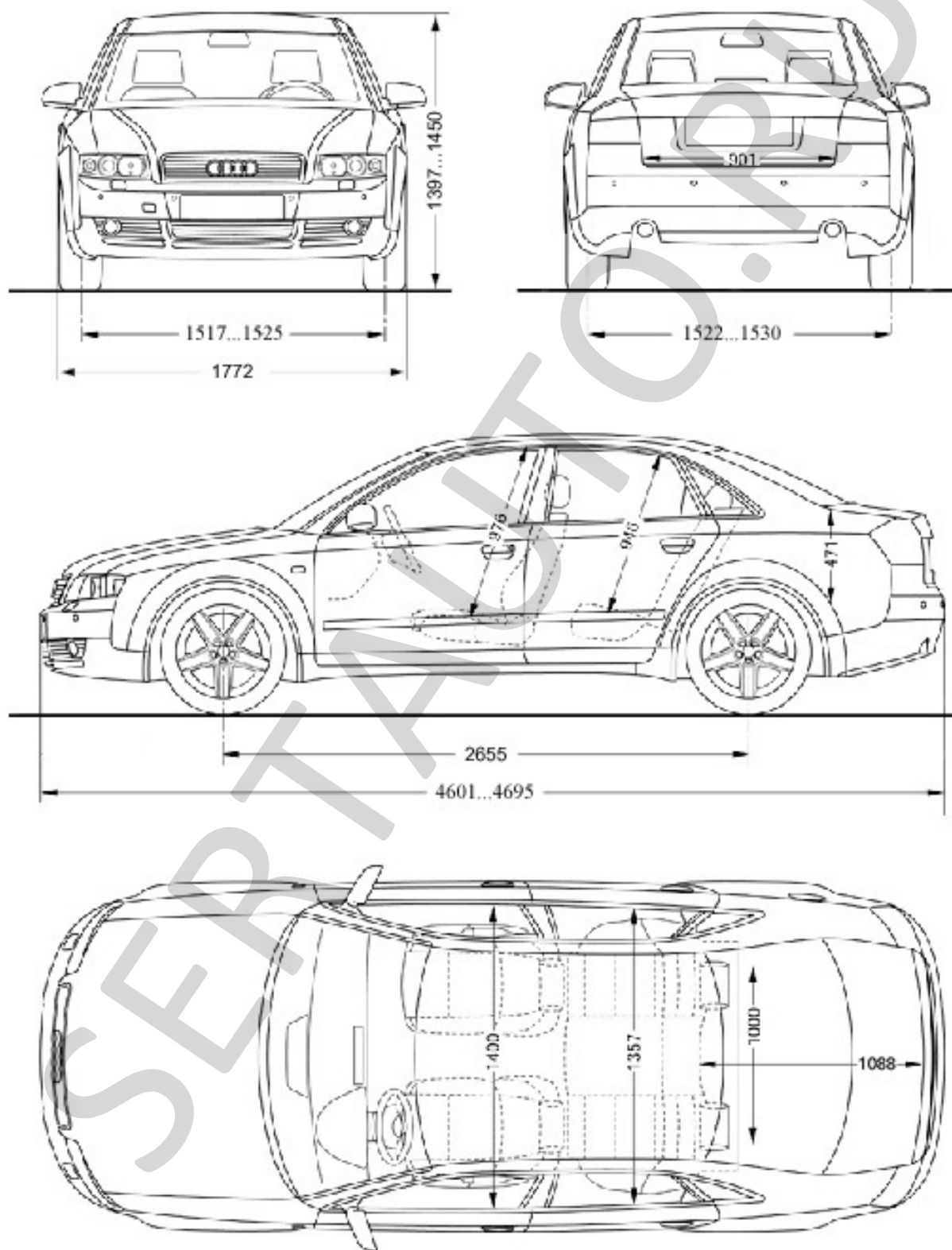

Audi A4, Audi S4, Audi RS4

