

ОРГАН ПО СЕРТИФИКАЦИИ
Межотраслевой фонд "Сертификация автотранспорта САТР" ("САТР-ФОНД")
 № РОСС RU.0001.11MT02 от 10.06.2003 г.
 125480, г. Москва, ул. Героев Панфиловцев, 24 (тел. 454-42-27)

РОСС FR.MT02.E04307

01 июля 2008

Марка транспортного средства **RENAULT**
 Тип транспортного средства **BM, LM, KM (BM08, BM0B, BM0H, BM1A, BM1B, BM0C, BM0J, BMMJ, BM05, BM1N, BM0U, BME5, BM3Y, BM11, LM1B, LM0C, LM0J, LM05, LM1N, LM0U, LM0B, LM0H, LM08, LM1A, LMMJ, LMB5, LME5, KM1B, KM0C, KM0J, KM05, KM1N, KM0U, KM0B, KM0H, KMB5, KME5) (Megane) JM (JM1B, JM0C, JM0J, JMMJ, JM05, JMB5, JM1N, JM0U, JM1A, JM0B, JM0H, JMBB, JM0W, JM3Y) (Scenic/Megane Scenic)**

Категория транспортного средства **M1**

Для мод.	??08, ??0B, ??0H, ??1A	??1B, ??0C, ??0J, ??MJ, ??05, ??B5, ??1N, ??0U, JMBB, ??E5, ??3Y, ??11, ??0W
Код ТН ВЭД	8703 22	8703 23

Код VIN **VF1?M????...**

Заявитель, представитель изготовителя и его адрес **ОАО "АВТОФРАМОС", 109147, г. Москва, ул. Воронцовская, 35, Российская Федерация**

Изготовитель и его адрес **RENAULT s.a.s., 34, Quai du Point du Jour, 92109, Boulogne-Billancourt, Cedex, France**

Сборочные заводы и их адреса: **DOUAI, Cuincy, 59509 Douai Cedex, France
 Renault Espana, Carretera Nacional 611, Km 3,5 34190, Palencia, Espana
 Renault Espana, Carretera de Madrid, Km185, 47008 Valladolid, Espana
 OYAK Renault, P.K.255, 16372, Bursa, Turkey**

ОБЩИЕ ХАРАКТЕРИСТИКИ ТРАНСПОРТНОГО СРЕДСТВА

Колесная формула / ведущие колеса **4x2 / передние**
 Схема компоновки транспортного средства **переднеприводная, расположение двигателя - переднее поперечное**

Для модификаций:	BM??	LM??	KM??	JM??
Тип кузова / количество дверей	хэтчбек/ 5	седан/ 4	универсал/5	однообъемный универсал/5
	цельнометаллический, несущий			
Количество мест спереди / сзади	2 / 3		2 / 3 или 2 / 5	

POCC FR.MT02.E04307

Для модификаций:	BM??	LM??	KM??	JM??				
Габаритные размеры, мм								
- длина	4209...4228	4498	4500	4259...4493				
- ширина		1777		1810				
- высота	1437...1458	1460	1467...1505	1620...1636				
База, мм	2625		2686	2685...2736				
Коля передних / задних колес, мм	1510...1518 / 1506...1514			1506...1518/ 1506...1514				
Масса снаряженного транспортного средства (по ГОСТ Р 52051-2003), кг	1240...1455	1265...1475	1290...1505	1395...1720				
Полная масса транспортного средства, кг	1715...1805	1740...1840	1795...1885	1915...2200				
Распределение полной массы:								
- на переднюю ось, кг	899...990	909...988	921...986	1002...1082				
- на заднюю ось, кг	798...861	831...852	874...899	906...1118				
Допустимая полная масса прицепа, кг								
- прицеп без тормозов	650							
- прицеп с тормозами	1300		1350	1300				
Для модификаций:	?M08, ?M0B, ?M0H, ?M1A	?M1B, ?M0C, ?M0J, ?MMJ, JMBB, ?M3Y	?M05, ?MB5, ?M1N, ?M0U, KME5	?M0W, ?M11				
Двигатель (марка, тип)	Renault, четырехтактный, бензиновый							
	K4J	K4M	F4R	F4R, с наддувом				
- количество и расположение цилиндров	4, рядное							
- рабочий объем цилиндров, см ³	1390	1598		1998				
- степень сжатия	10	9.8		9.8				
Для модификаций:	?M08	?M0B, ?M0H, ?M1A	?M1B, ?M0C, ?M0J, ?MMJ, JMBB	?M3Y	?MB5, ?M05, ?M1N, ?M0U, KME5	?M0W	?M11	
- максимальная мощность, кВт (мин ⁻¹)	60 (6000)	72 (6000)	83 (6000)	77 (5750)	96.5 или 98.5 (5500)	120 (5000)	165 (5500)	
- максимальный крутящий момент, Нм (мин ⁻¹)	124 (3750)	127 (3750)	152 (4200)	150 (3750)	191 или 188 (3750)	270 (3250)	300 (3000)	
Топливо	бензин с октановым числом не менее 95							
Для двигателей:	K4J		K4M			F4R		
Система питания	распределенный впрыск топлива с электронным управлением							
Блок управления (марка, тип)	Renault/ JCAE-Sagem							
	82 00 198 100, 82 00 198 105, 82 00 198 102, 82 00 252 664, 82 00 296 246, 82 00 281 964, 82 00 246 546		82 00 252 665, 82 00 263 160, 82 00 198 107, 82 00 198 110, 82 00 198 122, 82 00 244 547, 82 00 362 115, 82 00 263, 82 00 314 124, 82 00 314 126, 82 00 244 310			82 00 243 014, 82 00 243 015, 82 00 198 078, 82 00 198 091, 82 00 295 151, 82 00 295 158, 82 00 295 155, 82 00 295 161, 82 00 198 096		
Форсунки (марка, тип)	Renault							
	82 00 132 254, 132 254		82 00 132 259, 132 259, 82 00 109 595, 82 109 595			028 797, 82 00 272 182		

POCC FR.MT02.E04307

Для двигателей:	K4J	K4M	F4R			
Нагнетатель воздуха (марка, тип)	-	-	-	Renault, 82 00 054 417		
Воздушный фильтр (марка, тип)	Renault					
	77 00 104 844	82 00 176 558, 77 00 176 558	82 00 176 558			
Система зажигания	электронная, бесконтактная					
Катушка зажигания (марка, тип)	Renault/JCAE-Sagem/ Sagem (4 катушки зажигания, выполненные совместно с помехоподавительными наконечниками свечей зажигания)					
Свечи зажигания (марка, тип)	Eyquem: C52LS, C52LS3, RFC50LZ2E, RFN58LZ, RC52LS, RFC52LS, RFN58LZ, FC52LS; Champion: C9YCX, C10YC, RC10DMC, RC10YCC, RC10YCL, RC10YC, C10YCX, RC89YCL, RC87YCL, N7YCX, N281YC; NGK: BCP5ES, BKR5ESZA; Bosch: W7DCO, W8DCO, W8DCO4, WR8DCO4					
Система выпуска и нейтрализации отработавших газов	два глушителя и нейтрализатор					
Основной глушитель (марка, тип)	Renault, 339	Renault, 339, 359	Renault, 340, 360, 361, 341, 329, 371			
Дополнительный глушитель (марка, тип)	Renault, 335, 372	Renault, 336	Renault, 337, 338, 370, 329			
Нейтрализатор (марка, тип)	Renault, C150, C170, C176, C152, C210	Renault, C150, C159, C170, C176, C210, C152	Renault, C175, C150, C210, C176, C216			
Трансмиссия	механическая		гидромеханическая			
Сцепление (марка, тип)	Renault, сухое, однодисковое		—			
Коробка передач (марка, тип)	Renault, JH3, JR3, JR5, ND0 с ручным управлением		Renault, DP0 автоматическая			
Для коробок передач:	JH3	JR3	JR5	ND0	DP0	
- число передач	вперед - 5, назад - 1			вперед - 6, назад - 1		
- передаточные числа	I - 3.727	3.727	3.493	3.154	3.500	2.724
	II - 2.048	2.048	2.048	1.944	1.944	1.499
	III - 1.393	1.393	1.321	1.393	1.393	1.0
	IV - 1.097	1.097	0.971	1.056	1.056	0.710
	V - 0.892	0.825	0.820	0.865	0.865	-
	VI - -	-	-	0.732	0.732	-
	3.X. - 3.545	3.545	3.545	2.923	2.923	2.457
Главная передача (марка, тип)	Renault, цилиндрическая косозубая					
- передаточное число главной передачи	4.067; 4.214		4.500	4.375		4.478; 4.703
Подвеска						
- передняя	Renault, независимая, пружинная, типа McPherson, со стабилизатором поперечной устойчивости или без него					
- задняя	Renault, полузависимая, пружинная, с гидравлическими амортизаторами и стабилизатором поперечной устойчивости или без него					
Рулевое управление (марка, тип)	Renault, рулевой механизм "шестерня - рейка"; рулевой привод с электрическим усилителем					
Тормозные системы						
- рабочая	двухконтурный гидравлический привод с диагональным разделением контуров; тормозные механизмы передних колес дисковые, задних - барабанные; АБС					

РОСС FR.MT02.E04307

Приложение № 2 к "одобрению типа транспортного средства"

ОПИСАНИЕ МАРКИРОВКИ ТРАНСПОРТНОГО СРЕДСТВА

1. Место расположения и форма знака соответствия:
Рядом с табличкой изготовителя.
Знак соответствия выполнен по ГОСТ Р 50460-92 и содержит номер "одобрения типа транспортного средства".
2. Место расположения таблички изготовителя:
На центральной стойке в проеме правой передней двери.
3. Место расположения идентификационного номера (VIN):
 - 3.1. На табличке изготовителя.
 - 3.2. В подкапотном пространстве, спереди, справа.
4. Структура и содержание идентификационного номера (номеров) транспортных средств:

1	2	3	4	5	6	7	8	9	10	11	12	13	14	15	16	17
V	F	1	?	M	?	?	?	?	?	?	?	?	?	?	?	?

- поз. 1 - 3: Международный идентификационный код изготовителя (WMI):
VF1 – RENAULT s.a.s., France.
- поз. 4: Обозначение типа кузова: В – пятидверный хэтчбек, L – седан, К – универсал, J – однообъемный универсал.
- поз. 5: Обозначение типа транспортного средства: М – Megan/ Megan Scenic/ Scenic.
- поз. 6-7: Обозначение двигателя:
0В, 08, 0Н, 1А – для двигателя Renault K4J;
0С, МJ, 0J, 1В, ВВ, 3Y – для двигателя Renault K4M;
1N, 0U, 05, В5, Е5, 0W, 11 – для двигателя Renault F4R.
- поз. 8: Обозначение варианта комплектации: 0, А, В, С, D, Е, Н.
- поз. 9: Обозначение трансмиссии:
5, Н – механическая пятиступенчатая;
6, D, С – механическая шестиступенчатая;
А, Е – автоматическая четырехступенчатая.
- поз. 10 - 17: Производственный номер транспортного средства.

ПРИЛОЖЕНИЕ К ТЕХНИЧЕСКОМУ ОПИСАНИЮ ТРАНСПОРТНОГО СРЕДСТВА
Общий вид автомобиля RENAULT MEGANE (BM)

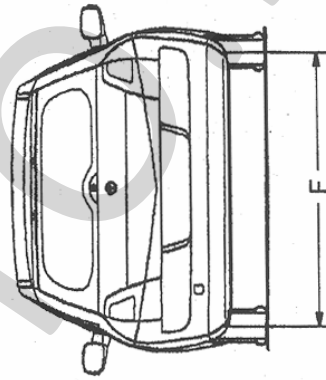
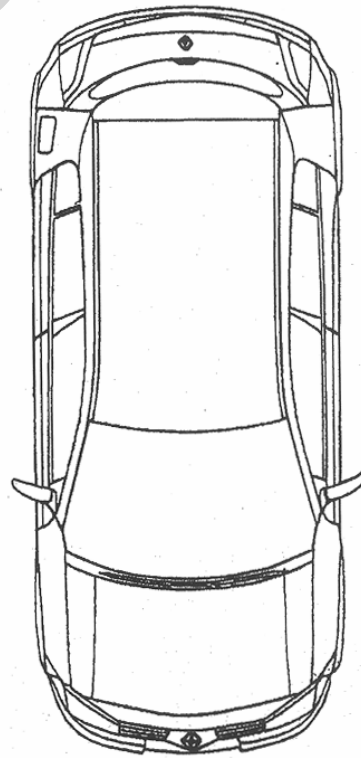
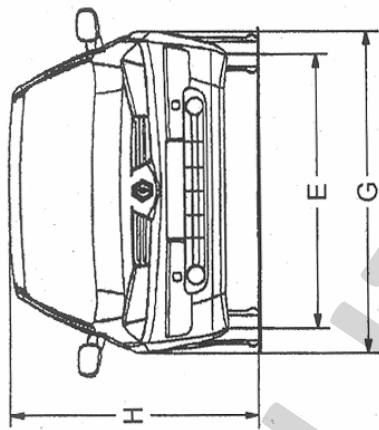
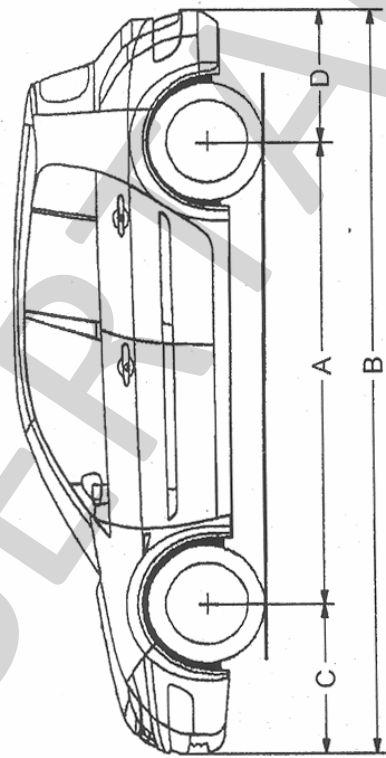

Размеры в мм	
A	2625
B	4209.4228
C	842
D	742
E	1518
F	1514
G	1777
H	1458

ПРИЛОЖЕНИЕ К ТЕХНИЧЕСКОМУ ОПИСАНИЮ ТРАНСПОРТНОГО СРЕДСТВА

Общий вид автомобиля RENAULT MEGANE (LM)

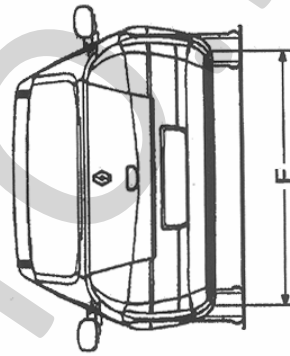
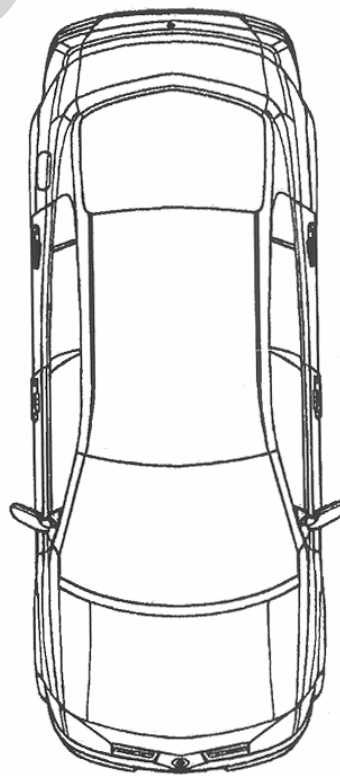
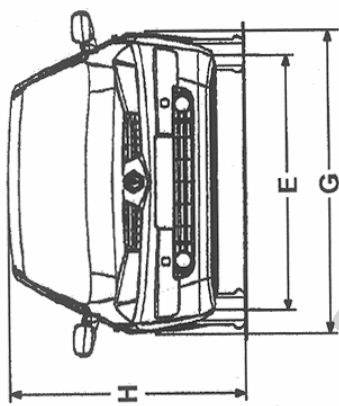
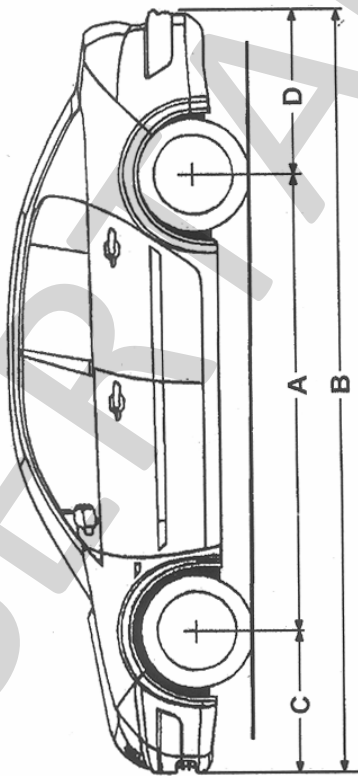

Размеры в мм	
A	2686
B	4498
C	842
D	970
E	1510...1518
F	1506...1514
G	1777
H	1460

ПРИЛОЖЕНИЕ К ТЕХНИЧЕСКОМУ ОПИСАНИЮ ТРАНСПОРТНОГО СРЕДСТВА
 Общий вид автомобиля RENAULT MEGANE (KM)

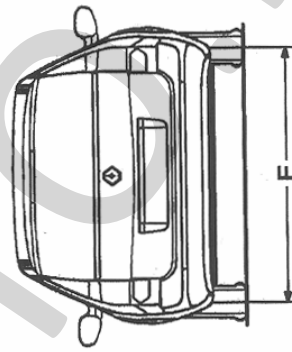
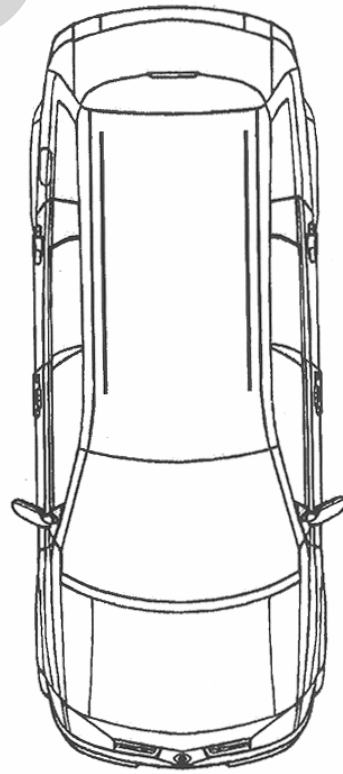
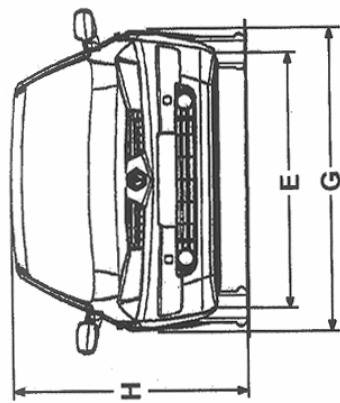
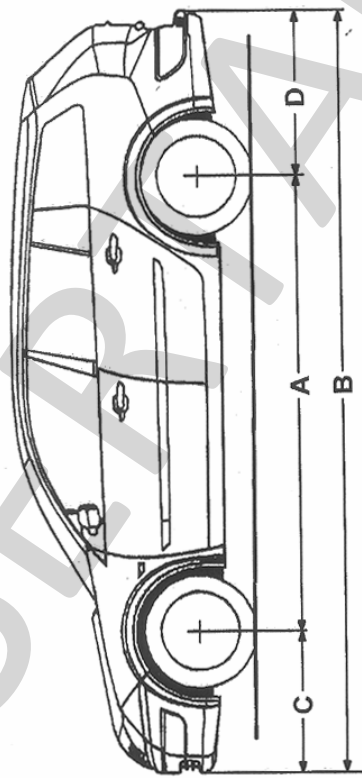

Размеры в мм	
A	2686
B	4500
C	842
D	972
E	1510...1518
F	1506...1514
G	1777
H	1467...1505

ПРИЛОЖЕНИЕ К ТЕХНИЧЕСКОМУ ОПИСАНИЮ ТРАНСПОРТНОГО СРЕДСТВА
 Общий вид автомобиля RENAULT MEGANE SCENIC (JM)

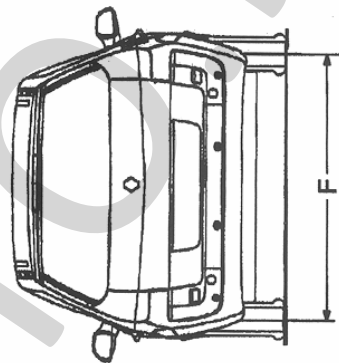
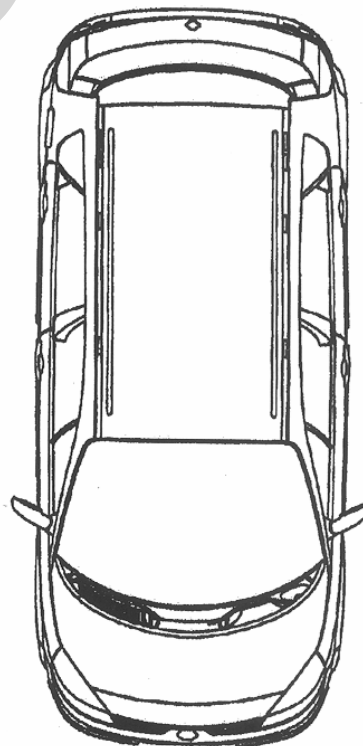
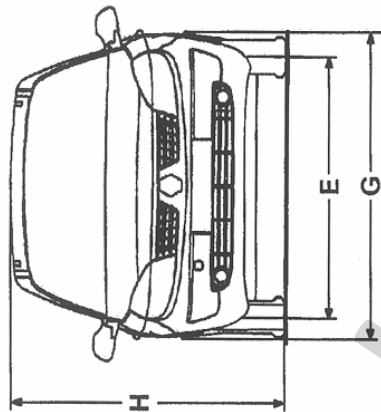
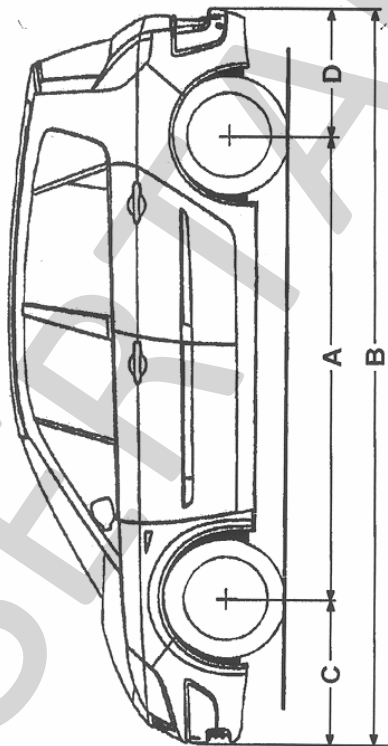

Размеры в мм	
A	2685/2736
B	4259/4493
C	851
D	723/906
E	1506...1514
F	1506...1514
G	1810
H	1620/1636