

ОРГАН ПО СЕРТИФИКАЦИИ
Межотраслевой фонд "Сертификация автотранспорта САТР" ("САТР-ФОНД")
№ РОСС RU.0001.11MT02 от 10.06.2003 г.
125480, г. Москва, ул. Героев Панфиловцев, 24 (тел. 454-42-27)

РОСС FR.MT02.E04306

01 **июля** _____
2008

Марка транспортного средства	RENAULT
Тип транспортного средства	B (LB0B, LB0P, LB0K, LB2B, LB13, LB03, LB17) (Symbol)
Категория транспортного средства	M1
Код ТН ВЭД	8703 22
Код VIN	VFILB????...
Заявитель, представитель изготовителя и его адрес	ОАО "АВТОФРАМОС", 109147, г. Москва, ул. Воронцовская, 35, Российская Федерация
Изготовитель и его адрес	RENAULT s.a.s., 34, Quai du Point du Jour, 92109, Boulogne-Billancourt, Cedex, France
Сборочный завод и его адрес	OYAK Renault, P.K. 255, 16372, Bursa, Turkey

ОБЩИЕ ХАРАКТЕРИСТИКИ ТРАНСПОРТНОГО СРЕДСТВА

Колесная формула / ведущие колеса	4x2 / передние
Схема компоновки транспортного средства	переднеприводная, расположение двигателя - переднее поперечное
Тип кузова / количество дверей	несущий, седан/ 4
Количество мест спереди / сзади	2 / 3
Габаритные размеры, мм	
- длина	4150...4171
- ширина	1639...1670
- высота	1417...1437
База, мм	2471
Колея передних / задних колес, мм	1406...1418 / 1386...1392

POCC FR.MT02.E04306

Масса снаряженного транспортного средства (по ГОСТ Р 52051-2003), кг	1095...1170
Полная масса транспортного средства, кг	1460...1525
Распределение полной массы:	
- на переднюю ось, кг	745...812
- на заднюю ось, кг	712...715
Допустимая полная масса прицепа, кг	
- прицеп без тормозов	505...555
- прицеп с тормозами	1100

Для модификаций:	LB03, LB0B, LB17	LB0K, LB2B, LB13, LB0P
Двигатель (марка, тип)	Renault, K7J	Renault, K4J
	четырёхтактный, бензиновый	
- количество и расположение цилиндров	4, рядное	
- рабочий объем цилиндров, см ³	1390	1390
- степень сжатия	9.5	10
- максимальная мощность, кВт (мин ⁻¹)	55 (5500)	72 (6000)
- максимальный крутящий момент, Нм (мин ⁻¹)	114 (2800)	127 (3750)
Топливо	бензин с октановым числом не менее 95	
Система питания	распределенный впрыск топлива с электронным управлением	
Блок управления (марка, тип)	Siemens, 77 00 113 509, 82 00 117 389, 82 00 057 588	Siemens, 82 00 032 990, 82 00 234 454, 82 00 123 284, 82 00 052 514, 82 00 110 143
Форсунки (марка, тип)	Siemens/ Renault, 274 263	Siemens/ Renault, 274 263, 104 274, 029 611, 132 254, 128 959
Воздушный фильтр (марка, тип)	Renault, 77 00 274 013	Renault, 77 00 104 844
Система зажигания	электронная, бесконтактная	
Катушка зажигания (марка, тип)	Sagem/ Renault, 77 00 274 008	
Свечи зажигания (марка, тип)	Eyquem, RFC50LZ2E, RFN58LZ, FC52LS, RFC52LS; Champion, RC10YCC, RC10YC, RC10YCL; NGK, BCP5ES	
Система выпуска и нейтрализации отработавших газов	один или два глушителя и нейтрализатор	
Основной глушитель (марка, тип)	Renault, 266	
Дополнительный глушитель (марка, тип)	—	Renault, 232, 279
Нейтрализатор (марка, тип)	Renault, C115, C162	Renault, C130, C199, C260, C71

Трансмиссия механическая или гидромеханическая

Для модификаций:	LB???5	LB???A
Сцепление (марка, тип)	Renault, сухое, однодисковое	—
Коробка передач (марка, тип)	Renault, JB1, JB3, с ручным управлением	Renault, DP0, с автоматическим управлением
- число передач	вперед – 5, назад – 1	вперед – 4, назад – 1

РОСС FR.MT02.E04306

Для коробок передач:		Renault, JB1, JB3	Renault, DP0
- передаточные числа	I -	3.727	1.724
	II -	2.048	1.499
	III -	1.321	1.0
	IV -	0.967	0.710
	V -	0.795	—
	3.X. -	3.545	2.111
Главная передача (марка, тип)		Renault, цилиндрическая косозубая	
- передаточное число главной передачи		4.214	4.478

Подвеска

- передняя Renault, независимая, пружинная, типа McPherson, со стабилизатором поперечной устойчивости или без него
- задняя Renault, полунезависимая, пружинная, с гидравлическими амортизаторами и стабилизатором поперечной устойчивости

Рулевое управление
(марка, тип)

Renault, рулевой механизм "шестерня - рейка"; рулевой привод с гидроусилителем или без него

Тормозные системы

- рабочая двухконтурный гидравлический привод с диагональным разделением контуров; тормозные механизмы передних колес дисковые, задних - барабанные или дисковые; АБС по заказу
- запасная каждый из контуров рабочей тормозной системы
- стояночная механическая, с тросовым приводом на тормозные механизмы задних колес

Шины

- марка	—			
- размер	155/80 R13	175/70 R13	175/65 R14	185/55 R15
- индекс несущей способности	79	82	82	81
- категория скорости	T	T	T	H

Дополнительное оборудование

противоугонное устройство (иммобилайзер), электростеклоподъемники, замки дверей с электронным управлением, аудиосистема, противотуманные фары, подушки безопасности, кондиционер (хладагент R-134a)

RENAULT B (LB0B, LB0P, LB0K, LB2B, LB13, LB03, LB17)
(Symbol)

Описание маркировки транспортного средства приведено в приложении №2.

Общие виды транспортных средств на одном листе приведены в приложении №3.

Руководитель органа по сертификации

Б.В. Кисуленко

подпись

инициалы, фамилия

С.В. Пугачев

Действует с " 01 " июля 2005 г.

РОСС FR.MT02.E04306

Приложение № 2 к "одобрению типа
транспортного средства"**ОПИСАНИЕ МАРКИРОВКИ ТРАНСПОРТНОГО СРЕДСТВА**

1. Место расположения и форма знака соответствия:
Рядом с табличкой изготовителя.
Знак соответствия выполнен по ГОСТ Р 50460-92 и содержит номер "одобрения типа транспортного средства".
2. Место расположения таблички изготовителя:
На центральной стойке в проеме правой передней двери.
3. Место расположения идентификационного номера (VIN):
 - 3.1. На табличке изготовителя.
 - 3.2. На поперечном элементе кузова под передним правым сиденьем.
4. Структура и содержание идентификационного номера (номеров) транспортных средств:

1	2	3	4	5	6	7	8	9	10	11	12	13	14	15	16	17
V	F	1	L	B	?	?	?	?	?	?	?	?	?	?	?	?

- поз. 1 - 3: Международный идентификационный код изготовителя (WMI):
VF1 – RENAULT s.a.s., France
- поз. 4: Обозначение типа кузова: L – седан.
- поз. 5: Обозначение типа транспортного средства: B – Renault Symbol.
- поз. 6-7: Обозначение двигателя:
03, 17, 0B – для двигателя Renault K7J;
13, 0K, 2B, 0P – для двигателя Renault K4J.
- поз. 8: Обозначение варианта комплектации: 0, B, C, D, E.
- поз. 9: Обозначение трансмиссии:
5 – механическая пятиступенчатая; A – автоматическая четырехступенчатая.
- поз. 10 - 17: Производственный номер транспортного средства.

Приложение № 3 к "одобрению типа транспортного средства"
 № РОСС FR.MT02.E04306

RENAULT SYMBOL (LB)

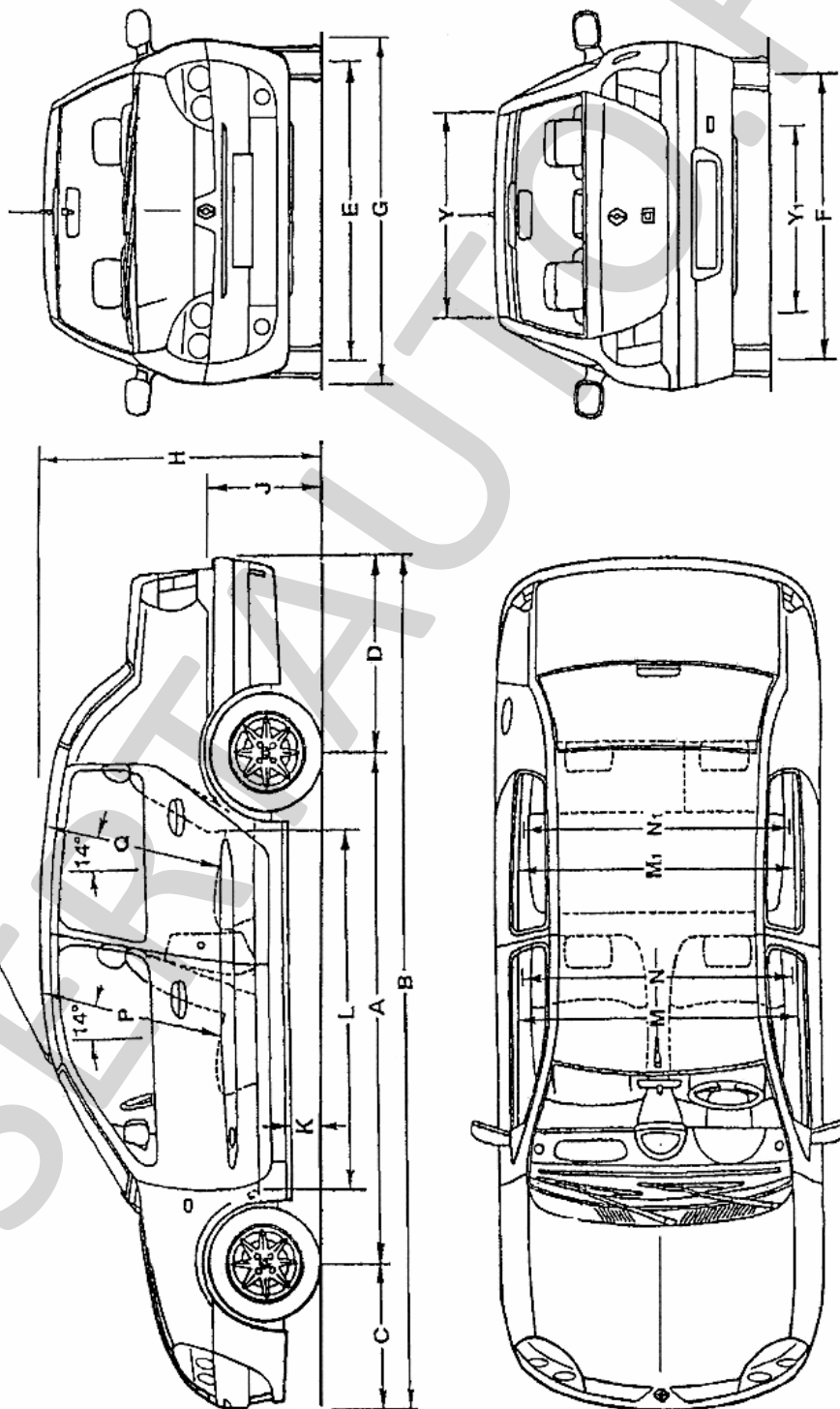

Размеры в мм	
A	2471
B	4150 4171
C	714
D	965
E	1406 1418
F	1386 1392
G	1639 1670
H	1417 1437
J	651
K	> 120
M	1374
M1	1370
N	1354
N1	1317
P	978
Q	933
Y	906
Y1	941