

ОРГАН ПО СЕРТИФИКАЦИИ
Межотраслевой фонд "Сертификация автотранспорта САТР" ("САТР-ФОНД")
 № РОСС RU.0001.11MT02 от 10.06.2003 г.
 125480, г. Москва, ул. Героев Панфиловцев, 24 (тел. 454-42-27)

РОСС FR.MT02.E04307P1

01 июля 8

Марка транспортного средства **RENAULT**

Тип транспортного средства

BM, LM, KM (BM05?D, BM05?6, BM05?A, BM05?E, BM08?H, BM0B?H, BM0C?H, BM0H?H, BM0J?E, BM0J?H, BM0J?A, BM0U?A, BM0U?6, BM0U?E, BM0U?D, BM1A?H, BM1B?H, BM1B?A, BM1B?E, BM1N?6, BM1N?A, BM1N?E, BMMJ?E, BMMJ?A, BME5?E, BM3Y?H, BM11?6, LM05?A, LM05?6, LM05?E, LM08?H, LM0B?H, LM0C?H, LM0H?H, LM0J?H, LM0J?A, LM0J?E, LM0U?A, LM0U?6, LM0U?E, LM1A?H, LM1B?H, LM1B?A, LM1B?E, LM1N?A, LM1N?6, LM1N?E, LMMJ?E, LMB5?6, LME5?E, KM05?6, KM05?A, KM05?E, KM0B?H, KM0C?H, KM0H?H, KM0J?A, KM0J?H, KM0J?E, KM0U?A, KM0U?6, KM0U?E, KM1B?H, KM1B?A, KM1B?E, KM1N?A, KM1N?6, KM1N?E, KMB5?6, KME5?E) (Megane)
JM (JM05?6, JM05?A, JM0B?H, JM0C?H, JM0H?H, JM0J?H, JM0J?A, JM0U?A, JM0U?6, JM1A?H, JM1B?H, JM1B?A, JM1N?A, JM1N?6, JMMJ?A, JMBB?A, JMB5?A, JMB5?6, JM0W?6, JM3Y?H) (Scenic/ Megane Scenic)

Категория транспортного средства **M1**

Для модификаций:	??08??, ??0B??, ??0H??, ??1A??	??1B??, ??0C??, ??0J??, ??MJ??, ??05??, ??B5??, ??1N??, ??0U??, JMBB??, ??E5??, ??3Y??, ??11??, ??0W??
Код ТН ВЭД	8703 22	8703 23

Код VIN

VF1?M????...

Заявитель, представитель изготовителя и его адрес

ОАО "АВТОФРАМОС", 109147, г. Москва, ул. Воронцовская, 35, Российская Федерация

Изготовитель и его адрес

RENAULT s.a.s., 34, Quai du Point du Jour, 92109, Boulogne-Billancourt, Cedex, France

Сборочные заводы и их адреса:

DOUAI, Cuincy, 59509 Douai Cedex, France
Renault Espana, Carretera Nacional 611, Km 3,5 34190, Palencia, Espana
Renault Espana, Carretera de Madrid, Km185, 47008 Valladolid, Espana
OYAK Renault, P.K.255, 16372, Bursa, Turkey

ОБЩИЕ ХАРАКТЕРИСТИКИ ТРАНСПОРТНОГО СРЕДСТВА

Колесная формула / ведущие колеса **4x2 / передние**

РОСС FR.MT02.E04307P1

Схема компоновки транспортного средства переднеприводная, расположение двигателя - переднее поперечное

Для модификаций:	BM????	LM????	KM????	JM????			
Тип кузова / количество дверей	хэтчбек/ 5	седан/ 4	универсал/5	однообъемный универсал/5			
Количество мест спереди / сзади	2 / 3			2 / 3 или 2 / 5			
цельнометаллический, несущий							
Для модификаций:	BM????	LM????	KM????	JM????			
Габаритные размеры, мм							
- длина	4209...4228	4498	4500	4259...4493			
- ширина		1777		1810			
- высота	1437...1458	1460	1467...1505	1620...1636			
База, мм	2625	2686		2685...2736			
Колея передних / задних колес, мм	1506...1518/ 1506...1514						
Масса снаряженного транспортного средства (по ГОСТ Р 52051-2003), кг	1240...1455	1265...1475	1290...1505	1395...1720			
Полная масса транспортного средства, кг	1715...1805	1740...1840	1795...1885	1915...2200			
Распределение полной массы:							
- на переднюю ось, кг	899...990	909...988	921...986	1002...1082			
- на заднюю ось, кг	798...861	831...852	874...899	906...1118			
Допустимая полная масса прицепа, кг							
- прицеп без тормозов	650						
- прицеп с тормозами	1300		1350	1300			
Для модификаций:	?M08??, ?M0B??, ?M0H??, ?M1A??	?M1B??, ?M0C??, ?M0J??, ?MMJ??, JMBV??	?M05??, ?M0U??, KME5??	?M0W??, ?M11??			
Двигатель (марка, тип)	Renault, четырехтактный, бензиновый						
	K4J	K4M	F4R	F4R, с наддувом			
- количество и расположение цилиндров	4, рядное						
- рабочий объем цилиндров, см ³	1390	1598	1998				
- степень сжатия	10	9.8	9.8				
Для модификаций:	?M08??	?M0B??, ?M0H??, ?M1A??	?M1B??, ?M0C??, ?M0J??, ?MMJ??, JMBV??	?M3Y??	?M05??, ?M0U??, KME5??	?M0W??	?M11??
- максимальная мощность, кВт (мин ⁻¹)	60 (6000)	72 (6000)	83 (6000)	77 (5750)	96.5 или 98.5 (5500)	120 (5000)	165 (5500)
- максимальный крутящий момент, Нм (мин ⁻¹)	124 (3750)	127 (3750)	152 (4200)	150 (3750)	191 или 188 (3750)	270 (3250)	300 (3000)
Топливо	бензин с октановым числом не менее 95						
Для двигателей:	K4J		K4M		F4R		
Система питания	распределенный впрыск топлива с электронным управлением						
Блок управления (марка, тип)	Renault/ JCAE-Sagem						
	82 00 198 100, 82 00 198 105, 82 00 198 102, 82 00 252 664, 82 00 296 246, 82 00 281 964, 82 00 246 546	82 00 198 107, 82 00 198 110, 82 00 198 122, 82 00 244 547, 82 00 314 124, 82 00 314 126, 82 00 362 115, 82 00 263, 82 00 244 310	82 00 252 665, 82 00 263 160, 82 00 198 107, 82 00 198 110, 82 00 198 122, 82 00 244 547, 82 00 314 124, 82 00 314 126, 82 00 362 115, 82 00 263, 82 00 244 310	82 00 252 665, 82 00 263 160, 82 00 198 107, 82 00 198 110, 82 00 198 122, 82 00 244 547, 82 00 314 124, 82 00 314 126, 82 00 362 115, 82 00 263, 82 00 244 310	82 00 243 014, 82 00 243 015, 82 00 198 078, 82 00 198 091, 82 00 295 151, 82 00 295 158, 82 00 295 155, 82 00 295 161, 82 00 198 096	82 00 243 014, 82 00 243 015, 82 00 198 078, 82 00 198 091, 82 00 295 151, 82 00 295 158, 82 00 295 155, 82 00 295 161, 82 00 198 096	82 00 243 014, 82 00 243 015, 82 00 198 078, 82 00 198 091, 82 00 295 151, 82 00 295 158, 82 00 295 155, 82 00 295 161, 82 00 198 096

POCC FR.MT02.E04307P1

Для двигателей:	K4J	K4M	F4R
Форсунки (марка, тип)	Renault		
	82 00 132 254, 132 254	82 00 132 259, 132 259, 82 00 109 595, 82 109 595	028 797, 82 00 272 182
Нагнетатель воздуха (марка, тип)	-	-	Renault, 82 00 054 417
Воздушный фильтр (марка, тип)	Renault		
	77 00 104 844	82 00 176 558, 77 00 176 558	82 00 176 558
Система зажигания	электронная, бесконтактная		
Катушка зажигания (марка, тип)	Renault/ JCAE-Sagem/ Sagem (4 катушки зажигания, выполненные совместно с помехоподавительными наконечниками свечей зажигания)		
Свечи зажигания (марка, тип)	Eyquem: C52LS, C52LS3, RFC50LZ2E, RFN58LZ, RC52LS, RFC52LS, RFN58LZ, FC52LS; Champion: C9YCX, C10YC, RC10DMC, RC10YCC, RC10YCL, RC10YC, C10YCX, RC89YCL, RC87YCL, N7YCX, N281YC; NGK: BCP5ES, BKR5ESZA; Bosch: W7DCO, W8DCO, W8DCO4, WR8DCO4		

Для двигателей:	K4J	K4M	F4R
Система выпуска и нейтрализации отработавших газов	два глушителя и нейтрализатор		
Основной глушитель (марка, тип)	Renault, 339	Renault, 339, 359	Renault, 340, 360, 361, 341, 329, 371
Дополнительный глушитель (марка, тип)	Renault, 335, 372	Renault, 336	Renault, 337, 338, 370, 329
Нейтрализатор (марка, тип)	Renault, C150, C170, C176, C152, C210	Renault, C150, C159, C170, C176, C210, C152	Renault, C175, C150, C210, C176, C216

Для модификаций:	?????H	?????6, ?????D	?????A, ?????E			
Трансмиссия	механическая			гидромеханическая		
Коробка передач (марка, тип)	JH3	JR3	JR5	ND0	DP0	
	с ручным управлением			автоматическая		
- число передач	вперед - 5, назад - 1			вперед - 6, назад - 1	вперед - 4, назад - 1	
- передаточные числа	I - 3.727	3.727	3.493	3.154	3.500	2.724
	II - 2.048	2.048	2.048	1.944	1.944	1.499
	III - 1.393	1.393	1.321	1.393	1.393	1.0
	IV - 1.097	1.097	0.971	1.056	1.056	0.710
	V - 0.892	0.825	0.820	0.865	0.865	-
	VI - -	-	-	0.732	0.732	-
	3.X - 3.545	3.545	3.545	2.923	2.923	2.457
Главная передача (марка, тип)	Renault, цилиндрическая косозубая					
- передаточное число главной передачи	4.067; 4.214	4.500	4.375	4.478; 4.703		

Подвеска

- передняя Renault, независимая, пружинная, типа McPherson, со стабилизатором поперечной устойчивости или без него
- задняя Renault, полузависимая, пружинная, с гидравлическими амортизаторами и стабилизатором поперечной устойчивости или без него

Рулевое управление (марка, тип) Renault, рулевой механизм "шестерня - рейка"; рулевой привод с электрическим усилителем

Тормозные системы

- рабочая двухконтурный гидравлический привод с диагональным разделением контуров; тормозные механизмы передних колес дисковые, задних - дисковые или барабанные; АБС

РОСС FR.MT02.E04307P1

- запасная каждый из контуров рабочей тормозной системы
 - стояночная механическая, с тросовым приводом на тормозные механизмы задних колес

Шины					
- марка	—				
- размер	195/65 R15	205/60 R16	205/55 R16	205/55 R17	205/50 R17
- индекс несущей способности	91	92	91	91	89
- категория скорости	H, T	H, V	H, V	W, V	W, V

Дополнительное оборудование подушки безопасности, климат-контроль/ кондиционер (хладагент R-134a), противотуманное устройство (иммобилайзер), аудиосистема, электростеклоподъемники, омыватель фар, замки дверей с электроприводом и дистанционным управлением, люк в крыше, бортовой компьютер, противотуманные фары, частичное или полное остекление крыши

RENAULT

BM, LM, KM (BM05?D, BM05?6, BM05?A, BM05?E, BM08?H, BM0B?H, BM0C?H, BM0H?H, BM0J?E, BM0J?H, BM0J?A, BM0U?A, BM0U?6, BM0U?E, BM0U?D, BM1A?H, BM1B?H, BM1B?A, BM1B?E, BM1N?6, BM1N?A, BM1N?E, BMMJ?E, BMMJ?A, BME5?E, BM3Y?H, BM11?6, LM05?A, LM05?6, LM05?E, LM08?H, LM0B?H, LM0C?H, LM0H?H, LM0J?H, LM0J?A, LM0J?E, LM0U?A, LM0U?6, LM0U?E, LM1A?H, LM1B?H, LM1B?A, LM1B?E, LM1N?A, LM1N?6, LM1N?E, LMMJ?E, LMB5?6, LME5?E, KM05?6, KM05?A, KM05?E, KM0B?H, KM0C?H, KM0H?H, KM0J?A, KM0J?H, KM0J?E, KM0U?A, KM0U?6, KM0U?E, KM1B?H, KM1B?A, KM1B?E, KM1N?A, KM1N?6, KM1N?E, KMB5?6, KME5?E) (Megane)

JM (JM05?6, JM05?A, JM0B?H, JM0C?H, JM0H?H, JM0J?H, JM0J?A, JM0U?A, JM0U?6, JM1A?H, JM1B?H, JM1B?A, JM1N?A, JM1N?6, JMMJ?A, JMBB?A, JMB5?A, JMB5?6, JM0W?6, JM3Y?H) (Scenic/ Megane Scenic)

Описание маркировки транспортного средства приведено в приложении №2.

Общие виды транспортных средств на четырех листах приведены в приложении №3.

Б.В. Кисуленко

С.В. Пугачев

Действует с " 21 " марта 2006 г.

РОСС FR.MT02.E04307P1

Приложение № 2 к "одобрению типа
транспортного средства"

ОПИСАНИЕ МАРКИРОВКИ ТРАНСПОРТНОГО СРЕДСТВА

1. Место расположения и форма знака соответствия:
Рядом с табличкой изготовителя.
Знак соответствия выполнен по ГОСТ Р 50460-92 и содержит номер "одобрения типа транспортного средства".
2. Место расположения таблички изготовителя:
На центральной стойке в проеме правой передней двери.
3. Место расположения идентификационного номера (VIN):
 - 3.1. На табличке изготовителя.
 - 3.2. В подкапотном пространстве, спереди, справа.
4. Структура и содержание идентификационного номера (номеров) транспортных средств:

1	2	3	4	5	6	7	8	9	10	11	12	13	14	15	16	17
V	F	1	?	M	?	?	?	?	?	?	?	?	?	?	?	?

- поз. 1 - 3: Международный идентификационный код изготовителя (WMI):
VF1 – RENAULT s.a.s., France.
- поз. 4: Обозначение типа кузова: В – пятидверный хэтчбек, L – седан, К – универсал,
J – однообъемный универсал.
- поз. 5: Обозначение типа транспортного средства: М – Megan/ Megan Scenic/ Scenic.
- поз. 6-7: Обозначение двигателя:
0В, 08, 0Н, 1А – для двигателя Renault K4J;
0С, МJ, 0J, 1В, ВВ, 3У – для двигателя Renault K4М;
1N, 0U, 05, В5, Е5, 0W, 11 – для двигателя Renault F4R.
- поз. 8: Обозначение варианта комплектации: 0, А, В, С, D, Е, Н.
- поз. 9: Обозначение трансмиссии:
Н – механическая пятиступенчатая;
6, D – механическая шестиступенчатая;
А, Е – автоматическая четырехступенчатая.
- поз. 10 - 17: Производственный номер транспортного средства.

ПРИЛОЖЕНИЕ К ТЕХНИЧЕСКОМУ ОПИСАНИЮ ТРАНСПОРТНОГО СРЕДСТВА
Общий вид автомобиля RENAULT MEGANE (BM)

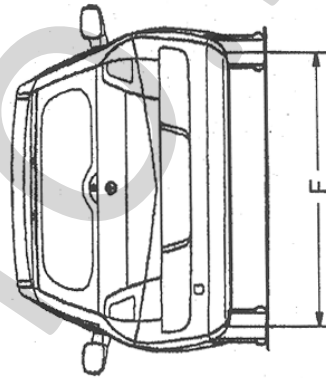
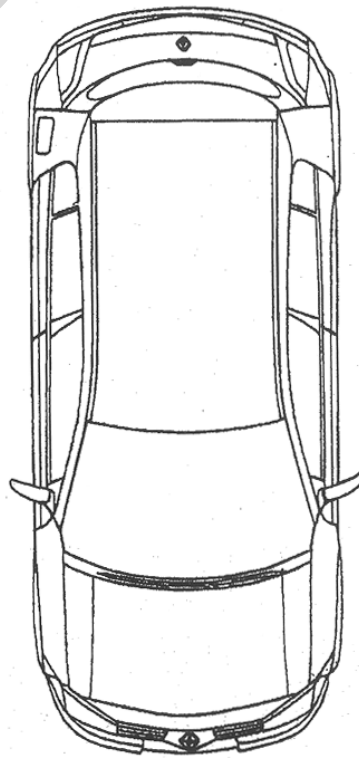
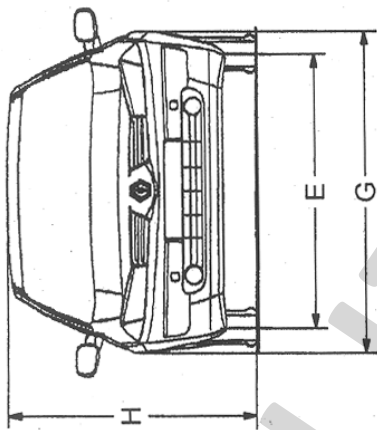
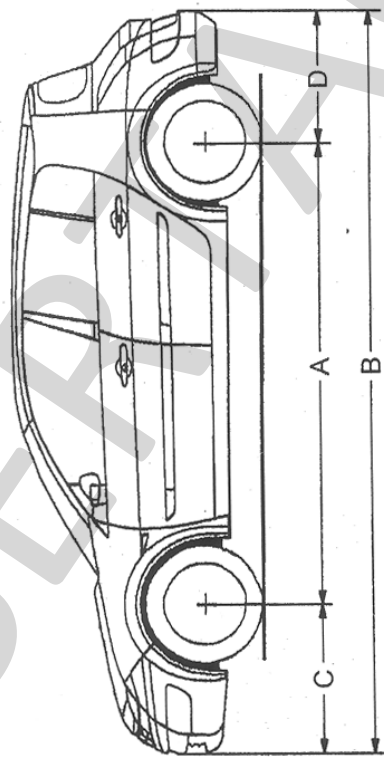

Размеры в мм	
A	2625
B	4209.4228
C	842
D	742
E	1518
F	1514
G	1777
H	1458

ПРИЛОЖЕНИЕ К ТЕХНИЧЕСКОМУ ОПИСАНИЮ ТРАНСПОРТНОГО СРЕДСТВА

Общий вид автомобиля RENAULT MEGANE (LM)

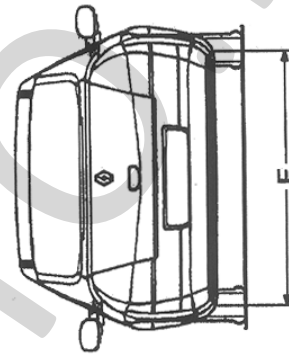
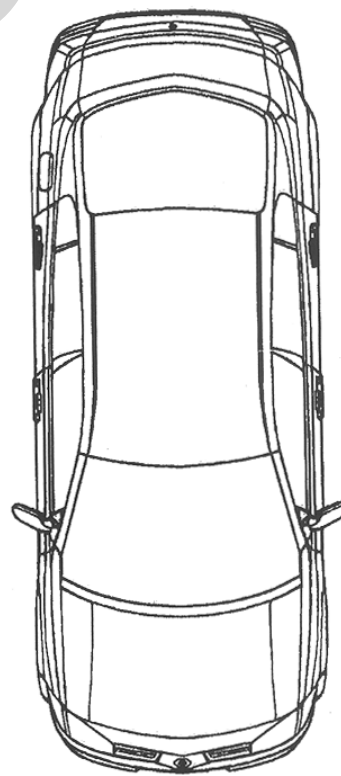
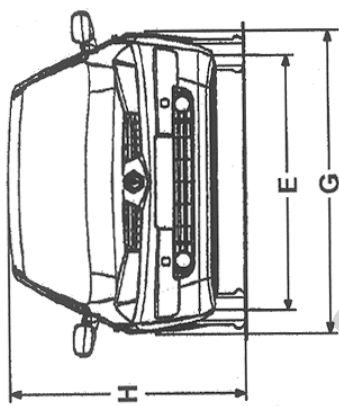
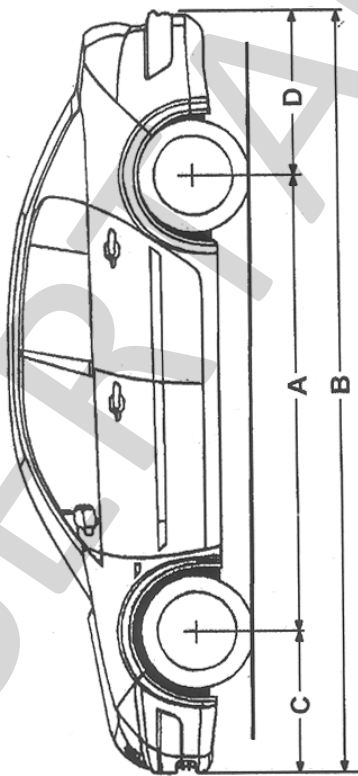

Размеры в мм	
A	2686
B	4498
C	842
D	970
E	1510...1518
F	1506...1514
G	1777
H	1460

ПРИЛОЖЕНИЕ К ТЕХНИЧЕСКОМУ ОПИСАНИЮ ТРАНСПОРТНОГО СРЕДСТВА
Общий вид автомобиля RENAULT MEGANE (KM)

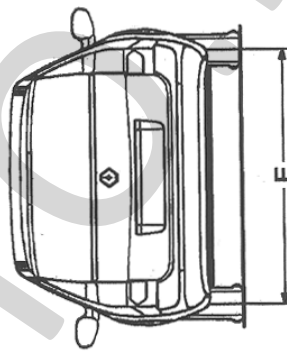
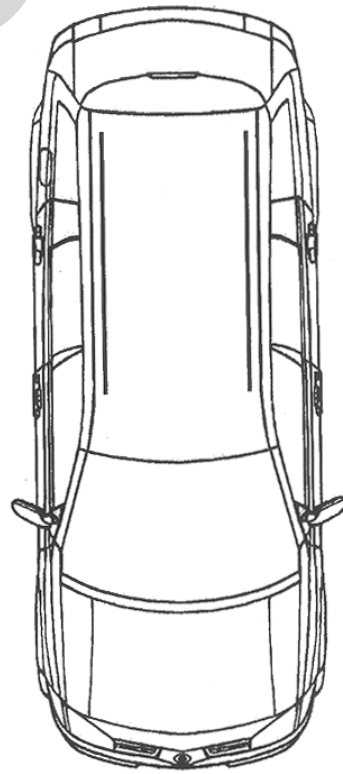
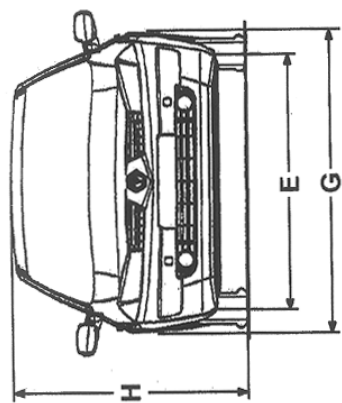
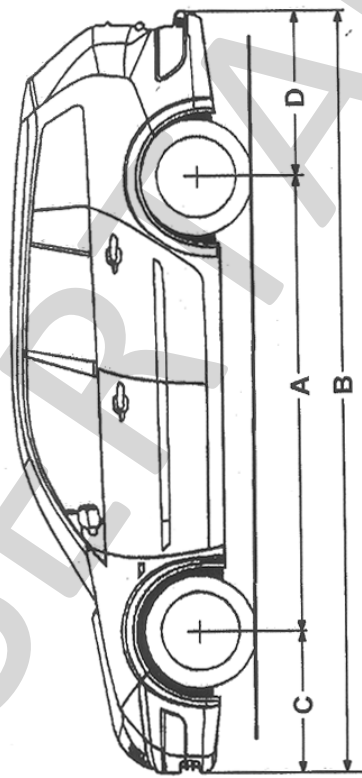

Размеры в мм	
A	2686
B	4500
C	842
D	972
E	1510...1518
F	1506...1514
G	1777
H	1467...1505

ПРИЛОЖЕНИЕ К ТЕХНИЧЕСКОМУ ОПИСАНИЮ ТРАНСПОРТНОГО СРЕДСТВА
Общий вид автомобиля RENAULT MEGANE SCENIC (JM)

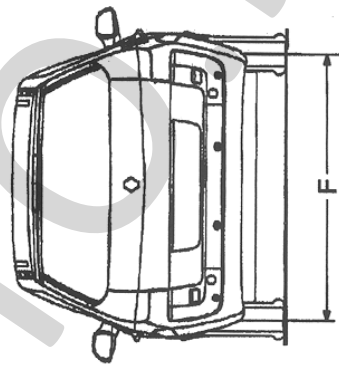
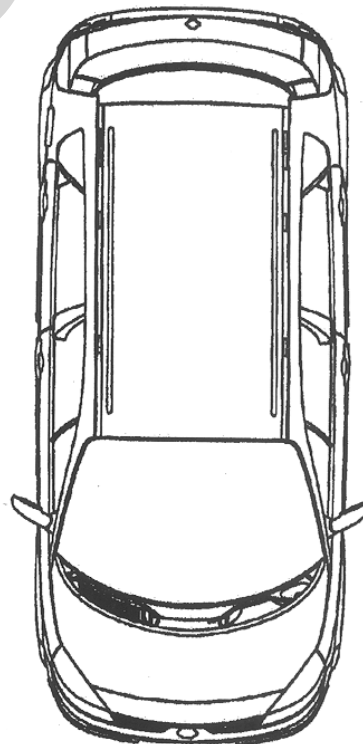
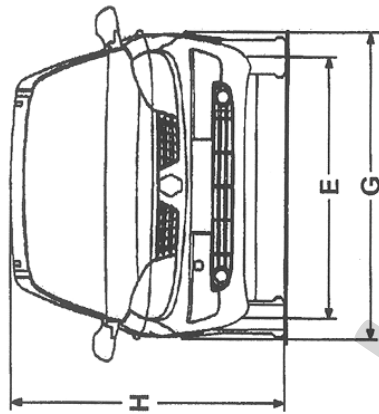
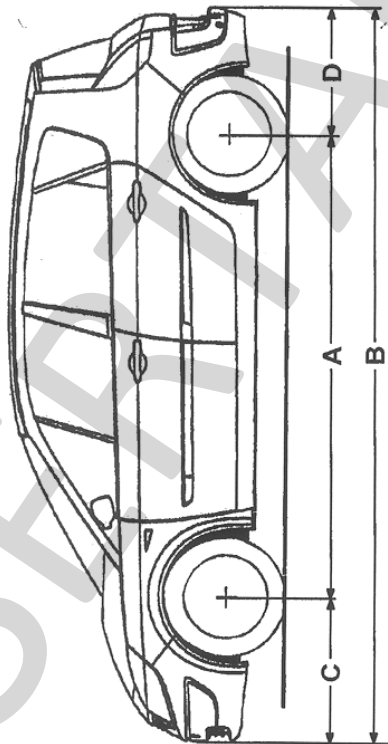

Размеры в мм	
A	2685/2736
B	4259/4493
C	851
D	723/906
E	1506...1514
F	1506...1514
G	1810
H	1620/1636