

ОРГАН ПО СЕРТИФИКАЦИИ
Межотраслевой фонд "Сертификация автотранспорта САТР" ("САТР-ФОНД")
№ РОСС RU.0001.11MT02 от 06.06.2006 г.
125480, г. Москва, ул. Героев Панфиловцев, 24 (тел. 454-42-27)

РОСС SE.MT02.E04562P3

01 апреля 9

Марка транспортного средства	SAAB
Тип транспортного средства	YS3F
Модификации	SAAB 9-3 Sedan (YS3F?45B, YS3F?45F, YS3F?49F, YS3F?46S, YS3F?49S, YS3F?46Y, YS3F?49Y, YS3F?46U, YS3F?41U, YS3F?41W, YS3F?46W, YS3F?41P, YS3F?46P, YS3F?42R, YS3F?47R); SAAB 9-3 Convertible (YS3F?75F, YS3F?79F, YS3F?76S, YS3F?79S, YS3F?76Y, YS3F?79Y, YS3F?76U, YS3F?71U, YS3F?71W, YS3F?76W, YS3F?71P, YS3F?76P); SAAB 9-3 Estate (YS3F?55B, YS3F?55F, YS3F?59F, YS3F?56S, YS3F?59S, YS3F?56Y, YS3F?59Y, YS3F?56U, YS3F?51U, YS3F?51P, YS3F?56P, YS3F?51W, YS3F?56W, YS3F?52R, YS3F?57R)
Коммерческое наименование	SAAB 9-3, SAAB 9-3 XWD, SAAB 9-3 TURBO X (TX)
Категория транспортного средства	M₁
Код ТН ВЭД	8703 23, 8703 32
Код VIN	YS3F?????...
Экологический класс	4
Заявитель, представитель изготовителя и его адрес	ООО "Дженерал Моторз СНГ", 119019, г. Москва, Гоголевский бульвар, д. 11, Российская Федерация
Изготовитель и его адрес	SAAB Automobile AB, S-461 80, Trollhättan, Sweden
Сборочные заводы и их адреса	SAAB Automobile AB, S-461 80, Trollhättan, Sweden MAGNA STEYR Fahrzeugtechnik AG & Co KG, Liebenauer Hauptstrasse 317, A-8041, Graz-Thondorf, Austria

ОБЩИЕ ХАРАКТЕРИСТИКИ ТРАНСПОРТНОГО СРЕДСТВА

Колесная формула / ведущие колеса	4 x 2 / передние, 4 x 4 / все (для мод. YS3F???R)
Схема компоновки транспортного средства	переднеприводная или полноприводная (для мод. YS3F???R); расположение двигателя - переднее поперечное

POCC SE.MT02.E04562P3

Тип кузова / количество дверей

цельнометаллический, несущий,
седан / 4 (мод. YS3F?4?? (SAAB 9-3 Sedan));
кабриолет / 2 (мод. YS3F?7?? (SAAB 9-3 Convertible));
универсал / 5 (мод. YS3F?5?? (SAAB 9-3 Estate))

Количество мест спереди / сзади

2 / 3 (мод. YS3F?4?? (SAAB 9-3 Sedan), YS3F?5?? (SAAB 9-3 Estate));
2 / 2 (мод. YS3F?7?? (SAAB 9-3 Convertible))

для модификаций:	YS3F?4??	YS3F?7??	YS3F?5??
Габаритные размеры, мм			
– длина		4647	4670
– ширина	1802	1780	1802
– высота	1459...1473	1430...1437	1531...1543
	1478...1488 (для мод. YS3F?4?R)		1550...1560 (для мод. YS3F?5?R)
База, мм	2675		
Колея передних / задних колес, мм	1524 / 1506		

Модификация	Масса снаряженного транспортного средства, кг (по ГОСТ Р 52051-2003)	Полная масса транспортного средства, кг	Полная масса, приходящаяся		Допустимая полная масса прицепа	
			на переднюю ось, кг	на заднюю ось, кг	прицеп без тормозов, кг	прицеп с тормозами, кг
YS3F?45B	1440-1530	1910	941	969	720	1400
YS3F?45F	1495-1580	1960	998	962	745	1600
YS3F?49F	1530-1615	1990	1033	957	750	1600
YS3F?46S	1500-1580	1960	998	962	750	1600
YS3F?49S	1535-1615	1990	1033	957	750	1600
YS3F?46Y	1535-1600	1980	1014	966	750	1600
YS3F?49Y	1560-1625	2000	1039	961	750	1600
YS3F?46U	1605-1680	2060	1088	972	750	1600
YS3F?41U	1630-1705	2080	1113	967	750	1600
YS3F?47R	1720-1825	2200	1148	1052	750	1600
YS3F?42R	1725-1840	2220	1168	1052	750	1600
YS3F?46P	1580-1685	2060	1094	966	750	1600
YS3F?41P	1605-1710	2090	1122	968	750	1600
YS3F?46W	1570-1655	2030	1073	957	750	1600
YS3F?41W	1595-1680	2060	1101	959	750	1600
YS3F?75F	1650-1710	2020	1029	991	745	1600
YS3F?79F	1680-1740	2050	1062	988	750	1600
YS3F?76S	1650-1710	2020	1029	991	750	1600

РОСС SE.MT02.E04562P3

Модификация	Масса снаряженного транспортного средства, кг (по ГОСТ Р 52051-2003)	Полная масса транспортного средства, кг	Полная масса, приходящаяся		Допустимая полная масса прицепа	
			на переднюю ось, кг	на заднюю ось, кг	прицеп без тормозов, кг	прицеп с тормозами, кг
YS3F?79S	1680-1740	2050	1062	988	750	1600
YS3F?76Y	1675-1730	2040	1045	995	750	1600
YS3F?79Y	1695-1750	2060	1067	993	750	1600
YS3F?76U	1750-1800	2110	1112	998	750	1600
YS3F?71U	1775-1825	2130	1138	992	750	1600
YS3F?76W	1725-1795	2100	1114	986	750	1600
YS3F?71W	1750-1820	2130	1141	989	750	1600
YS3F?76P	1725-1810	2120	1123	997	750	1600
YS3F?71P	1760-1835	2140	1149	991	750	1600
YS3F?55B	1475-1590	1970	933	1037	720	1400
YS3F?55F	1535-1650	2030	998	1032	745	1600
YS3F?59F	1570-1685	2060	1033	1027	750	1600
YS3F?56S	1540-1650	2030	998	1032	750	1600
YS3F?59S	1575-1685	2060	1033	1027	750	1600
YS3F?56Y	1560-1665	2040	1009	1031	750	1600
YS3F?59Y	1585-1690	2070	1038	1032	750	1600
YS3F?56U	1645-1740	2120	1083	1037	750	1600
YS3F?51U	1670-1765	2140	1108	1032	750	1600
YS3F?57R	1760-1885	2260	1145	1115	750	1600
YS3F?52R	1775-1900	2280	1164	1116	750	1600
YS3F?56P	1605-1745	2120	1089	1031	750	1600
YS3F?51P	1645-1770	2150	1118	1032	750	1600
YS3F?56W	1610-1720	2100	1073	1027	750	1600
YS3F?51W	1635-1745	2120	1097	1023	750	1600

для модификаций:	YS3F???F	YS3F???S	YS3F???Y
Двигатель (марка, тип)	GM / SAAB Automobile AB		
	B207E	B207L	B207R
	четырёхтактный, бензиновый, с турбонаддувом		
- количество и расположение цилиндров	4, рядное		
- рабочий объем, см ³	1998		
- степень сжатия	9.5		
Максимальная мощность, кВт (мин ⁻¹)	110 (5500)	129 (5500)	154 (5300)
Максимальный крутящий момент, Нм (мин ⁻¹)	240 (2000)	265 (2500)	300 (2500)
Топливо	бензин с октановым числом не менее 91		

POCC SE.MT02.E04562P3

для модификаций:	YS3F??F	YS3F??S	YS3F??Y
Система питания	впрыскивание топлива с электронным управлением		
Система впрыска (марка, тип)	SAAB Trionic, T8		
Блок управления впрыскиванием топлива (марка, тип)	12 798 946 или 55 352 571 или 55 352 668 или 55 353 231 или 12 788 139 или 55 561 881		
Форсунки (марка, тип)	Siemens,		
	Deka 1 12 790 825	Deka 1 12 790 827 или 55 559 397	
Турбокомпрессор (марка, тип)	Mitsubishi		
Воздушный фильтр (марка, тип)	Mecaplast, 12 840 313, с сухим бумажным элементом 12 786 800 или 12 840 314		
Система зажигания	электронная, бесконтактная		
Блок управления зажиганием (марка, тип)	Melco, 12 798 708 или 55 352 173		
Катушки зажигания (марка, тип)	Melco, 12 787 707 (x4)		
Свечи зажигания (марка, тип)	NGK, PFR 6T-10G или BKR7ESC-11		
Система выпуска и нейтрализации отработавших газов	два глушителя и один нейтрализатор отработавших газов		
Передний глушитель (марка, тип)	Eberspacher / SAAB, 12 789 689 или 12 794 248		
		12 801 770 или 12 801 771	
Задний глушитель (марка, тип)	Eberspacher / SAAB, 12 789 690 или 12 787 120		
		12 796 197 или 12 796 023	
Нейтрализатор (марка, тип)	Eberspacher / SAAB, 12 757 248 или 12 757 507		

РОСС SE.MT02.E04562P3

для модификаций:	YS3F???B	YS3F???U	YS3F???R
Двигатель (марка, тип)	GM / Adam Opel GmbH	GM / Holden Ltd	GM / Holden Ltd
	Z18XE	B284L	B284R
	бензиновый, четырёхтактный	бензиновый, четырёхтактный, с турбонаддувом	бензиновый, четырёхтактный, с турбонаддувом
– количество и расположение цилиндров	4, рядное	6, V-образное	6, V-образное
– рабочий объём, см ³	1796	2792	2792
– степень сжатия	10.5	9.5	9.5
Максимальная мощность, кВт (мин ⁻¹)	90 (6000)	188 (5500)	206 (5300)
Максимальный крутящий момент, Нм (мин ⁻¹)	167 (3800)	350 (1800...4500)	400 (1900...4500)
Топливо	бензин с октановым числом не менее 91	бензин с октановым числом не менее 95	бензин с октановым числом не менее 95
Система питания	впрыскивание топлива с электронным управлением		
Система впрыска (марка, тип)	Siemens, Simtec 71.6	Bosch, Motronic ME9.6	
Блок управления впрыском (марка, тип)	55 355 292	12 761 294 или 12 761 292	55 567 526 или 55 566 558
Форсунки (марка, тип)	Bosch, 5 WK 91 151	Bosch, 12 581 682	
Турбокомпрессор (марка, тип)	—	Mitsubishi	
Воздушный фильтр (марка, тип)	Adam Opel GmbH, 12 804 494	Mecaplast, 12 805 101	FGP, 12 805 101 или 55 559 778 или 55 563 509
	с сухим бумажным элементом		
Система зажигания	электронная, бесконтактная		
Блок управления зажиганием (марка, тип)	SAAB, 55 355 292	12 761 294 или 12 761 292	55 567 526 или 55 566 558
Катушки зажигания (марка, тип)	90 536 194	Bosch, 12 583 514	
Свечи зажигания (марка, тип)	Bosch, FLR 8 LDW	NGK, PLR 6C-10G	NGK, R7

POCC SE.MT02.E04562P3

для модификаций:	YS3F??B	YS3F??U	YS3F??R
Система выпуска и нейтрализации отработавших газов	два глушителя и нейтрализатор отработавших газов	три глушителя и предварительный и основной нейтрализаторы отработавших газов	
Передний глушитель (марка, тип)	GM, 24 421 896	Eberspacher / SAAB, 12 795 158 или 12 769 008	12 783 325 или 12 782 094
Задний глушитель (марка, тип)	GM, 24 421 914	Eberspacher / SAAB, 12 763 584 (левый), 12 763 583 (правый)	12 78 304 или 12 763 584 (левый), 12 783 305 или 12 763 583 (правый)
Нейтрализатор (марка, тип)	GM, 13 106 577 (GM 78) или GM, 13 106 942 (GM 78) или GM, 55 559 626 (GM 118) или GM, 55 556 533 (GM 105)	Eberspacher / SAAB, 12 792 819 (предварительный), 12 792 821 (основной)	55 565 665 (GM 110) (предварительный), 12 778 166 (GM 111) (основной)

для модификаций:	YS3F??W	YS3F??P
Двигатель (марка, тип)	GM Powertrain Europe	
	Z19DTH	Z19DTR
	четырёхтактный дизель, с турбонаддувом	
- количество и расположение цилиндров	4, рядное	
- рабочий объем, см ³	1910	
- степень сжатия	17.5	16.5
Максимальная мощность, кВт (мин ⁻¹)	110 (4000)	132 (4000)
Максимальный крутящий момент, Нм (мин ⁻¹)	320 (2000...2750)	370 (1750...3250) для АК, 400 (1850...2750) для МК
Топливо	дизельное	

POCC SE.MT02.E04562P3

для модификаций:	YS3F???W	YS3F???P
Система питания	впрыск топлива под давлением с электронным управлением	
Система впрыска (марка, тип)	Bosch	
Блок управления впрыском (марка, тип)	Bosch, B 06 026 или B 07 025 (для МК), B 06 027 или B 07 026 (для АК), B 07 028/B 04 022 (для МК; без DPF*)	Bosch, B 08 001 (для МК), B 08 002 (для АК)
Форсунки (марка, тип)	Bosch, 0 445 110 159 или 0 445 110 243 или 55 198 218	Bosch, B 445 118 124
Турбокомпрессор (марка, тип)	Garrett, 55 195 788 или 55 188 659 или 55 190 872 или 55 196 766 или 93 184 791 или 55 196 859	Borg Warner
Воздушный фильтр (марка, тип)	FGP или GM, 12 790 712	FGP или GM, 55 562 772
	с сухим бумажным элементом	
Система выпуска и нейтрализации отработавших газов	один задний глушитель или средний и один задний глушители (без DPF*), предварительный и основной нейтрализаторы отработавших газов	два задних глушителя, предварительный и основной нейтрализаторы отработавших газов
Средний глушитель (марка, тип)	12 789 691 (без DPF*)	—
Задний глушитель (марка, тип)	12 789 692 или 12 756 386	12 763 584 (левый), 12 763 583 (правый)
Нейтрализатор (марка, тип)	GM 124 или GM 131 или GM 200; GM 125, 55 559 634 (без DPF*) (предварительный), GM 201 или GM 126 или GM 134; GM 127, 55 559 641 (без DPF*) (основной)	55 210 865 или GM 124 (предварительный), 55 563 183 или 55 561 054 или GM 134 (основной)

* - фильтр твердых частиц (DFP)

POCC SE.MT02.E04562P3

для модификаций с двигателями:	Z18XE	B207E	B207L
Трансмиссия	механическая		
Сцепление (марка, тип)	M & S, сухое, однодисковое, с гидравлическим приводом		
Коробка передач (марка, тип)	Adam Opel GmbH	SAAB Automobile AB	
	F17C394	FM57	FM67
	с ручным управлением, полностью синхронизированная		
- число передач	вперед - 5, назад - 1		вперед - 6, назад - 1
- передаточные числа			
I-	3.7273	3.5833	3.7692
II-	2.1364	1.8750	2.0400
III-	1.4138	1.1795	1.3654
IV-	1.1212	0.8936	1.0484
V-	0.8919	0.6604	0.8462
VI-	-	-	0.7069
З.Х.-	3.3077	3.4300	3.5358
Главная передача (марка, тип)	цилиндрическая, косозубая		
- передаточное число	3.9444	3.8182	3.5455

POCC SE.MT02.E04562P3

для модификаций с двигателями:	B207R	B284L	B207L, B207R, B207E	B284L, B284R, Z19DTR	Z19DTH	B284R	Z19DTH, Z19DTR
Трансмиссия	механическая		гидромеханическая			механическая	
Сцепление (марка, тип)	M & S, сухое, однодисковое, с гидравлическим приводом		—			M & S, сухое, однодиско- вое, с гидравлическим приводом	
Коробка передач (марка, тип)	SAAB Automobile AB	GM Europe Powertrain	Aisin AW Co. Ltd.			GM Europe Powertrain	
	FM67	F406CR355	FA57	AF406320	AF406267	F406CR376	F406WR355
	механическая, с ручным управлением, полностью синхронизированная		автоматическая			механическая, с ручным управлением, полностью синхронизированная	
- число передач	вперед - 6, назад - 1		вперед - 5, назад - 1			вперед - 6, назад - 1	
- передаточные числа							
I -	3.7692	3.7692	4.6852	4.1481		3.9167	3.9167
II -	2.0400	2.0400	2.9419	2.3704		2.0400	2.0400
III -	1.3654	1.3654	1.9227	1.5556		1.3654	1.3208
IV -	1.0484	1.0484	1.3012	1.1546		1.0484	0.9538
V -	0.8462	0.8462	1.0000	0.8593		0.8462	0.7547
VI -	0.7068	0.7069	—	0.6857		0.7400	0.6230
З.Х. -	3.5385	3.5358	3.1775	3.3939		3.7500	3.7500
Главная передача (марка, тип)	передняя - цилиндрическая, косозубая, задняя (для 4x4) - гипоидная						
-передаточное число	3.5455	3.5455	2.4400	3.5333	3.1875	3.7619	3.5455

POCC SE.MT02.E04562P3

Подвеска

- передняя независимая, пружинная, типа Макферсон, со стабилизатором поперечной устойчивости
 - задняя независимая, пружинная, рычажная, с телескопическими амортизаторами, со стабилизатором поперечной устойчивости
-

Рулевое управление (марка, тип)

Mercedes-Benz Lenkungen, рулевой механизм типа “шестерня - рейка”, рулевой привод с гидравлическим усилителем (для мод. с дв. B207E, B207L, B207R, B284L, B284R) или с электрогидравлическим усилителем (для мод. с дв. Z18XE, Z19DTH, Z19DTR)

Тормозные системы

- рабочая (марка, тип) гидравлический двухконтурный привод с диагональным разделением на контуры, с вакуумным усилителем, с АБС; тормозные механизмы всех колес - дисковые
 - запасная (марка, тип) каждый контур рабочей тормозной системы
 - стояночная (марка, тип) механический (тросовый) привод к тормозным механизмам задних колес
-

POCC SE.MT02.E04562P3

Шины	марка	размер	индекс несущей способности	категория скорости
—		195/65 R15	91	H
—		195/65 R15 (M+S)	91	Q
—		215/60 R15	94	V
—		215/55 R16	93	V
—		225/45 R17	94	W
—		225/45 R17 (M+S)	94	Q
—		235/45 R17	94	W
—		225/45 R18	95	W
—		205/65 R15 (M+S)	94	Q
—		205/55 R16 (M+S)	91	Q
—		215/55 R16 (M+S)	93	Q
—		205/50 R17 (M+S)	93	Q
—		225/50 R17	94	W
—		225/55 R16 (M+S)	95	Q
—		235/45 R18	98	Y
—		215/50 R17 (M+S)	95	Q
—		235/40 R19	96	Y
—		225/50 R17 (M+S)	94	Q

Оборудование транспортного средства

кондиционер (хладагент R143a), фронтальные и боковые подушки безопасности для водителя и переднего пассажира

SAAB YS3F

Описание маркировки транспортного средства приведено в приложении № 2.

Общие виды транспортных средств на 3 листах приведены в приложении № 3.

Б.В. Кисуленко

С.В. Пугачев

Действует с " 04 " июня 2008 г.

РОСС SE.MT02.E04562P3

Приложение № 2 к "одобрению типа транспортного средства"

ОПИСАНИЕ МАРКИРОВКИ ТРАНСПОРТНОГО СРЕДСТВА

1. Место расположения и форма знака соответствия:
На голографической наклейке, расположенной в моторном отсеке, на кронштейне крепления радиатора.
Знак соответствия выполнен по ГОСТ Р 50460-92 с указанием номера данного "одобрения типа транспортного средства".
2. Место расположения таблички изготовителя:
На левой средней стойке кузова, в нижней части.
3. Место расположения идентификационного номера (VIN):
 - 3.1. На табличке изготовителя.
 - 3.2. В моторном отсеке, на щитке передка.
4. Структура и содержание идентификационного номера (номеров) транспортных средств:

1	2	3	4	5	6	7	8	9	10	11	12	13	14	15	16	17
Y	S	3	F	?	?	?	?	?	?	?	?	?	?	?	?	?

- поз. 1 - 3: Международный идентификационный код изготовителя (WMI):
YS3 – SAAB Automobile AB, Sweden.
- поз. 4: Тип транспортного средства:
F – SAAB 9-3.
- поз. 5: Комплектация оборудования: **A, B, C, D, E, F, G, H, K, M, N, P**.
- поз. 6: Тип кузова: **4** – четырехдверный седан;
7 – двухдверный кабриолет;
5 – пятидверный универсал.
- поз. 7: Тип коробки передач: **1** – автоматическая, шестиступенчатая;
2 – автоматическая, шестиступенчатая (для мод. YS3F???R);
5 – механическая, пятиступенчатая;
6 – механическая, шестиступенчатая;
7 – механическая, шестиступенчатая (для мод. YS3F???R);
9 – автоматическая, пятиступенчатая.
- поз. 8: Тип двигателя:
B – Z18XE, бензиновый с рабочим объемом 1796 см³;
F – B207E, бензиновый с рабочим объемом 1998 см³;
S – B207L, бензиновый с рабочим объемом 1998 см³;
Y – B207R, бензиновый с рабочим объемом 1998 см³;
U – B284L, бензиновый с рабочим объемом 2792 см³;
R – B284R, бензиновый с рабочим объемом 2792 см³;
P – Z19DTR, дизель с рабочим объемом 1910 см³;
W – Z19DTH, дизель с рабочим объемом 1910 см³.
- поз. 9: Контрольный знак: **0...9** или **X** (вычисляется в соответствии с правилом, установленным FMVSS 115 и Федеральным законом США CFR 49 Part 565)
- поз. 10: Модельный год согласно ISO 3779-83.
- поз. 11: Код сборочного завода:
1 – Trollhättan, Sweden;
9 – Trollhättan, Sweden (pre-serie workshop);
6 – Graz, Austria.
- поз. 12 - 17: Производственный номер транспортного средства

SAAB 9-3 (9-3 Sedan)

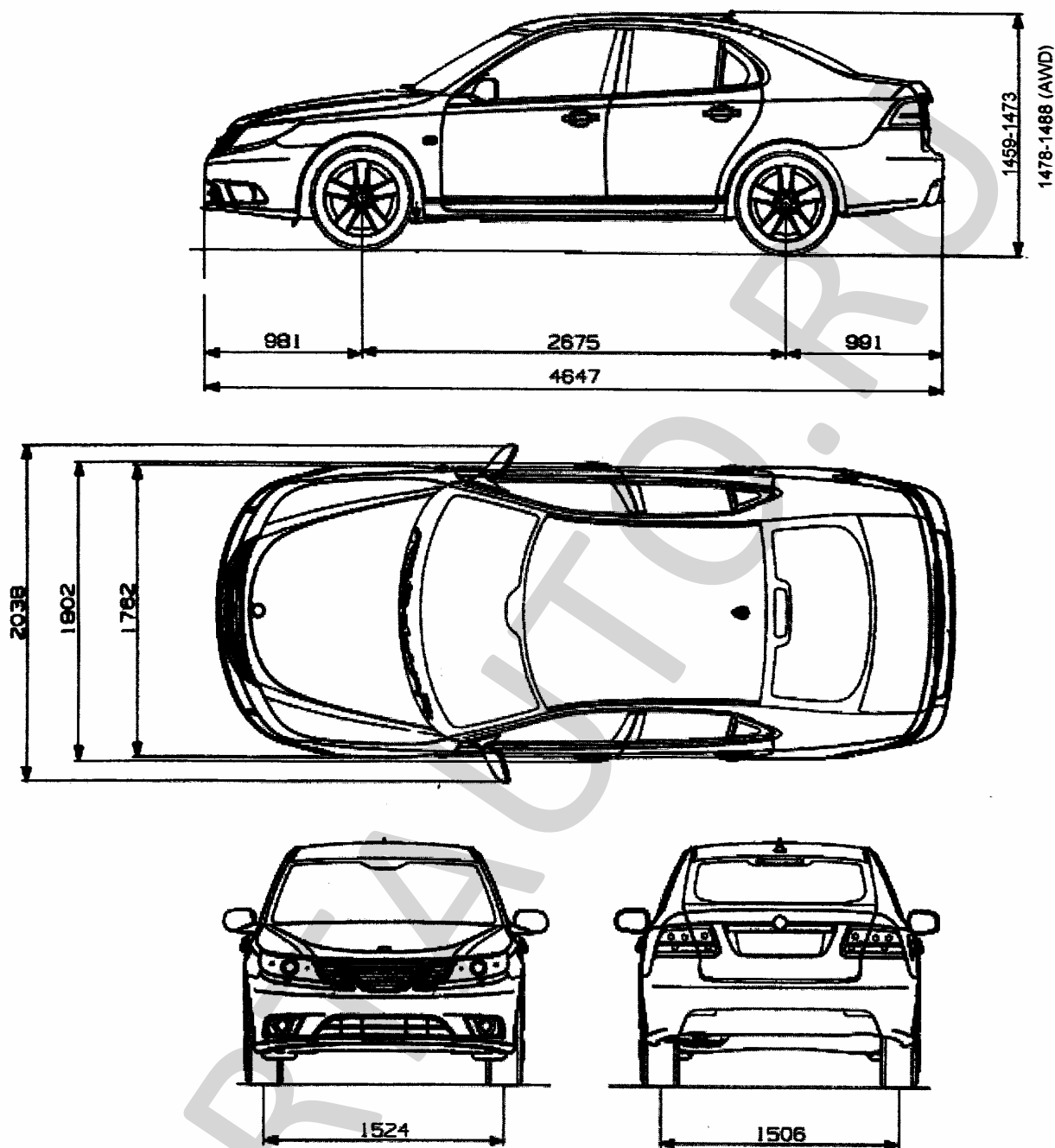

SAAB 9-3 Convertible (9-3 Convertible)

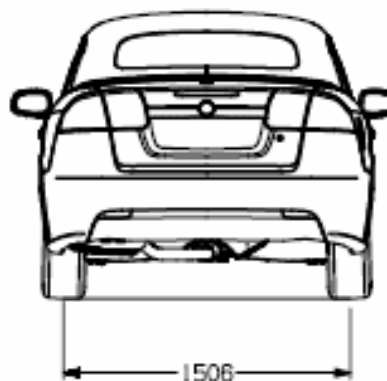
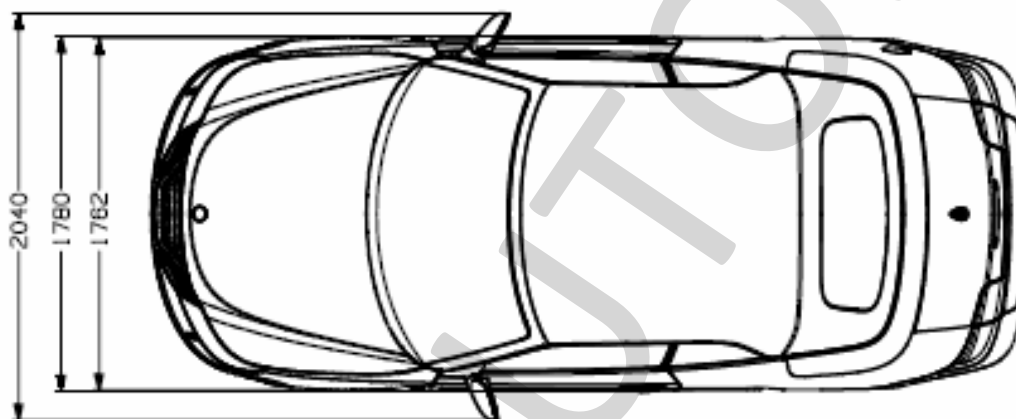
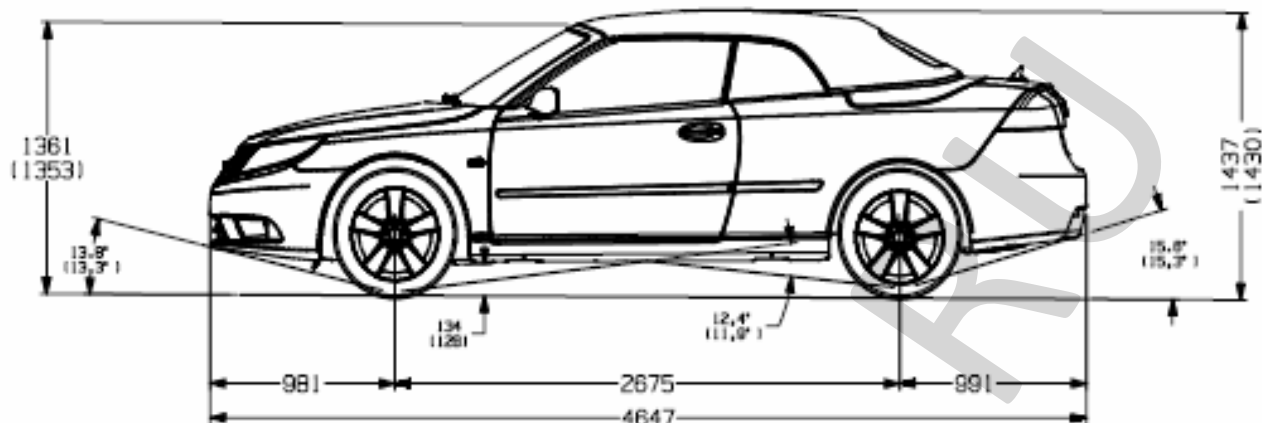

SAAB 9-3 (9-3 Estate)

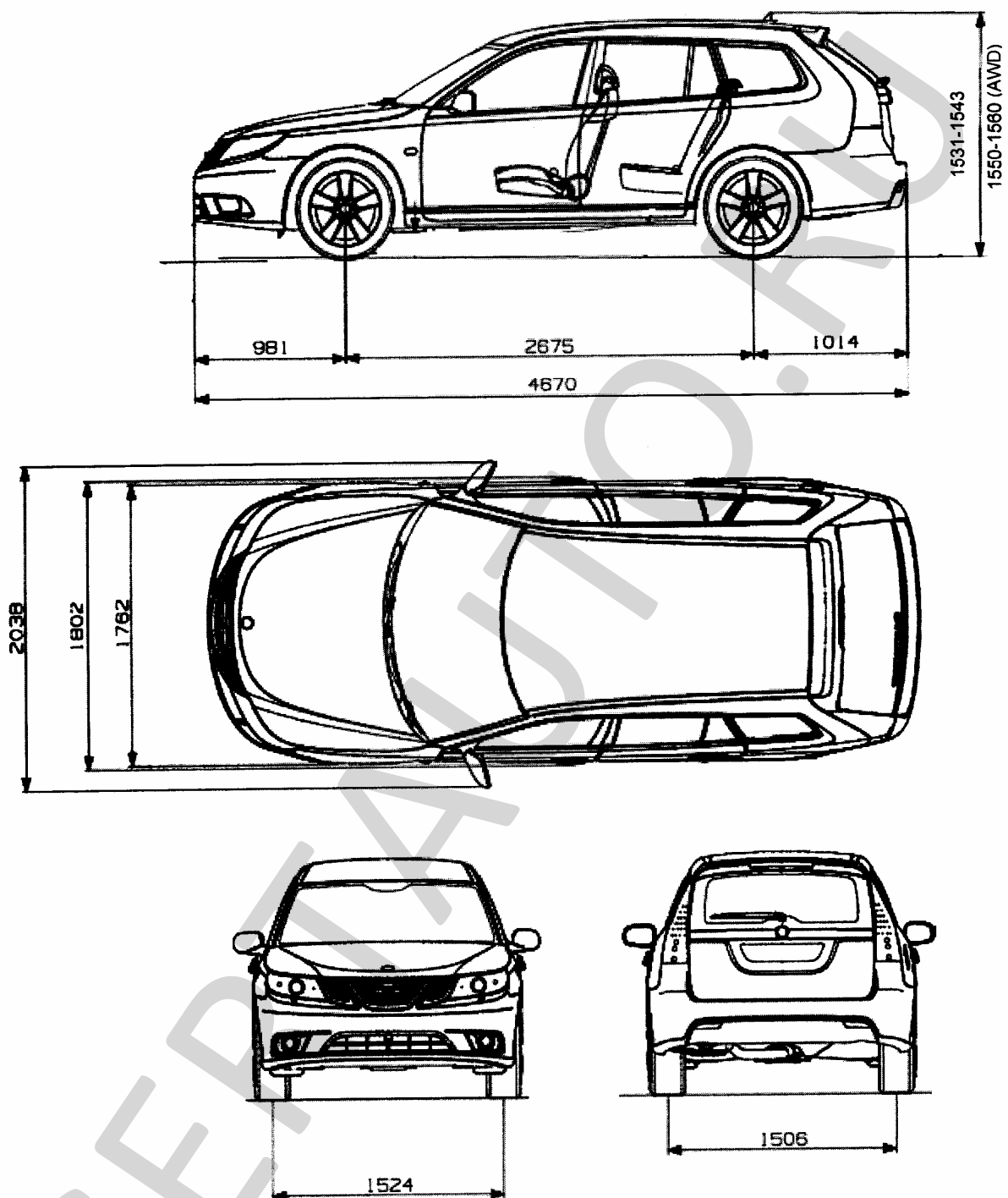

Страница для заполнения полей данных:

ОТТС № **РОСС SE.MT02.E04562P3**

Бланк № 0034822

SERTAUTO.RU