

ОРГАН ПО СЕРТИФИКАЦИИ
Межотраслевой фонд "Сертификация автотранспорта САТР" ("САТР-ФОНД")
№ РОСС RU.0001.11MT02 от 06.06.2006 г.
125480, г. Москва, ул. Героев Панфиловцев, 24 (тел. 454-42-27)

РОСС SE.MT02.E04562P2

01 апреля 9

| | |
|---|--|
| Марка транспортного средства | SAAB |
| Тип транспортного средства | YS3F (YS3F?45B, YS3F?45F, YS3F?49F, YS3F?46S, YS3F?49S, YS3F?46Y, YS3F?49Y, YS3F?46U, YS3F?41U) SAAB 9-3 Sedan; (YS3F?75F, YS3F?79F, YS3F?76S, YS3F?79S, YS3F?76Y, YS3F?79Y, YS3F?76U, YS3F?71U) SAAB 9-3 Convertible; (YS3F?55B, YS3F?55F, YS3F?59F, YS3F?56S, YS3F?59S, YS3F?56Y, YS3F?59Y, YS3F?56U, YS3F?51U) SAAB 9-3 Estate |
| Категория транспортного средства | M₁ |
| Код ТН ВЭД | 8703 23 |
| Код VIN | YS3F?????... |
| Экологический класс | 4 |
| Заявитель, представитель изготовителя и его адрес | ООО "Дженерал Моторз СНГ", 119019, г. Москва, Гоголевский бульвар, д. 11, Российская Федерация |
| Изготовитель и его адрес | SAAB Automobile AB, S-461 80, Trollhättan, Sweden |
| Сборочные заводы и их адреса | SAAB Automobile AB, S-461 80, Trollhättan, Sweden MAGNA STEYR Fahrzeugtechnik AG & Co KG, Liebenauer Hauptstrasse 317, A-8041, Graz-Thondorf, Austria |

ОБЩИЕ ХАРАКТЕРИСТИКИ ТРАНСПОРТНОГО СРЕДСТВА

| | |
|---|---|
| Колесная формула / ведущие колеса | 4 x 2 / передние |
| Схема компоновки транспортного средства | переднеприводная; расположение двигателя - переднее поперечное |

POCC SE.MT02.E04562P2

Тип кузова / количество дверей

цельнометаллический, несущий,
седан / 4 (мод. YS3F?4?? (SAAB 9-3 Sedan));
кабриолет / 2 (мод. YS3F?7?? (SAAB 9-3 Convertible));
универсал / 5 (мод. YS3F?5?? (SAAB 9-3 Estate))

Количество мест спереди / сзади

2 / 3 (мод. YS3F?4?? (SAAB 9-3 Sedan), YS3F?5?? (SAAB 9-3 Estate));
2 / 2 (мод. YS3F?7?? (SAAB 9-3 Convertible))

| для модификаций: | YS3F?4?? | YS3F?7?? | YS3F?5?? |
|-----------------------------------|-------------|-------------|-------------|
| Габаритные размеры, мм | | | |
| – длина | | 4647 | 4670 |
| – ширина | 1802 | 1780 | 1802 |
| – высота | 1459...1473 | 1430...1437 | 1531...1543 |
| База, мм | 2675 | | |
| Колея передних / задних колес, мм | 1524 / 1506 | | |

| Модификация | Масса снаряженного транспортного средства, кг (по ГОСТ Р 52051-2003) | Полная масса транспортного средства, кг | Полная масса, приходящаяся | | Допустимая полная масса прицепа | |
|-------------|--|---|----------------------------|-------------------|---------------------------------|------------------------|
| | | | на переднюю ось, кг | на заднюю ось, кг | прицеп без тормозов, кг | прицеп с тормозами, кг |
| YS3F?45B | 1440-1530 | 1910 | 941 | 969 | 720 | 1400 |
| YS3F?45F | 1495-1580 | 1960 | 998 | 962 | 745 | 1600 |
| YS3F?49F | 1530-1615 | 1990 | 1033 | 957 | 750 | 1600 |
| YS3F?46S | 1500-1580 | 1960 | 998 | 962 | 750 | 1600 |
| YS3F?49S | 1535-1615 | 1990 | 1033 | 957 | 750 | 1600 |
| YS3F?46Y | 1535-1600 | 1980 | 1014 | 966 | 750 | 1600 |
| YS3F?49Y | 1560-1625 | 2000 | 1039 | 961 | 750 | 1600 |
| YS3F?46U | 1605-1680 | 2060 | 1088 | 972 | 750 | 1600 |
| YS3F?41U | 1630-1705 | 2080 | 1113 | 967 | 750 | 1600 |
| YS3F?75F | 1650-1710 | 2020 | 1029 | 991 | 745 | 1600 |
| YS3F?79F | 1680-1740 | 2050 | 1062 | 988 | 750 | 1600 |
| YS3F?76S | 1650-1710 | 2020 | 1029 | 991 | 750 | 1600 |
| YS3F?79S | 1680-1740 | 2050 | 1062 | 988 | 750 | 1600 |
| YS3F?76Y | 1675-1730 | 2040 | 1045 | 995 | 750 | 1600 |
| YS3F?79Y | 1695-1750 | 2060 | 1067 | 993 | 750 | 1600 |
| YS3F?76U | 1750-1800 | 2110 | 1112 | 998 | 750 | 1600 |
| YS3F?71U | 1775-1825 | 2130 | 1138 | 992 | 750 | 1600 |
| YS3F?55B | 1475-1590 | 1970 | 933 | 1037 | 720 | 1400 |
| YS3F?55F | 1535-1650 | 2030 | 998 | 1032 | 745 | 1600 |
| YS3F?59F | 1570-1685 | 2060 | 1033 | 1027 | 750 | 1600 |

РОСС SE.MT02.E04562P2

| Модификация | Масса снаряженного транспортного средства, кг (по ГОСТ Р 52051-2003) | Полная масса транспортного средства, кг | Полная масса, приходящаяся | | Допустимая полная масса прицепа | |
|-------------|--|---|----------------------------|-------------------|---------------------------------|------------------------|
| | | | на переднюю ось, кг | на заднюю ось, кг | прицеп без тормозов, кг | прицеп с тормозами, кг |
| YS3F?56S | 1540-1650 | 2030 | 998 | 1032 | 750 | 1600 |
| YS3F?59S | 1575-1685 | 2060 | 1033 | 1027 | 750 | 1600 |
| YS3F?56Y | 1560-1665 | 2040 | 1009 | 1031 | 750 | 1600 |
| YS3F?59Y | 1585-1690 | 2070 | 1038 | 1032 | 750 | 1600 |
| YS3F?56U | 1645-1740 | 2120 | 1083 | 1037 | 750 | 1600 |
| YS3F?51U | 1670-1765 | 2140 | 1108 | 1032 | 750 | 1600 |

| для модификаций: | YS3F???F | YS3F???S | YS3F???Y |
|---|---|-------------------------------------|--------------|
| Двигатель (марка, тип) | GM / SAAB Automobile AB | | |
| | B207E | B207L | B207R |
| | четырёхтактный, бензиновый, с турбонаддувом | | |
| - количество и расположение цилиндров | 4, рядное | | |
| - рабочий объем, см ³ | 1998 | | |
| - степень сжатия | 9.5 | | |
| Максимальная мощность, кВт (мин ⁻¹) | 110 (5500) | 129 (5500) | 154 (5300) |
| Максимальный крутящий момент, Нм (мин ⁻¹) | 240 (2000) | 265 (2500) | 300 (2500) |
| Топливо | бензин с октановым числом не менее 91 | | |
| Система питания | впрыскивание топлива с электронным управлением | | |
| Система впрыска (марка, тип) | SAAB Trionic, T8 | | |
| Блок управления впрыскиванием топлива (марка, тип) | 12 798 946 или 55 352 571 или 55 352 668 или 55 353 231 или 12 788 139 или 55 561 881 | | |
| Форсунки (марка, тип) | Siemens, | | |
| | Deka 1 12 790 825 | Deka 1 12 790 827 или 55 559 397 | |
| Турбокомпрессор (марка, тип) | Mitsubishi | | |
| Воздушный фильтр (марка, тип) | Mecaplast, 12 840 313, с сухим бумажным элементом 12 786 800 или 12 840 314 | | |
| Система зажигания | электронная, бесконтактная | | |
| Блок управления зажиганием (марка, тип) | Melco, 12 798 708 или 55 352 173 | | |
| Катушки зажигания (марка, тип) | Melco, 12 787 707 (x4) | | |
| Свечи зажигания (марка, тип) | NGK, PFR 6T-10G или BKR7ESC-11 | | |

POCC SE.MT02.E04562P2

| для модификаций: | YS3F??F | YS3F??S | YS3F??Y |
|---|---|---|---------------------------|
| Система выпуска и нейтрализации отработавших газов | два глушителя и один нейтрализатор отработавших газов | | |
| Передний глушитель (марка, тип) | Eberspacher / SAAB, | | |
| | 12 789 689 или 12 794 248 | | 12 801 770 или 12 801 771 |
| Задний глушитель (марка, тип) | Eberspacher / SAAB, | | |
| | 12 789 690 или 12 787 120 | | 12 796 197 или 12 796 023 |
| Нейтрализатор (марка, тип) | Eberspacher / SAAB, 12 757 248 или 12 757 507 | | |
| для модификаций: | YS3F??B | YS3F??U | |
| Двигатель (марка, тип) | GM / Adam Opel GmbH | GM / Holden Ltd | |
| | Z18XE | B284L | |
| | бензиновый, четырехтактный | бензиновый, четырехтактный, с турбонаддувом | |
| – количество и расположение цилиндров | 4, рядное | 6, V-образное | |
| – рабочий объем, см ³ | 1796 | 2792 | |
| – степень сжатия | 10.5 | 9.5 | |
| Максимальная мощность, кВт (мин ⁻¹) | 90 (6000) | 188 (5500) | |
| Максимальный крутящий момент, Нм (мин ⁻¹) | 167 (3800) | 350 (1800..4500) | |
| Топливо | бензин с октановым числом не менее 91 | бензин с октановым числом не менее 95 | |
| Система питания | впрыскивание топлива с электронным управлением | | |
| Система впрыска (марка, тип) | Siemens, Simtec 71.6 | Bosch, Motronic E9.6 | |
| Блок управления впрыском (марка, тип) | 55 355 292 | 12 761 294 или 12 761 292 | |
| Форсунки (марка, тип) | Bosch, | | |
| | 5 WK 91 151 | 12 581 682 | |
| Турбокомпрессор (марка, тип) | — | Mitsubishi | |
| Воздушный фильтр (марка, тип) | Adam Opel GmbH, 12 804 494 | Mecaplast, 12 805 101 | |
| | с сухим бумажным элементом | | |
| | - | 12 786 800 | |
| Система зажигания | электронная, бесконтактная | | |
| Система зажигания (марка, тип) | Siemens, Simtec 71.6 | Bosch, Motronic E9.6 | |
| Блок управления зажиганием (марка, тип) | SAAB, 55 355 292 | 12 761 294 или 12 761 292 | |

POCC SE.MT02.E04562P2

| для двигателей: | Z18XE | B284L | |
|---|---|--|-----------------------|
| Катушки зажигания (марка, тип) | 90 536 194 (x4) | Bosch, 12 583 514 (x6) | |
| Свечи зажигания (марка, тип) | Bosch, FLR 8 LDW | NGK, PLR 6C-10G | |
| Система выпуска и нейтрализации отработавших газов | два глушителя и нейтрализатор отработавших газов | три глушителя и предварительный и основной нейтрализаторы отработавших газов | |
| Передний глушитель (марка, тип) | GM, 24 421 896 | Eberspacher / SAAB, 12 795 158 или 12 769 008 | |
| Задний глушитель (марка, тип) | GM, 24 421 914 | Eberspacher / SAAB, 12 763 584 (левый), 12 763 583 (правый) | |
| Нейтрализатор (марка, тип) | GM, 13 106 577 (GM 78) или GM, 13 106 942 (GM 78) или GM, 55 559 626 (GM 118) или GM, 55 556 533 (GM 105) | Eberspacher / SAAB, 12 792 819 (предварительный), 12 792 821 (основной) | |
| для модификаций с двигателями: | Z18XE | B207E | B207L |
| Трансмиссия | механическая | | |
| Сцепление (марка, тип) | M & S, сухое, однодисковое, с гидравлическим приводом | | |
| Коробка передач (марка, тип) | Adam Opel GmbH | SAAB Automobile AB | |
| | F17C394 | FM57 | FM67 |
| | с ручным управлением, полностью синхронизированная | | |
| – число передач | вперед - 5, назад - 1 | | вперед - 6, назад - 1 |
| – передаточные числа | | | |
| I - | 3.7273 | 3.5833 | 3.7692 |
| II - | 2.1364 | 1.8750 | 2.0400 |
| III - | 1.4138 | 1.1795 | 1.3654 |
| IV - | 1.1212 | 0.8936 | 1.0484 |
| V - | 0.8919 | 0.6604 | 0.8462 |
| VI - | - | - | 0.7069 |
| 3.X. - | 3.3077 | 3.4300 | 3.5358 |
| Главная передача (марка, тип) | цилиндрическая, косозубая | | |
| – передаточное число | 3.9444 | 3.8182 | 3.5455 |

POCC SE.MT02.E04562P2

| для модификаций с двигателями: | B207R | B284L | B207L, B207R, B207E | B284L |
|--------------------------------------|--|-------------------------|------------------------|-----------------------|
| Трансмиссия | механическая | | гидромеханическая | |
| Сцепление (марка, тип) | M & S, сухое, однодисковое, с гидравлическим приводом | | — | |
| Коробка передач (марка, тип) | SAAB Automobile AB | GM Europe Powertrain | Aisin AW Co. Ltd. | |
| | FM67 | F406CR355 | FA57 | AF406320 |
| | с ручным управлением, полностью синхронизированная | | автоматическая | |
| – число передач | вперед - 6, назад - 1 | | вперед - 5, назад - 1 | вперед - 6, назад - 1 |
| – передаточные числа | | | | |
| | I - | 3.7692 | 3.7692 | 4.6852 |
| | II - | 2.0400 | 2.0400 | 2.9419 |
| | III - | 1.3654 | 1.3654 | 1.9227 |
| | IV - | 1.0484 | 1.0484 | 1.3012 |
| | V - | 0.8462 | 0.8462 | 1.0000 |
| | VI - | 0.7068 | 0.7069 | — |
| | 3.X. - | 3.5358 | 3.5358 | 3.1775 |
| Главная передача (марка, тип) | цилиндрическая, косозубая | | | |
| – передаточное число | 3.5455 | 3.5455 | 2.4400 | 3.5333 |

Подвеска

- передняя независимая, пружинная, типа Макферсон,
со стабилизатором поперечной устойчивости
- задняя независимая, пружинная, рычажная, с телескопическими
амортизаторами, со стабилизатором поперечной устойчивости

Рулевое управление (марка, тип)

Mercedes-Benz Lenkungen, рулевой механизм типа “шестерня - рейка”, рулевой привод с усилителем

Тормозные системы

- рабочая (марка, тип) гидравлический двухконтурный привод с диагональным разделением на контуры, с вакуумным усилителем, с АБС; тормозные механизмы всех колес - дисковые
- запасная (марка, тип) каждый контур рабочей тормозной системы
- стояночная (марка, тип) механический (тросовый) привод к тормозным механизмам задних колес

POCC SE.MT02.E04562P2

| Шины | марка | размер | индекс несущей способности | категория скорости |
|-------------|-------|------------------|----------------------------|--------------------|
| — | | 195/65 R15 | 91 | H |
| — | | 195/65 R15 (M+S) | 91 | Q |
| — | | 215/60 R15 | 94 | V |
| — | | 215/55 R16 | 93 | V |
| — | | 225/45 R17 | 94 | W |
| — | | 225/45 R17 (M+S) | 94 | Q |
| — | | 235/45 R17 | 94 | W |
| — | | 225/45 R18 | 95 | W |
| — | | 205/65 R15 (M+S) | 94 | Q |
| — | | 205/55 R16 (M+S) | 91 | Q |
| — | | 215/55 R16 (M+S) | 93 | Q |
| — | | 205/50 R17 (M+S) | 93 | Q |

**Дополнительное оборудование
транспортного средства**

кондиционер (хладагент R143a), фронтальные и боковые подушки безопасности для водителя и переднего пассажира

SAAB YS3F

(YS3F?45B, YS3F?45F, YS3F?49F, YS3F?46S, YS3F?49S, YS3F?46Y, YS3F?49Y, YS3F?46U, YS3F?41U) SAAB 9-3 Sedan;
(YS3F?75F, YS3F?79F, YS3F?76S, YS3F?79S, YS3F?76Y, YS3F?79Y, YS3F?76U, YS3F?71U) SAAB 9-3 Convertible;
(YS3F?55B, YS3F?55F, YS3F?59F, YS3F?56S, YS3F?59S, YS3F?56Y, YS3F?59Y, YS3F?56U, YS3F?51U) SAAB 9-3 Estate

Описание маркировки транспортного средства приведено в приложении № 2.
Общие виды транспортных средств на 3 листах приведены в приложении № 3.

Б.В. Кисуленко

С.В. Пугачев

Действует с " 21 " сентября 2007 г.

РОСС SE.MT02.E04562P2

Приложение № 2 к "одобрению типа транспортного средства"

ОПИСАНИЕ МАРКИРОВКИ ТРАНСПОРТНОГО СРЕДСТВА

1. Место расположения и форма знака соответствия:
На голографической наклейке, расположенной в моторном отсеке, на кронштейне крепления радиатора.
Знак соответствия выполнен по ГОСТ Р 50460-92 с указанием номера данного "одобрения типа транспортного средства".
2. Место расположения таблички изготовителя:
На левой средней стойке кузова, в нижней части.
3. Место расположения идентификационного номера (VIN):
 - 3.1. На табличке изготовителя.
 - 3.2. В моторном отсеке, на щитке передка.
4. Структура и содержание идентификационного номера (номеров) транспортных средств:

| | | | | | | | | | | | | | | | | |
|---|---|---|---|---|---|---|---|---|----|----|----|----|----|----|----|----|
| 1 | 2 | 3 | 4 | 5 | 6 | 7 | 8 | 9 | 10 | 11 | 12 | 13 | 14 | 15 | 16 | 17 |
| Y | S | 3 | F | ? | ? | ? | ? | ? | ? | ? | ? | ? | ? | ? | ? | ? |

- поз. 1 - 3: Международный идентификационный код изготовителя (WMI):
YS3 – SAAB Automobile AB, Sweden.
- поз. 4: Тип транспортного средства:
F – SAAB 9-3.
- поз. 5: Комплектация оборудования: **A, B, C, D, E, F, G, H, K, M, N, P**.
- поз. 6: Тип кузова: **4** – четырехдверный седан;
7 – двухдверный кабриолет;
5 – пятидверный универсал.
- поз. 7: Тип коробки передач: **1** – автоматическая, шестиступенчатая;
5 – механическая, пятиступенчатая;
6 – механическая, шестиступенчатая;
9 – автоматическая, пятиступенчатая.
- поз. 8: Тип двигателя:
B – Z18XE, бензиновый с рабочим объемом 1796 см³;
F – B207E, бензиновый с рабочим объемом 1998 см³;
S – B207L, бензиновый с рабочим объемом 1998 см³;
Y – B207R, бензиновый с рабочим объемом 1998 см³;
U – B284L, бензиновый с рабочим объемом 2792 см³.
- поз. 9: Контрольный знак: **0...9** или **X** (вычисляется в соответствии с правилом, установленным FMVSS 115 и Федеральным законом США CFR 49 Part 565)
- поз. 10: Модельный год согласно ISO 3779-83.
- поз. 11: Код сборочного завода:
1 – Trollhättan, Sweden;
9 – Trollhättan, Sweden (pre-serie workshop);
6 – Graz, Austria.
- поз. 12 - 17: Производственный номер транспортного средства

SAAB 9-3 (9-3 Sedan)

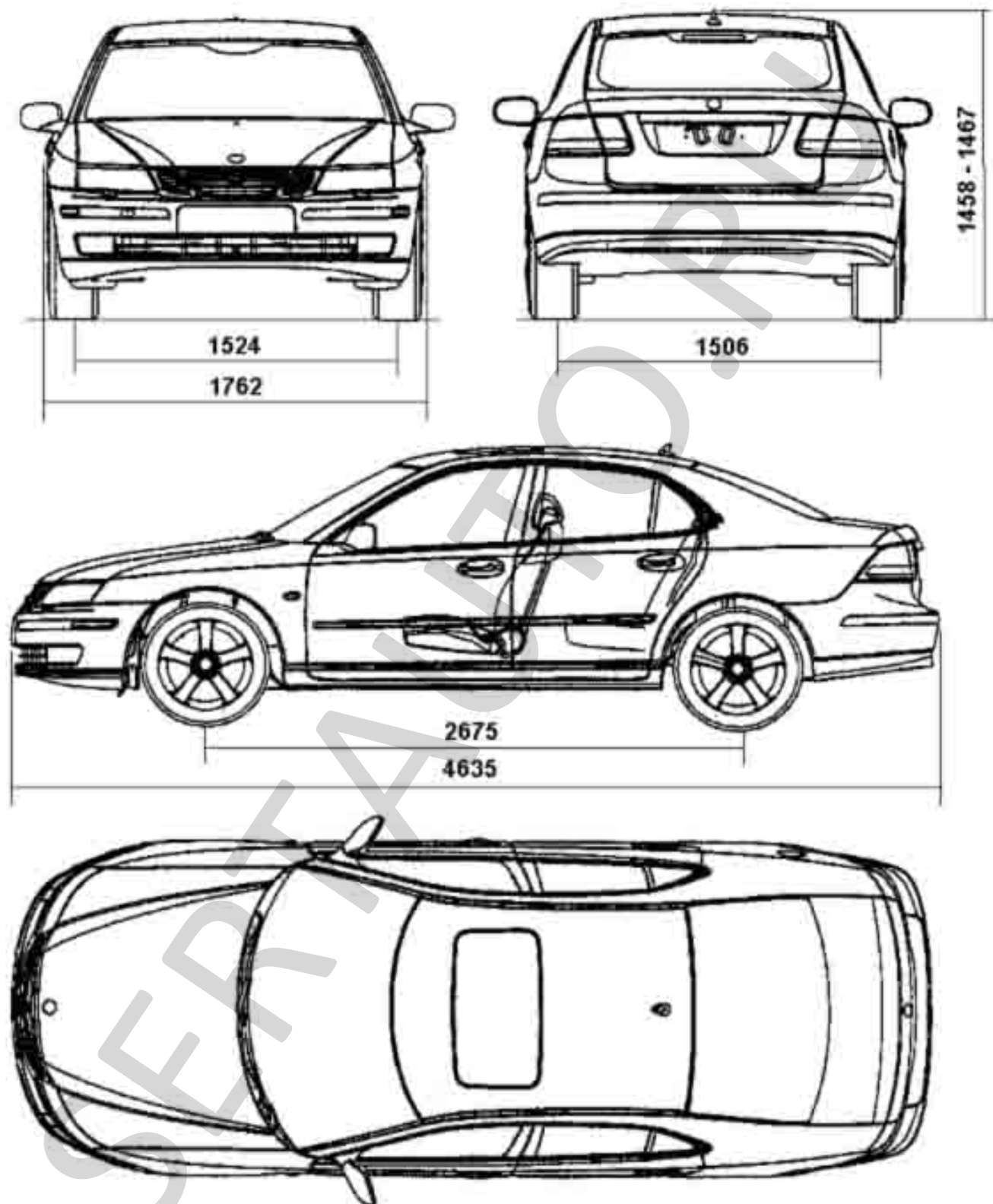

SAAB 9-3 Convertible

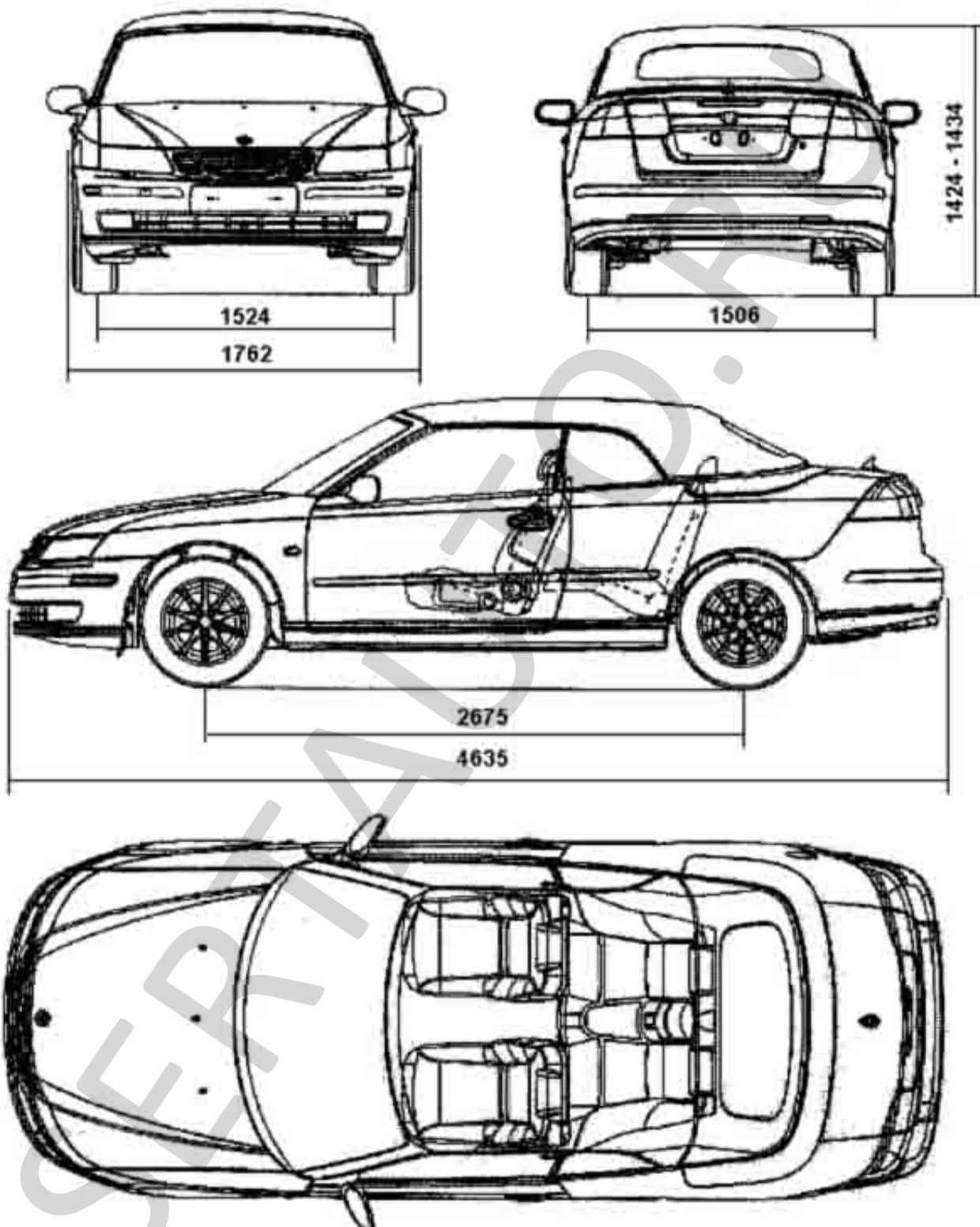

SAAB 9-3 Estate

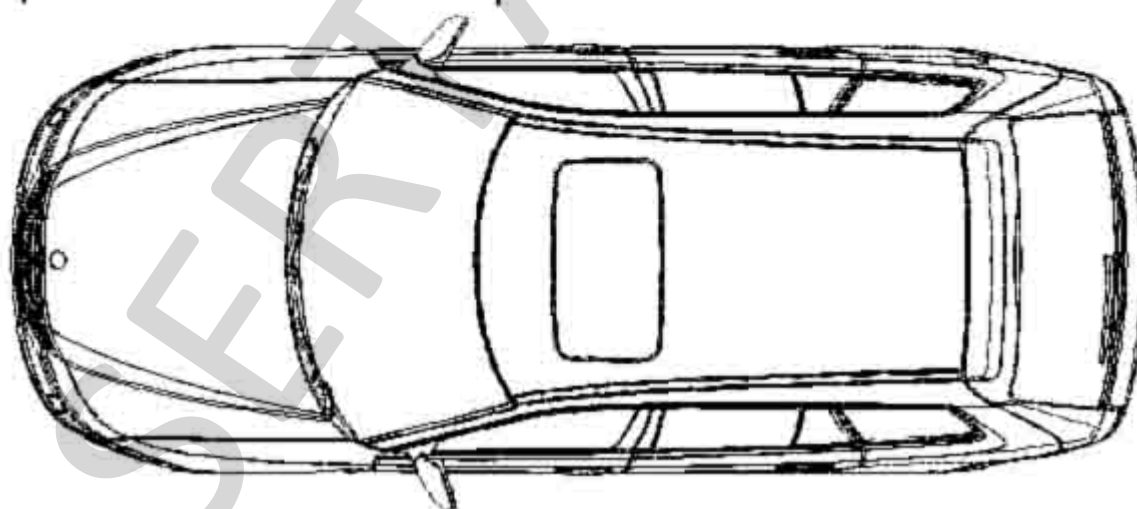
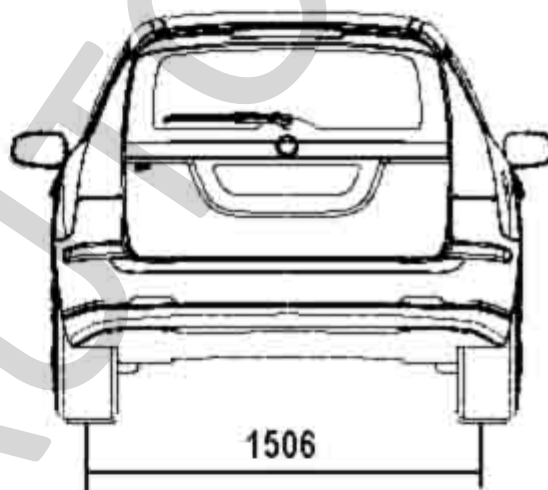
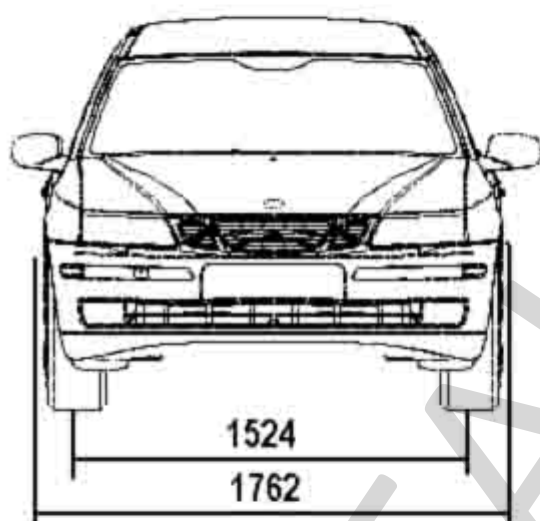
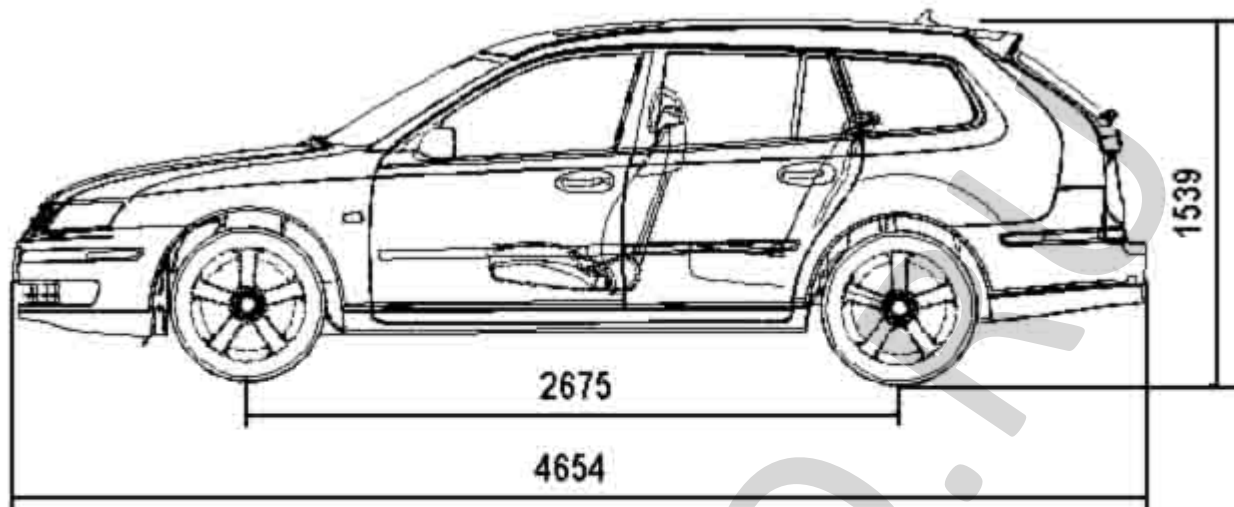

Страница для заполнения полей данных:

ОТТС № **РОСС SE.MT02.E04562P2**

Бланк № 0022847

SERTAUTO.RU