

ОРГАН ПО СЕРТИФИКАЦИИ
Межотраслевой фонд "Сертификация автотранспорта САТР" ("САТР-ФОНД")
 № РОСС RU.0001.11MT02 от 10.06.2003 г.
 125480, г. Москва, ул. Героев Панфиловцев, 24 (Тел. 454-42-27)

РОСС ES.MT02.E03682

20 октября —
2006

Марка транспортного средства **SEAT**
 Тип транспортного средства **6L (Ibiza, Cordoba)**
 Категория транспортного средства **M₁**

| Для модификаций с двигателями: | AZQ, BBY, BBZ | AZL | AMF | ASY, ASZ, ATD |
|--------------------------------|--------------------------|----------------|----------------|--------------------------|
| Код ТН ВЭД | 8703 22 | 8703 23 | 8703 31 | 8703 32 |

Код VIN **VSSZZZ6LZ...**
 Предприятие-изготовитель и его адрес **SEAT S.A.,
Carretera N-11 km 585, E-08760 Martorell, Spain**
 Сборочные заводы **SEAT S.A.,
Carretera N-11 km 585, E-08760 Martorell, Spain**
**Volkswagen Navarra S.A.
E-31080, Pamplona, Spain**
**Volkswagen Slovakia a.s.,
SK-84302, Bratislava, Slovakia**

ОБЩИЕ ХАРАКТЕРИСТИКИ ТРАНСПОРТНОГО СРЕДСТВА

Колесная формула / ведущие колеса **4 x 2 / передние**
 Схема компоновки транспортного средства **расположение двигателя - переднее поперечное**

| Для модификаций: | Ibiza | Cordoba |
|--------------------------------|-------------------------------------|------------------|
| Тип кузова / количество дверей | цельнометаллический, несущий | |
| | хэтчбек / 3 или 5 | седан / 4 |

Количество мест спереди / сзади **2 / 3**

POCC ES.MT02.E03682

| Для модификаций: | Ibiza | Cordoba | | |
|---|---|--------------------------------|----------------------|----------------------|
| Габаритные размеры, мм | | | | |
| – длина | 3953 | 4280 | | |
| – ширина | | 1698 | | |
| – высота | | 1441 | | |
| База, мм | | 2460 | | |
| Колея передних / задних колес, мм | 1419...1435 / 1408...1424 | | | |
| Масса снаряженного транспортного средства, кг | 1090...1364 | 1155...1402 | | |
| Полная масса транспортного средства, кг | 1510...1713 | 1575...1733 | | |
| Максимальная масса, приходящаяся | | | | |
| – на переднюю ось, кг | 755...955 | 740...955 | | |
| – на заднюю ось, кг | 695...810 | 724...835 | | |
| Допустимая масса прицепа, кг | | | | |
| – прицеп без тормозов | 500 (с дв. AZQ, BBY, BBZ, AZL) | | | |
| | 600 | | | |
| | (с дв. ASY, AMF, ATD, ASZ) | (с дв. ASY, ATD, ASZ) | | |
| – прицеп с тормозами | 800 (с дв. AZQ, BBY) | | | |
| | 1000 | | | |
| | (с дв. BBZ, ASY, AMF, AZL) | (с дв. BBZ, ASY, AZL) | | |
| | 1200 (с дв. ATD, ASZ) | | | |
| Двигатель (марка, тип) | Volkswagen | | | |
| | AZQ | BBY | BBZ | AZL |
| | четырехтактный, бензиновый | | | |
| - количество и расположение цилиндров | 3, рядное | 4, рядное | | |
| - рабочий объем, см ³ | 1198 | 1390 | 1984 | |
| - степень сжатия | 10.5 | | | |
| - максимальная мощность, кВт (мин ⁻¹) | 47 (5400) | 55 (5000) | 74 (6000) | 85 (5400) |
| - максимальный крутящий момент, Нм (мин ⁻¹) | 112 (3000) | 126 (3800) | 126 (4400) | 170 (2400) |
| Топливо | неэтилированный бензин с октановым числом не менее 95 | | | |
| Система питания | впрыск топлива с электронным управлением | | | |
| Система впрыска (марка, тип) | VW Simos | Magneti Marelli, 4AV | | VW MPI |
| Блок управления (марка, тип) | 03E 906 033 D | 036 906 034 AL/AJ | 036 906 034 AL/DG | 06A 906 032 NP/NQ |
| Воздушный фильтр (марка, тип) | VW, 03E 183 | VW, 036 183 A/B; 6Q0 183 | VW, 036 183 B | VW, 6Q0 183 |
| | с сухим бумажным элементом | | | |

РОСС ES.MT02.E03682

| Для модификаций с двигателями: | AZQ | BBY | BBZ | AZL |
|---|--|-----------------------|-------------|--------------------|
| Система зажигания | электронная | | | |
| Катушка зажигания (марка, тип) | VW, S3 | VW, RU | | |
| Свечи зажигания (марка, тип) | Bosch, NGK, Champion, Beru | | | |
| | R0 | R1 | R0 | R1 |
| Система выпуска и нейтрализации отработавших газов | два глушителя и один или два каталитических нейтрализатора | | | |
| Первый глушитель (марка, тип) | 6Q0 118 F | 6Q0 118 | 6Q0 118 B | 6Q0 118 E |
| Второй глушитель (марка, тип) | 6Q0 120 K | 6Q0 120 B | 6Q0 120 J | 6Q0 120 P |
| Нейтрализатор (марка, тип) | 03C 178 A | 036 178 E и 6Q0 178 G | | 6Q0 178 F/FA |
| Двигатель (марка, тип) | Volkswagen | | | |
| | AMF | ASY | ASZ | ATD |
| | четырёхтактный дизель (AMF, ASZ, ATD с турбонаддувом) | | | |
| - количество и расположение цилиндров | 3, рядное | 4, рядное | | |
| - рабочий объем, см ³ | 1422 | 1896 | | |
| - степень сжатия | 19.5 | | 19.0 | 19.5 |
| - максимальная мощность, кВт (мин ⁻¹) | 55 (4000) | 47 (4000) | 96 (4000) | 74 (4000) |
| - максимальный крутящий момент, Нм (мин ⁻¹) | 195 (2200) | 125 (1600...2800) | 310 (1900) | 240 (1800...2400) |
| Топливо | дизельное, с цетановым числом не менее 45 | | | |
| Система питания | непосредственный впрыск топлива | | | |
| ТНВД (марка, тип) | — | Bosch, BS 4029 | — | — |
| Форсунки (марка, тип) | — | Bosch, DSLA 150 P 672 | — | — |
| Насос-форсунки (марка, тип) | Bosch | | | |
| | PDB 005 | — | PDB 008 | PDB 012 |
| Турбокомпрессор (марка, тип) | Garrett, GT15 T15 | — | KKK, KP 39B | Garrett, GT 1749 V |
| Воздушный фильтр (марка, тип) | VW, 6Q0 183, с сухим бумажным элементом | | | |
| Система выпуска и нейтрализации отработавших газов | один или два глушителя и каталитический нейтрализатор | | | |
| Первый глушитель (марка, тип) | — | 6Q0 118 C | 6Q0 118 E | 6Q0 118 D |
| Второй глушитель (марка, тип) | 6Q0 120 M | 6Q0 120 E | 6Q0 120 N | 6Q0 120 G |
| Нейтрализатор (марка, тип) | 6Q0 178 B | | | 6Q0 178 BE |

POCC ES.MT02.E03682

| Для модификаций с двигателями: | AZQ | BBY | BBZ | AZL | AMF | ASY | ASZ | ATD | BBY | |
|--------------------------------------|----------------------------------|--------------|--------------|--------------|--------------|--------------|-------------------|--------------|---------------------|--------------|
| Трансмиссия | механическая | | | | | | | | гидромех. | |
| Сцепление (марка, тип) | фрикционное, сухое, однодисковое | | | | | | | | — | |
| Коробка передач (марка, тип) | FM52T 037 | FM52T 008 | FM52T 011 | FM52T 069 | FM52R 014 | FM52T 030 | FM6A 8003 | FM52R 011 | FA40 1004 | FA40 1007 |
| | с учным управлением | | | | | | | | автомати- ческая | |
| - число передач | 5 | | | | | | 6 | 5 | 4 | |
| - передаточные числа | | | | | | | | | | |
| I - | 3.455 | 3.455 | 3.455 | 3.455 | 3.300 | 3.455 | 3.769 | 3.778 | 2.875 | 2.875 |
| II - | 1.955 | 2.095 | 2.095 | 2.095 | 1.944 | 1.955 | 2.087 | 2.063 | 1.510 | 1.510 |
| III - | 1.387 | 1.387 | 1.433 | 1.433 | 1.308 | 1.281 | 1.324 | 1.304 | 1.000 | 1.000 |
| IV - | 1.026 | 1.026 | 1.079 | 1.103 | 0.971 | 0.927 | 0.911 | 0.903 | 0.726 | 0.726 |
| V - | 0.851 | 0.813 | 0.891 | 0.889 | 0.756 | 0.740 | 0.902 | 0.700 | — | — |
| VI - | — | — | — | — | — | — | 0.756 | — | — | — |
| З.Х. - | 3.182 | 3.182 | 3.182 | 3.182 | 3.060 | 3.182 | 4.549 | 3.600 | 2.656 | 2.656 |
| Главное передача (марка, тип) | цилиндрическая, косозубая | | | | | | | | | |
| - передаточное число | 4.188 | 3.882 | 3.882 | 3.353 | 3.389 | 3.611 | 2.955* 2.407** | 3.158 | 4.381 | 4.362 |

* - при включенной 1-й ... 4-й передачах;

** - при включенной 5-й, 6-й передачах и передаче заднего хода.

Подвеска

- VW/SEAT
- передняя независимая, пружинная, типа McPherson, со стабилизатором поперечной устойчивости
 - задняя полузависимая, пружинная, рычажная, с гидравлическими телескопическими амортизаторами

Рулевое управление (марка, тип)

VW/SEAT, рулевой механизм "шестерня - рейка", рулевой привод с усилителем

Тормозные системы

- рабочая гидравлическая, двухконтурная, с диагональным разделением на контуры, с АБС, с электронным распределением тормозного усилия (EBV), тормозные механизмы передних колес дисковые, задних – барабанные или дисковые
- запасная каждый контур рабочей тормозной системы
- стояночная механический привод к тормозным механизмам задних колес

POCC ES.MT02.E03682

| <u>Шины</u> | Размер | Индекс несущей способности | Категория скорости |
|--|------------|----------------------------|--------------------|
| для модификаций с двигателями: | | | |
| ASY, AZQ, BBY | 165/70 R14 | 81 | T |
| | 205/40 R17 | 81 | T |
| | 185/60 R14 | 82 | T |
| ASZ | 185/55 R15 | 86 | T (M + S) |
| | 205/40 R17 | 83 | V |
| AMF, ATD, BBZ | 185/60 R14 | 82 | H |
| | 205/40 R17 | 82 | H |
| AMF, ASY, ATD, BBY, BBZ, AZL | 185/55 R15 | 82 | T (M + S) |
| AMF, ATD, BBY, BBZ | 195/50 R15 | 82 | V |
| AMF, ASY, ASZ, ATD, AZQ, BBY, BBZ, AZL | 195/55 R15 | 85 | V |
| AMF, ASZ, ATD, BBY, BBZ, AZL | 205/45 R16 | 83 | W |

Дополнительное оборудование транспортного средства

кондиционер (хладагент R134a), навигационная система, комплект оборудования для мобильной связи (включая мобильный телефон), бортовой компьютер, стереомагнитола, CD-проигрыватель, противоугонное устройство

автомобиль легковой SEAT 6L (Ibiza, Cordoba)

Описание маркировки транспортного средства приведено в приложении 2.
Общие виды транспортного средства на 2 листах приведены в приложении 3.

Руководитель органа по сертификации Зам.

подпись

Б.В. Кисуленко
инициалы, фамилия

А.Г. Пасько

20 октября 2003 г. -----

РОСС ES.MT02.E03682

Приложение № 2 к "одобрению типа транспортного средства"

ОПИСАНИЕ МАРКИРОВКИ ТРАНСПОРТНОГО СРЕДСТВА

1. Место расположения и форма знака соответствия:
На голографической наклейке, расположенной рядом с табличкой изготовителя или на табличке изготовителя.
Наклейка содержит знак соответствия, выполненный по ГОСТ Р 50460-92, и номер "одобрения типа транспортного средства".
2. Место расположения таблички изготовителя:
В подкапотном пространстве, на поверхности левой опоры передней подвески.
3. Место расположения идентификационного номера (VIN):
 - 3.1. На табличке изготовителя.
 - 3.2. В подкапотном пространстве, на поверхности правой опоры передней подвески.
4. Структура и содержание идентификационного номера транспортного средства:

| | | | | | | | | | | | | | | | | |
|---|---|---|---|---|---|---|---|---|----|----|----|----|----|----|----|----|
| 1 | 2 | 3 | 4 | 5 | 6 | 7 | 8 | 9 | 10 | 11 | 12 | 13 | 14 | 15 | 16 | 17 |
| W | S | S | Z | Z | Z | 6 | L | Z | ? | ? | ? | ? | ? | ? | ? | ? |

- поз. 1 - 3: Международный код изготовителя: WSS – SEAT S.A., Испания.
 поз. 4 - 6: Постоянная часть идентификационного номера: ZZZ.
 поз. 7 - 8: Обозначение модели: 6L.
 поз. 9: Постоянная часть идентификационного номера: Z.
 поз. 10: Обозначение модельного года согласно ISO 3779-83.
 поз. 11: Обозначение сборочного завода:
 R – Martorell, Испания;
 Y – Pamplona, Испания;
 D – Bratislava, Словакия.
 поз. 12 - 17: Производственный номер транспортного средства.

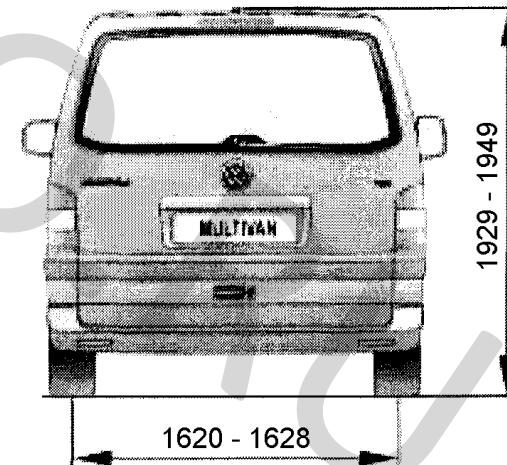
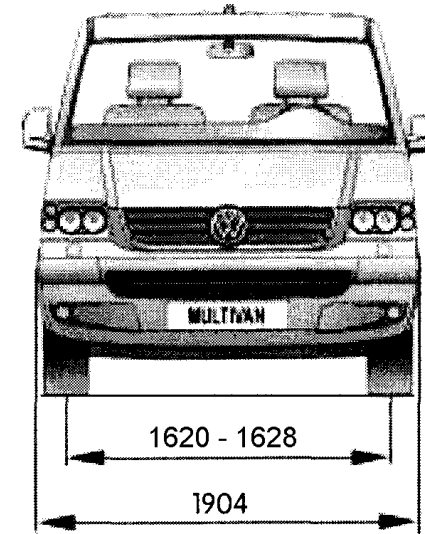
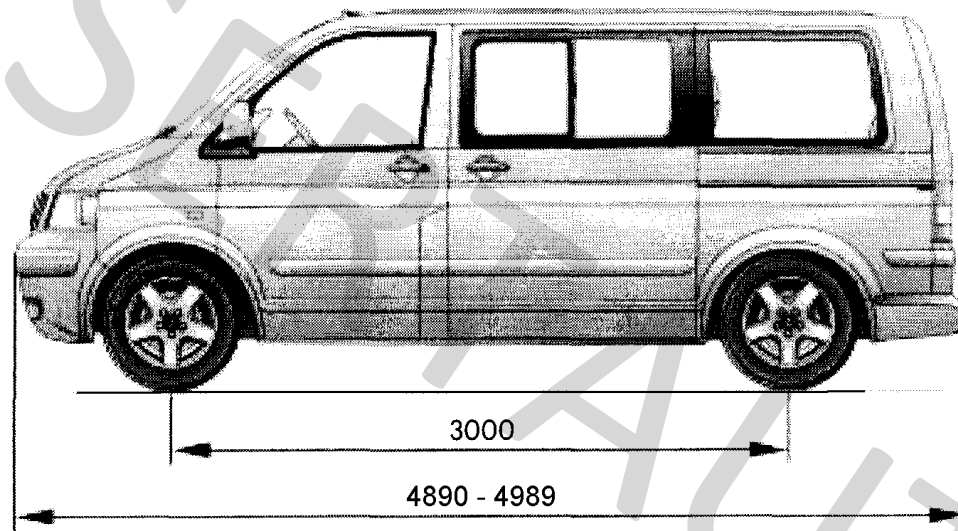

Volkswagen 7HM Multivan

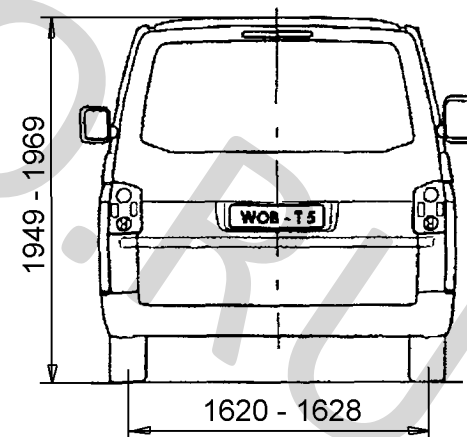
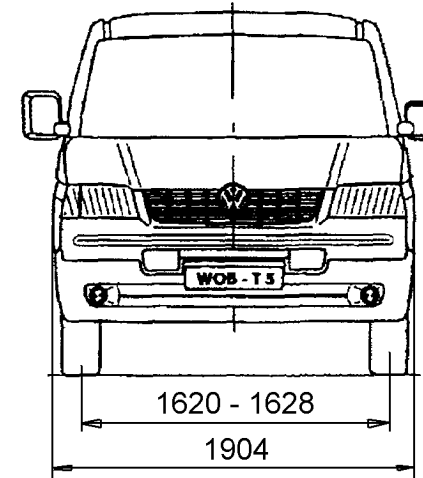
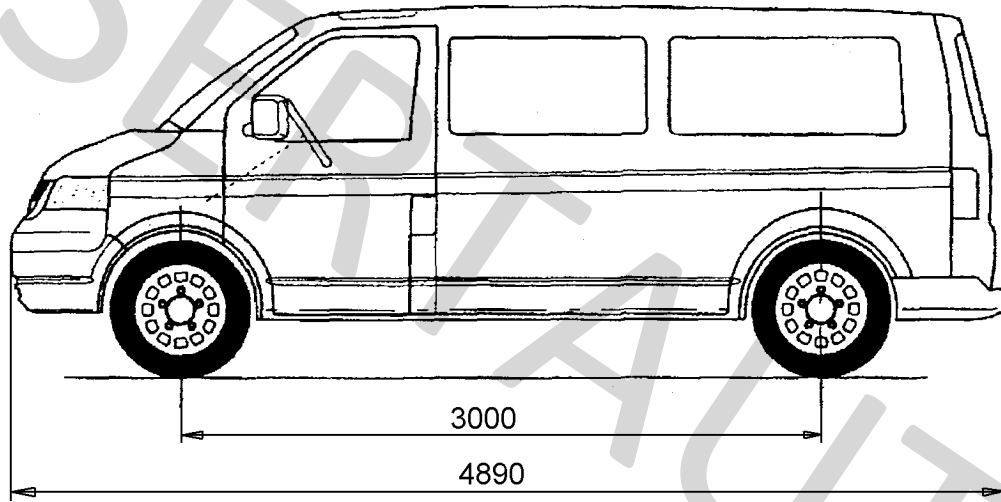

Volkswagen 7HC Transporter (KN)

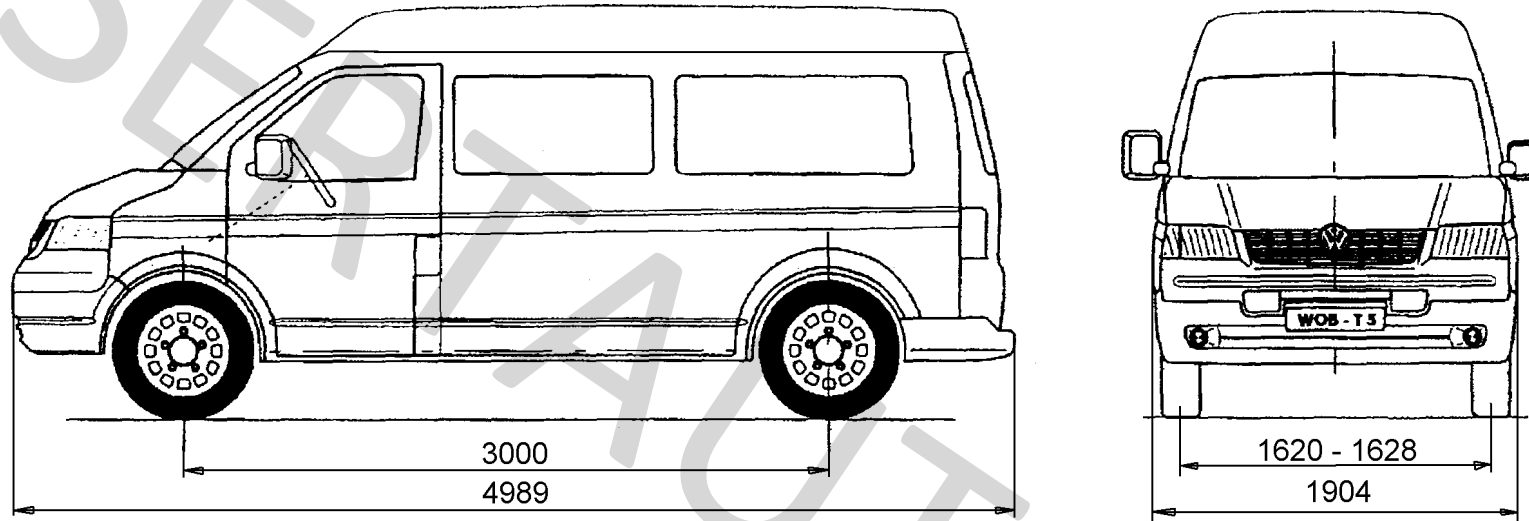

Volkswagen 7HC Transporter (KM)

