

**ОРГАН ПО СЕРТИФИКАЦИИ**  
**Межотраслевой фонд "Сертификация автотранспорта САТР" ("САТР-ФОНД")**  
№ РОСС RU.0001.11MT02 от 10.06.2003 г.  
125480, г. Москва, ул. Героев Панфиловцев, 24 (тел. 454-42-27)

**РОСС CZ.MT02.E03103П1**

05      октября      —  
2007

Марка транспортного средства      **ŠKODA**

Тип транспортного средства      **6Y**  
(PW?6Y, PA?6Y, PH?6Y, PB?6Y, PC?6Y, PF?6Y, PS?6Y, PD?6Y, PY?6Y, PZ?6Y, NH?6Y, NB?6Y, NC?6Y, NF?6Y, NS?6Y, ND?6Y, NW?6Y, NY?6Y, NZ?6Y, MB?6Y, MC?6Y, MF?6Y, MS?6Y, MD?6Y, ME?6Y, MY?6Y, MZ?6Y) (FABIA);  
(JB?6Y, JC?6Y, JF?6Y, JS?6Y, JD?6Y, JH?6Y, JW?6Y, JY?6Y, JZ?6Y, HB?6Y, HC?6Y, HF?6Y, HS?6Y, HD?6Y, HH?6Y, HW?6Y, HY?6Y, HZ?6Y, GB?6Y, GC?6Y, GF?6Y, GS?6Y, GD?6Y, GE?6Y, GY?6Y, GZ?6Y) (FABIA COMBI);  
(DB?6Y, DC?6Y, DF?6Y, DS?6Y, DD?6Y, DH?6Y, DW?6Y, DY?6Y, DZ?6Y, CB?6Y, CC?6Y, CF?6Y, CS?6Y, CD?6Y, CH?6Y, CW?6Y, CY?6Y, CZ?6Y, BB?6Y, BC?6Y, BF?6Y, BS?6Y, BD?6Y, BE?6Y, BY?6Y, BZ?6Y) (FABIA SEDAN)

Категория транспортного средства      **M<sub>1</sub>**

Код ТН ВЭД      **8703 21** (с двиг. ARV, AQV)  
**8703 22** (с двиг. AZE, AME, AUA, AUB, AQW, BBY, BKY, BBZ, AWY, BMD, AZQ)  
**8703 23** (с двиг. AZL)  
**8703 31** (с двиг. AMF)  
**8703 32** (с двиг. ASY, ATD)

Код VIN      **TMB??6Y?...**

Заявитель и его адрес      **Фольксваген Груп Рус ООО, 141500, Московская область, г. Солнечногорск, ул. Обуховская, д. 46, Российская Федерация**

Изготовитель и его адрес      **ŠKODA AUTO a.s., CZ-293 60, Mladá Boleslav, Václava Klementa 869, Czech Republic**

Сборочные заводы      **ŠKODA AUTO a.s., CZ-293 60, Mladá Boleslav, Václava Klementa 869, Czech Republic**  
**ŠKODA AUTO a.s., CZ-543 18 Vrchlabi, Czech Republic**  
**ŠKODA AUTO a.s., CZ-517 02 Kvasiny, Czech Republic**  
**VOLKSWAGEN AG, PL – 61 060 Poznan, Poland**  
**ŠKODA AUTO a.s., UA-894 60 Solomonovo, Ukraine**

РОСС CZ.MT02.E03103П1

**ОБЩИЕ ХАРАКТЕРИСТИКИ ТРАНСПОРТНОГО СРЕДСТВА**

Колесная формула / ведущие колеса 4 x 2 / передние  
 Схема компоновки транспортного средства переднеприводная;  
 расположение двигателя - переднее поперечное

	FABIA	FABIA COMBI	FABIA SEDAN
Тип кузова / количество дверей	цельнометаллический, несущий		
	хэтчбек / 5	универсал / 5	седан / 4
Количество мест спереди / сзади	2 / 3		
Габаритные размеры, мм			
– длина	3970		4232
– ширина		1646	
– высота	1466		1465
База, мм	2462		
Колея передних / задних колес, мм	1419...1435 / 1408...1424		

Модификация	Масса снаряженного транспортного средства ( по ОСТ 37.001.408-85), кг	Полная масса транспортного средства, кг	Масса, приходящаяся		Допустимая полная масса прицепа	
			на переднюю ось, кг	на заднюю ось, кг	прицеп без тормозов, кг	прицеп с тормозами, кг
PA?6Y	1036...1076	1501	744...752	749...757	400	550
JD?6Y, HD?6Y, GD?6Y	1140...1265	1580...1615	777...818	762...838	450	850
NH?6Y, PH?6Y	1065...1190	1580...1615	785...818	762...795	450	800...950
MB?6Y, NB?6Y, PB?6Y	1065...1190	1580...1615	785...818	762...795	450	800...950
MC?6Y, NC?6Y, PC?6Y	1135...1295	1575...1645	772...850	760...838	450	800
PF?6Y, NF?6Y, MF?6Y	1200...1325	1640...1670	839...880	760...836	450	800
NS?6Y, MS?6Y	1220...1345	1660...1695	859...900	760...836	450	1000
JB?6Y, HB?6Y, GB?6Y	1065...1190	1580...1615	785...818	762...795	450	800...950
JC?6Y, HC?6Y, GC?6Y	1135...1295	1575...1645	772...850	760...838	450	800
JF?6Y, HF?6Y, GF?6Y	1200...1325	1640...1670	839...880	760...836	450	800
HS?6Y, GS?6Y	1220...1345	1660...1695	859...900	760...836	450	1000
DB?6Y, CB?6Y, BB?6Y	1065...1190	1580...1615	785...818	762...795	450	800...950
DC?6Y, CC?6Y, BC?6Y	1135...1295	1575...1645	772...850	760...838	450	800
DF?6Y, CF?6Y, BF?6Y	1200...1325	1640...1670	839...880	760...836	450	800
PD?6Y, ND?6Y, MD?6Y	1140...1265	1580...1615	777...818	762...838	450	850
DD?6Y, CD?6Y, BD?6Y	1140...1265	1580...1615	777...818	762...838	450	850
CS?6Y, BS?6Y	1220...1345	1660...1695	859...900	760...836	450	1000
DH?6Y, CH?6Y, JH?6Y, HH?6Y	1065...1190	1580...1615	785...818	762...795	450	800...900
BE?6Y, GE?6Y, ME?6Y	1185...1310	1625...1660	825...866	759...835	500	1000
PW?6Y, NW?6Y, JW?6Y, HW?6Y, DW?6Y, CW?6Y	1085...1255	1515...1605	747...808	752...838	450	750...800
PY?6Y, NY?6Y, MY?6Y	1085...1255	1515...1605	747...808	752...838	450	750...800
JY?6Y, HY?6Y, GY?6Y	1085...1255	1515...1605	747...808	752...838	450	750...800
DY?6Y, CY?6Y, BY?6Y	1085...1255	1515...1605	747...808	752...838	450	750...800
PZ?6Y, NZ?6Y, MZ?6Y	1205...1330	1675...1680	844...885	760...836	450	1000
JZ?6Y, HZ?6Y, GZ?6Y	1205...1330	1675...1680	844...885	760...836	450	1000
DZ?6Y, CZ?6Y, BZ?6Y	1205...1330	1675...1680	844...885	760...836	450	1000
PS?6Y, JS?6Y, DS?6Y	1220...1345	1660...1695	859...900	760...836	450	1000

## РОСС CZ.MT02.E03103П1

для модификаций:	PW?6Y, NW?6Y, JW?6Y, HW?6Y, DW?6Y, CW?6Y	DD?6Y, CD?6Y, BD?6Y, JD?6Y, HD?6Y, GD?6Y, PD?6Y, ND?6Y, MD?6Y	PA?6Y	NH?6Y, PH?6Y, DH?6Y, CH?6Y, JH?6Y, HH?6Y	MB?6Y, NB?6Y, PB?6Y, JB?6Y, HB?6Y, GB?6Y, DB?6Y, CB?6Y, BB?6Y	MC?6Y, NC?6Y, PC?6Y, JC?6Y, HC?6Y, GC?6Y, DC?6Y, CC?6Y, BC?6Y	
<b>Двигатель</b> (марка, тип)	Škoda Auto a.s.		VolkswagenAG	Škoda Auto a.s.			
	AWY	BMD	AUB	ARV, AQV	AZE	AME	AUA
	четырёхтактный, бензиновый						
- количество и расположение цилиндров	3, рядное		4, рядное				
- рабочий объем, см <sup>3</sup>	1198		1390	996	1397	1397	1390
- степень сжатия	10.3		10.5	10	10	10	10.5
Максимальная мощность, кВт (мин <sup>-1</sup> )	40 (4750)		74 (6000)	37 (5000)	44 (4500)	50 (5000)	55 (5000)
Максимальный крутящий момент, Нм (мин <sup>-1</sup> )	106 (3000)	108 (3000)	126 (4400)	84 (2750)	118 (2600)	120 (2500)	126 (3800)
Топливо	бензин с октановым числом не менее						
	91	95*	95*	91	91	91	91
<b>Система питания</b>	многоточечный впрыск топлива						
Блок управления впрыском топлива (марка, тип)	SIEMENS SIMOS 3PD		Magneti Marelli, 4AV	SIMOS, MP1 или 3PB (для AZE)		Magneti Marelli, 4AV	
Воздушный фильтр (марка, тип)	Volkswagen или другой производитель, одобренный VW, с сухим бумажным элементом						
	03B 183	6Q0 183/ 036 183B	036 183 A	6Q0 183		036 183 A	
<b>Система зажигания</b>	электронная, бесконтактная						
Катушка зажигания (марка, тип)	BREMI, 03D 905115		TEMIC, 032905106B	Champion, BAE 961 AE		TEMIC, 032905106B	
Блок управления зажиганием (марка, тип)	SIEMENS SIMOS 3PD		Magneti Marelli, 4AV	CHAMPION 047 905 104 A	CHAMPION, HANHART MAGNETON	Magneti Marelli, 4AV	
Свечи зажигания (марка, тип)	NGK, PZFR5DJ-11 (R1)		NGK, BKUR 6ET-10	NGK, BKR 6ETA - 10	BRISK, DR 15 TC, или CHAMPION, RC 89PYC	NGK, BKUR 6ET-10	
<b>Система выпуска и нейтрализации отработавших газов</b>	основной и дополнительный глушители; один или два нейтрализатора отработавших газов, Audi / VW						
Основной глушитель (марка, тип)	6Q0 118F 6Y0 118A (для BMD)		6Q0 118B	6Q0 118A		6Q0 118	
Дополнительный глушитель (марка, тип)	6Q0 120K 6Y0 120A (для BMD)		6Q0 120J	6Q0 120A		6Q0 120 B	
Нейтрализатор (марка, тип)	03D178A 03C178A	03D 178B	6Q0 178 B	6Q0 178C (для AQV) 6Q0 178A (для ARV, AZE, AME)		6Q0 178 B	

## РОСС CZ.MT02.E03103П1

<u>для модификаций:</u>	<b>PY?6Y, NY?6Y, MY?6Y, JY?6Y, HY?6Y, GY?6Y, DY?6Y, CY?6Y, BY?6Y</b>	<b>DB?6Y, CB?6Y, BB?6Y, JB?6Y, HB?6Y, GB?6Y, PB?6Y, NB?6Y, MB?6Y</b>	<b>DC?6Y, CC?6Y, BC?6Y, JC?6Y, HC?6Y, GC?6Y, PC?6Y, NC?6Y, MC?6Y</b>	<b>DD?6Y, CD?6Y, BD?6Y, JD?6Y, HD?6Y, GD?6Y, PD?6Y, ND?6Y, MD?6Y</b>	<b>BE?6Y, GE?6Y, ME?6Y</b>	
<b>Двигатель</b> (марка, тип)	Skoda Auto a.s.		Volkswagen A G			
	<b>AZQ</b>	<b>AQW</b>	<b>BBY</b>	<b>BKY</b>	<b>BBZ</b>	<b>AZL</b>
	четырёхтактный, бензиновый					
- количество и расположение цилиндров	3, рядное		4, рядное			
- рабочий объем, см <sup>3</sup>	1198	1397	1390	1390	1984	
- степень сжатия	10.5	10	10.5	10.5	10.5	
Максимальная мощность, кВт (мин <sup>-1</sup> )	47 (5400)	50 (5000)	55 (5000)	74 (6000)	85 (5400)	
Максимальный крутящий момент, Нм (мин <sup>-1</sup> )	112 (3000)	120 (2500)	126 (3800)	126 (4400)	170 (2400)	
Топливо	бензин с октановым числом не менее					
	95*	95*	95*	98*	95*	
<b>Система питания</b>	многоточечный впрыск топлива					
Блок управления впрыском топлива (марка, тип)	SIEMENS SIMOS 3	SIMOS, 3PA	Magneti Marelli 4MV 4TV 4LV		Bosch, ME 7.5 06A 906 032KF	
Воздушный фильтр (марка, тип)	Volkswagen или другой производитель, одобренный VW, с сухим бумажным элементом					
	036 183 B, 6Q0 183	6Q0 183	036 183B	6Q0 183		
<b>Система зажигания</b>	электронная, бесконтактная					
Катушка зажигания (марка, тип)	BREMI	CHAMION, BAE 961 AE	BREMI	TEMIC, 032 905 106B		
Блок управления зажиганием (марка, тип)	SIEMENS SIMOS 3	CHAMPION, HANHART MAGNETON	-	совмещен с блоком управления системой впрыска		
Свечи зажигания (марка, тип)	Bosch F7 HER2	BRISK, DR15 TC, CHAMPION, RC 89 PYC	NGK, PZFR5D-11 (R1)	NGK, BKUR 6ET-10	NGK, BKUR 6ET-10 101 000 033 AA	
<b>Система выпуска и нейтрализации отработавших газов</b>	основной и дополнительный глушители; один или два нейтрализатора отработавших газов, Audi / VW					
Основной глушитель (марка, тип)	6Q0 120F	6Q0 118A	6Q0 118/ 6Q0 118A	6Q0 118B	6Q0 118E	
Дополнительный глушитель (марка, тип)	6Q0 120K	6Q0120A	6Q0 120B/ 6Q0 120A	6Q0 118J	6Q0 120H/ 6Q0 120	
Нейтрализатор (марка, тип)	03D 178A, 03C 178A	030 178C	6Q0 178G 1K0 166C (для <b>BKY</b> )	6Q0 178G	6Q0 178F	

\* - допускается применение бензина с октановым числом 91 (для двигателя мод. **BBZ** с октановым числом 95). При этом происходит снижение мощности двигателя.

## РОСС CZ.MT02.E03103П1

для модификаций:	PZ?6Y, NZ?6Y, MZ?6Y, JZ?6Y, HZ?6Y, GZ?6Y, DZ?6Y, CZ?6Y, BZ?6Y	PF?6Y, NF?6Y, MF?6Y, JF?6Y, HF?6Y, GF?6Y, DF?6Y, CF?6Y, BF?6Y	NS?6Y, MS?6Y, HS?6Y, GS?6Y, CS?6Y, BS?6Y, PS?6Y, JS?6Y, DS?6Y
<b>Двигатель</b> (марка, тип)	Volkswagen AG		
	AMF	ASY	ATD
	четырёхтактный, дизель		
	с турбонаддувом	—	с турбонаддувом
- количество и расположение цилиндров	3, рядное	4, рядное	
- рабочий объем, см <sup>3</sup>	1422	1896	1896
- степень сжатия	19.5	19.5	19
Максимальная мощность, кВт (мин <sup>-1</sup> )	55 (4000)	47 (4000)	74 (4000)
Максимальный крутящий момент, Нм (мин <sup>-1</sup> )	195 (2200)	125 (1600...2800)	240 (1800...2400)
Топливо	дизельное		
<b>Система питания</b>	прямой впрыск топлива		
Блок управления впрыском топлива (марка, тип)	Bosch		
ТНВД (марка, тип)	—	Bosch, BS 4029	—
Форсунки (марка, тип)	Bosch, PDB 005 насос-форсунки	Bosch, DSLA 50 P 672	Bosch, PDB 012 насос-форсунки
Турбокомпрессор (марка, тип)	Garrett, T15	—	KKK, KP39 (3K Warner)
Воздушный фильтр (марка, тип)	Volkswagen или другой производитель, одобренный VW, с сухим бумажным элементом		
	6Q0 183		
<b>Система выпуска и нейтрализации отработавших газов</b>	основной и дополнительный глушители; нейтрализатор отработавших газов, Audi / VW		
Основной глушитель (марка, тип)	6Q0 120M	6Q0 118C	6Q0 118D
Дополнительный глушитель (марка, тип)	-	6Q0 120E	6Q0 120G
Нейтрализатор (марка, тип)	6Q0 178B	6Q0 178B	

для модификаций с двигателями:	AZQ	AMF	AUB, BBZ	ARV, AQV	AZE, AME, AQW	ASY, AWY, BMD	ATD	AZL	BBY, BKY	AUA, BBY, BKY
<b>Трансмиссия</b>	механическая									гидро-механическая
<b>Сцепление</b> (марка, тип)	VW, сухое, однодисковое									-
<b>Коробка передач</b> (марка, тип)	VW, с ручным управлением									VW AG Kassel, автоматическая

## РОСС CZ.MT02.E03103П1

для модификаций с двигателями:	AZQ	AMF	AUB, BBZ	ARV, AQV	AZE, AME, AQW	ASY, AWY, BMD	ATD	AZL	BBY, BKY	AUA, BBY, BKY
- число передач	вперед-5/назад-1									вперед-4/назад-1
- передаточные числа										
I-	3.455	3.300	3.455	3.833	3.462	3.455	3.788	3.445	3.455	2.875
II-	1.955	1.944	2.095	1.957	1.957	1.955	2.063	2.095	2.095	1.513
III-	1.387	1.308	1.433	1.310	1.310	1.281	1.304	1.433	1.387	1.000
IV-	1.026	0.971	1.079	0.975	0.975	0.927	0.903	1.103	1.026	0.726
V-	0.851	0.756	0.891	0.756	0.756	0.740	0.700	0.889	0.813	-
З.Х.-	3.182	3.060	3.182	3.727	2.923	3.182	3.600	3.182	3.182	2.656
<b>Главная передача</b> (марка, тип)	VW, косозубая, цилиндрическая									
- передаточное число	4.188	3.389	3.882	4.867	4.118	3.368, 4.533 - для дв. AWY, BMD	3.158	3.353	3.882	4.050

**Подвеска**

- передняя независимая, пружинная, типа Макферсон, со стабилизатором поперечной устойчивости
- задняя полузависимая, пружинная, со связанными рычагами

**Рулевое управление** (марка, тип)

рулевой механизм типа “шестерня - рейка”, рулевой привод с электрогидравлическим усилителем (TRW, Кооо)

**Тормозные системы**

- рабочая гидравлический двухконтурный привод с диагональным разделением контуров, с вакуумным усилителем; тормозные механизмы передних колес – дисковые, задних – барабанные (дисковые на модификациях с двигателями AUB, BBZ, AZL), АБС – по заказу
- запасная каждый контур рабочей тормозной системы
- стояночная механический (тросовый) привод тормозных механизмов задних колес

**Шины**

- марка	Michelin, Firestone, Matador, Continental, Barum, Dunlop, Pirelli					
- размер	205/45R16	155/80R13	165/70R14	185/60R14	185/55R15	195/50R15
- индекс несущей способности	83	79	81	82	81	82
- категория скорости	W, V	T	T	T, H	H, T	H, T, V

РОСС CZ.MT02.E03103П1

**Дополнительное оборудование  
транспортного средства**

в зависимости от комплектации возможна установка следующего оборудования:

подушки безопасности; системы MSR, EDS, ASR; передние противотуманные фары; регулируемые по высоте сиденья водителя и переднего пассажира; центральный замок с дистанционным управлением или без него; электростеклоподъемники передних или всех дверей; тонированные стекла; электрообогрев передних сидений; кондиционер (хладагент R134A); омыватель ветрового стекла с электрообогревом; наружные зеркала с электроприводом и электрообогревом; автомагнитола; навигационная система; оборудование для мобильной связи; аудиоподготовка; люк с электроприводом; система помощи при парковке, кожаная обивка.

SKODA 6Y (PW?6Y, PA?6Y, PH?6Y, PB?6Y, PC?6Y, PF?6Y, PS?6Y, PD?6Y, PY?6Y, PZ?6Y, NH?6Y, NB?6Y, NC?6Y, NF?6Y, NS?6Y, ND?6Y, NW?6Y, NY?6Y, NZ?6Y, MB?6Y, MC?6Y, MF?6Y, MS?6Y, MD?6Y, ME?6Y, MY?6Y, MZ?6Y) (FABIA);  
(JB?6Y, JC?6Y, JF?6Y, JS?6Y, JD?6Y, JH?6Y, JW?6Y, JY?6Y, JZ?6Y, HB?6Y, HC?6Y, HF?6Y, HS?6Y, HD?6Y, HH?6Y, HW?6Y, HY?6Y, HZ?6Y, GB?6Y, GC?6Y, GF?6Y, GS?6Y, GD?6Y, GE?6Y, GY?6Y, GZ?6Y) (FABIA COMBI);  
(DB?6Y, DC?6Y, DF?6Y, DS?6Y, DD?6Y, DH?6Y, DW?6Y, DY?6Y, DZ?6Y, CB?6Y, CC?6Y, CF?6Y, CS?6Y, CD?6Y, CH?6Y, CW?6Y, CY?6Y, CZ?6Y, BB?6Y, BC?6Y, BF?6Y, BS?6Y, BD?6Y, BE?6Y, BY?6Y, BZ?6Y) (FABIA SEDAN)

Описание маркировки транспортного средства приведено в приложении № 2.  
Общие виды транспортного средства на 3 листах приведены в приложении № 3.

Руководитель органа по сертификации

**Б.В. Кисуленко**

подпись

инициалы, фамилия

**С.В. Пугачев**

## РОСС CZ.MT02.E03103П1

Приложение № 2 к "одобрению типа транспортного средства"

## ОПИСАНИЕ МАРКИРОВКИ ТРАНСПОРТНОГО СРЕДСТВА

1. Место расположения и форма знака соответствия:
  - 1.1 Под капотом, рядом с табличкой изготовителя.  
Знак соответствия выполнен по ГОСТ Р 50460-92 с указанием номера данного "одобрения типа транспортного средства".
  - 1.2 Допускается нанесение номера данного "одобрения типа транспортного средства" одной строкой на правой стороне таблички изготовителя.
2. Место расположения таблички изготовителя:  
В моторном отсеке, слева, на брызговике крыла.
3. Место расположения идентификационного номера (VIN):
  - 3.1 На табличке изготовителя.
  - 3.2 В подкапотном пространстве, на верхней опоре правой передней стойки.
  - 3.3 На специальной табличке, слева на панели приборов, под ветровым стеклом для чтения снаружи
4. Структура и содержание идентификационного номера (номеров) транспортных средств:

1	2	3	4	5	6	7	8	9	10	11	12	13	14	15	16	17
<b>T</b>	<b>M</b>	<b>B</b>	<b>?</b>	<b>?</b>	<b>?</b>	<b>6</b>	<b>Y</b>	<b>?</b>	<b>?</b>	<b>?</b>	<b>?</b>	<b>?</b>	<b>?</b>	<b>?</b>	<b>?</b>	<b>?</b>

поз. 1 - 3: WMI (международный код изготовителя):

**TMB** – SKODA AUTO a.s. (Чешская Республика)

поз. 4: Тип кузова, вариант исполнения:

**M** - хэтчбек Elegance                      **G** - универсал Elegance                      **B** - седан Elegance  
**N** - хэтчбек Comfort/Ambiente   **H** - универсал Comfort/Ambiente   **C** - седан Comfort/Ambiente  
**P** - хэтчбек Classic/Junior            **J** - универсал Classic                      **D** - седан Classic

поз. 5: Тип двигателя:

**A** - ARV, AQV            **B** - AME, AQW   **C** - AUA, BBY, BKY   **D** - AUB, BBZ   **W**-AWY, BMD  
**E** - AZL                      **F** - ASY                      **H** - AZE                      **S** - ATD    **Y** - AZQ   **Z** -AMF

поз. 6: Наличие подушек безопасности:

**0** – нет;  
**1** – 1 передняя;  
**2** – 2 передние + 2 боковые;  
**3** – 2 передние + 4 боковые;  
**4** – 2 передние;  
**5** – 2 передние + 4 боковые + 2 головные;  
**6** – 2 передние + 2 боковые + 2 головные

поз. 7-8: Тип транспортного средства:

**6Y** – SKODA FABIA

поз. 9: Контрольный символ

поз. 10: Обозначение модельного года:

**4** - 2004 г.;  
**5** - 2005 г.;  
**6** - 2006 г. и т.д.

поз. 11: Код сборочного завода:

**3** или **4** или **N** – Mladá Boleslav;  
**6** или **N** – Kvasiny;  
**7** – Vrchlabi;  
**X** – Poznan;  
**B** – Solomonovo

поз.12-17: Производственный номер транспортного средства



Приложение № 3 к "одобрению типа транспортного средства" № РОСС СZ.MT02.E03103P5

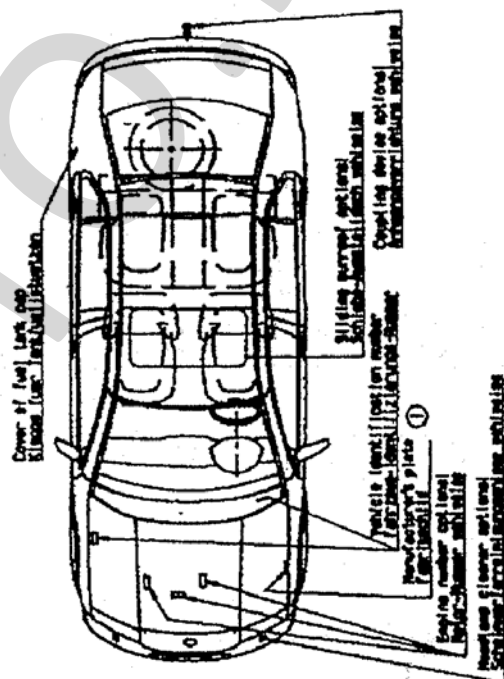
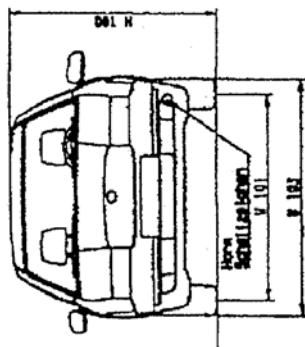
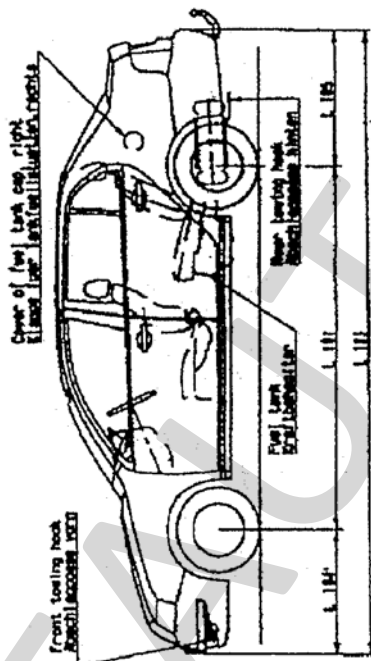
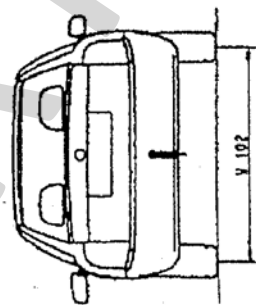

SERTECH.RU

Приложение № 3 к "одобрению типа транспортного средства" № РОСС СЗ.МТ02.Е03103Р5

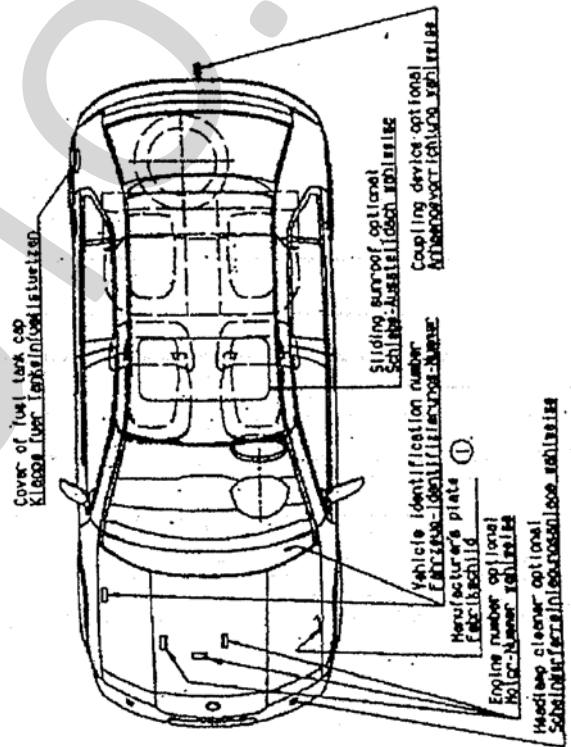
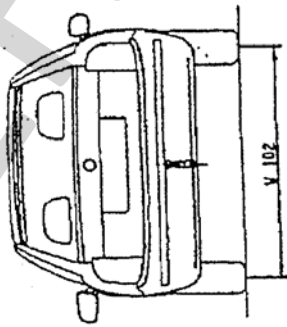
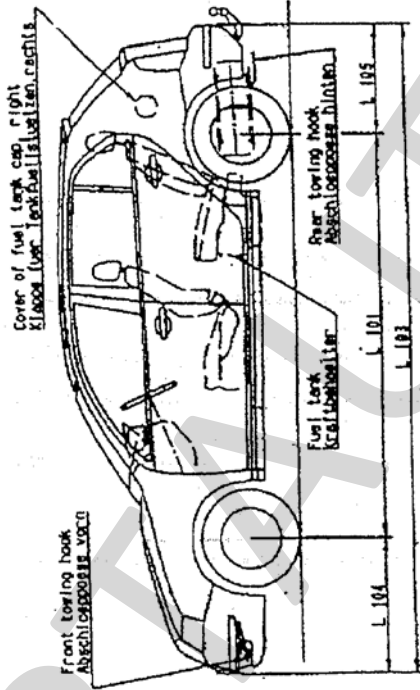
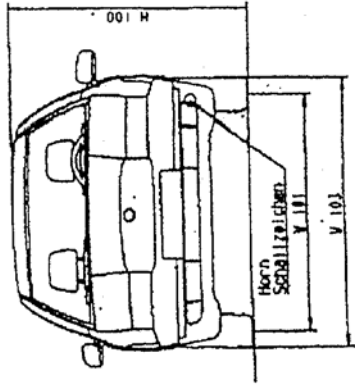

Приложение № 3 к "одобрению типа транспортного средства" № РОСС СЗ.МТ02.Е03103Р5

