

ОРГАН ПО СЕРТИФИКАЦИИ
Межотраслевой фонд "Сертификация автотранспорта САТР" ("САТР-ФОНД")
№ РОСС RU.0001.11MT02 от 06.06.2006 г.
125480, г. Москва, ул. Героев Панфиловцев, 24 (тел. 454-42-27)

РОСС CZ.MT02.E05447

31 декабря 7

Марка транспортного средства	ŠKODA
Тип транспортного средства	6Y (FABIA)
Категория транспортного средства	M₁
Код ТН ВЭД	8703 22
Код VIN	TMB???6Y?...
Экологический класс	2 (см. Приложение 1)
Заявитель, представитель изготовителя и его адрес	ООО «ФОЛЬКСВАГЕН Груп Рус», 248009, г. Калуга, ул. Заводская, д. 57, Российская Федерация
Изготовитель и его адрес	ŠKODA AUTO a.s., CZ-293 60, Mladá Boleslav, Vaclava Klementa 869, Czech Republic
Сборочные заводы и их адреса	ŠKODA AUTO a.s., CZ-293 60, Mladá Boleslav, Vaclava Klementa 869, Czech Republic; ŠKODA AUTO a.s., CZ-543 18 Vrchlabí, Czech Republic; ŠKODA AUTO a.s., CZ-517 02 Kvasiny, Czech Republic; VOLKSWAGEN AG, PL – 61 060 Poznań, Poland; ŠKODA AUTO a.s., UA-894 60 Solomonovo, Ukraine.

ОБЩИЕ ХАРАКТЕРИСТИКИ ТРАНСПОРТНОГО СРЕДСТВА

Колесная формула / ведущие колеса	4 x 2 / передние
Схема компоновки транспортного средства	переднеприводная; расположение двигателя - переднее поперечное
Тип кузова / количество дверей	ST - седан, несущий, цельнометаллический / 4; SE - универсал, несущий, цельнометаллический / 5; SC - хэтчбек, несущий, цельнометаллический / 5
Количество мест спереди / сзади	2 / 3

РОСС CZ.MT02.E05447

тип кузова:		ST (седан)	SE (универсал)	SC (хэтчбек)		
Габаритные размеры, мм						
	– длина	4222 - 4325		3960 - 4063		
	– ширина	1646				
	– высота	1449 - 1465	1452 - 1660	1436 - 1466		
База, мм		2462				
Колея передних / задних колес, мм		1419 - 1435 / 1408 - 1424				
Модификация с двигателем	Масса снаряженного транспортного средства (по ОСТ 37.001.408-85), кг	Полная масса транспортного средства, кг	Масса, приходящаяся		Допустимая полная масса прицепа	
			на переднюю ось, кг	на заднюю ось, кг	прицеп без тормозов, кг	прицеп с тормозами, кг
FABIA ST (седан)						
ВКУ	1125-1215	1640	900	840	450	800
ВМЕ	1085-1175	1600	900	840	450	750
BUD	1090-1180	1605	900	840	450	800
FABIA SE (универсал)						
ВКУ	1130-1220	1645	900	840	450	800
ВМЕ	1090-1180	1605	900	840	450	750
BUD	1095-1185	1610	900	840	450	800
FABIA SC (хэтчбек)						
ВКУ	1060-1185	1575-1610	900	800	450	800
ВМЕ	1050-1145	1565-1570	820-900	800	450	800

Двигатель (марка, тип)	Volkswagen AG / Audi AG / Škoda		
	ВМЕ	ВКУ	BUD
	четырёхтактный, бензиновый		
- количество и расположение цилиндров	3, рядное	4, рядное	
- рабочий объем, см ³	1198	1390	1390
- степень сжатия	10.5	10.5	10.5
Максимальная мощность, кВт (мин ⁻¹)	47 (5400)	55 (5000)	59 (5000)
Максимальный крутящий момент, Нм (мин ⁻¹)	112 (3000)	126 (3800)	132 (3800)
Топливо	бензин с октановым числом не менее 95		
Система питания	распределенное впрыскивание топлива		
Система впрыскивания топлива (марка, тип)	Simos Simos 9	Magneti Marelli, 4AV	Magneti Marelli, 4HV
Блок управления (марка, тип)	03E 906023xx	036 906034xx	03C 906 024xx
Воздушный фильтр (марка, тип)	Volkswagen или другой производитель, одобренный VW, с сухим бумажным элементом		
	03E 183	036 183B	036 183D/F
Система зажигания	электронная, бесконтактная		
Катушка зажигания (марка, тип)	VW, S3		
Свечи зажигания (марка, тип)	VW, R0	VW, R1	

РОСС CZ.MT02.E05447

<u>для двигателей:</u>	BME	BKY	BUD
Система выпуска и нейтрализации отработавших газов	Audi / VW, основной и дополнительный глушители и нейтрализатор отработавших газов		
Первый глушитель (марка, тип)	6Q0 118F или 6Y0 118A	6Q0 118J или 6Q0 118A	6Q0 118A/J
Второй глушитель (марка, тип)	6Q0 120K или 6Y0 120A	6Q0 120A	6Q0 120A
Нейтрализатор (марка, тип)	03D 178B	6Q0 178G или 1K0 166C	6Q0 178G или 036 166A

<u>для модификаций с двигателями:</u>	BME	BKY	BUD	BKY
Трансмиссия	механическая			гидромеханическая
Сцепление (марка, тип)	сухое, однодисковое			-
Коробка передач (марка, тип)	с ручным управлением			автоматическая
- число передач	FM52T037	FM52T090	FM52T008	FM52T088
- передаточные числа	вперед-5, назад-1			вперед-4, назад-1
I -	3.455	3.769	3.455	3.769
II -	1.955	2.095	2.095	2.095
III -	1.387	1.387	1.387	1.387
IV -	1.026	1.026	1.026	1.026
V -	0.851	0.851	0.813	0.813
VI -	-	-	-	-
3.X.-	3.182	3.182	3.182	3.182
Главная передача (марка, тип)	цилиндрическая, косозубая			
- передаточное число	4.188	4.188	3.882	3.882
				4.362

Подвеска

- передняя VW, независимая, пружинная, типа Макферсон, со стабилизатором поперечной устойчивости
- задняя VW, полузависимая, пружинная, со связанными рычагами, с телескопическими амортизаторами

Рулевое управление (марка, тип)

VW, рулевой механизм типа “шестерня - рейка”, рулевой привод с электрогидравлическим усилителем

Тормозные системы

- рабочая VW, гидравлическая, двухконтурная, с диагональным разделением на контуры, с вакуумным усилителем и АБС, с электронным распределением тормозного усилия (EBV), тормозные механизмы передних колес – дисковые, задних – барабанные
- запасная каждый контур рабочей тормозной системы
- стояночная механический (тросовый) привод тормозных механизмов задних колес

POCC CZ.MT02.E05447

Шины

- марка	-						
- размер	205/45R16	185/55R15	155/80R13	165/70R14	185/60R14	185/55R15	195/50R15
- индекс несущей способности	83	83	79	81	82	81	82
- категория скорости	V	H	T	T	T, H	H, T	H, T

Дополнительное оборудование транспортного средства

в зависимости от комплектации возможна установка следующего оборудования:
 подушки безопасности; передние противотуманные фары; регулируемые по высоте сиденья водителя и переднего пассажира; центральный замок с дистанционным управлением; электростеклоподъемники передних или всех дверей; электрообогрев передних сидений; кондиционер (хладагент R134A); омыватель ветрового стекла с электрообогревом; наружные зеркала с электроприводом и электрообогревом, подготовка под установку телефона, бортовой компьютер, аудиоподготовка; стереосистема, CD-проигрыватель, люк с электроприводом; система помощи при парковке, кожаная обивка, противоугонное устройство, система крепления для детского кресла на заднем сиденье (ISOFIX), система курсовой устойчивости (ESP), электронная блокировка дифференциала (EDS), противобуксовочная система (ASR), холодильник, дистанционное управление гаражными воротами

SKODA 6Y (FABIA)

Описание маркировки транспортного средства приведено в приложении № 2.
 Общие виды транспортного средства на 3 листах приведены в приложении № 3.

Б.В. Кисуленко**С.В. Пугачев**

Действует с «06» октября 2007 г.

РОСС CZ.MT02.E05447

Приложение № 2 к "одобрению типа транспортного средства"

ОПИСАНИЕ МАРКИРОВКИ ТРАНСПОРТНОГО СРЕДСТВА

1. Место расположения и форма знака соответствия:
 - 1.1 Знак соответствия выполнен в виде наклеивающейся этикетки и располагается под капотом, слева, рядом с табличкой изготовителя или на самой табличке изготовителя.
Знак соответствия выполнен по ГОСТ Р 50460-92 с указанием номера данного "одобрения типа транспортного средства".
 - 1.2 Допускается нанесение номера данного "одобрения типа транспортного средства" одной строкой на правой стороне таблички изготовителя.
2. Место расположения таблички изготовителя:
В моторном отсеке, слева, на брызговике крыла.
3. Место расположения идентификационного номера (VIN):
 - 3.1 На табличке изготовителя.
 - 3.2 В подкапотном пространстве, на верхней опоре правой передней стойки.
 - 3.3 На специальной табличке, слева на панели приборов, под ветровым стеклом для чтения снаружи
4. Структура и содержание идентификационного номера (номеров) транспортных средств:

1	2	3	4	5	6	7	8	9	10	11	12	13	14	15	16	17
T	M	B	?	?	?	6	Y	?	?	?	?	?	?	?	?	?

поз. 1 - 3: WMI (международный код изготовителя):

TMB – SKODA AUTO a.s. (Чешская Республика)

поз. 4: Тип кузова, вариант исполнения:

M - хэтчбек Elegance **G** - универсал Elegance **B** - седан Elegance
N - хэтчбек Comfort/Ambiente **H** - универсал Comfort/Ambiente **C** - седан Comfort/Ambiente
P - хэтчбек Classic/Junior **J** - универсал Classic **D** - седан Classic
W - хэтчбек Sport

поз. 5: Тип двигателя:

C – ВКУ
Y – ВМЕ
X – ВUD

поз. 6: Наличие подушек безопасности:

0 – нет;
1 – 1 передняя;
2 – 2 передние + 2 боковые;
3 – 2 передние + 4 боковые;
4 – 2 передние;
5 – 2 передние + 4 боковые + 2 головные;
6 – 2 передние + 2 боковые + 2 головные

поз. 7-8: Тип транспортного средства:

6Y – FABIA

поз. 9: Переменная контрольная цифра **0...9** или литера **X**

поз. 10: Обозначение модельного года согласно ISO 3779-83:

поз. 11: Код сборочного завода:

3 или **4** или **N** – Mladá Boleslav;
6 – Kvasiny;
7 – Vrchlabi;
X – Poznan;
B – Solomonovo

поз.12-17: Производственный номер транспортного средства

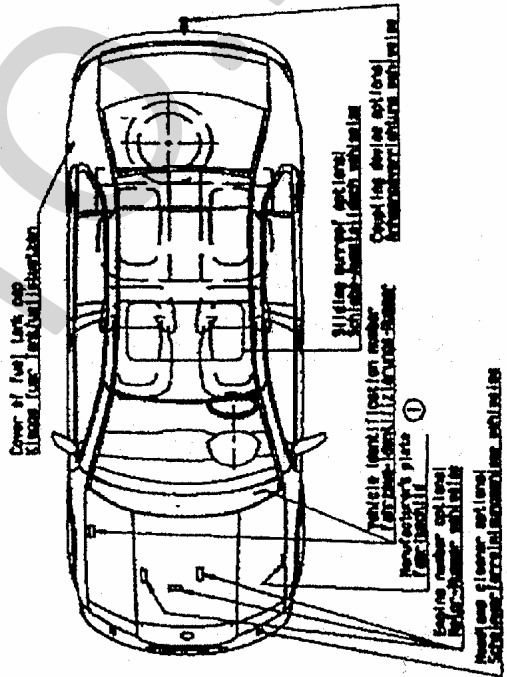
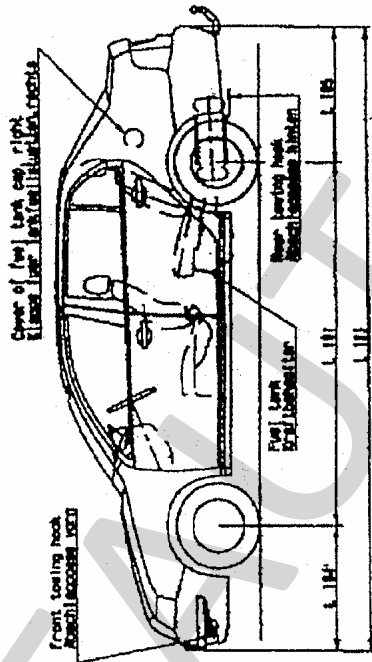
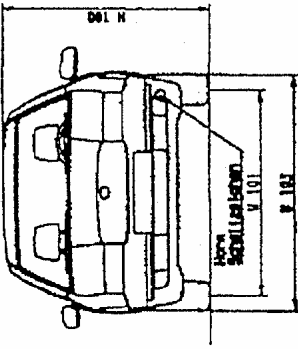
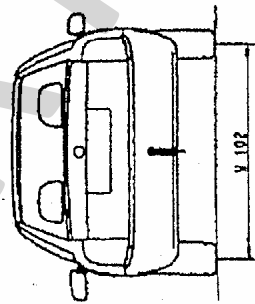

Возраст водителя: _____
Средняя скорость движения: _____ км/ч

