

ОРГАН ПО СЕРТИФИКАЦИИ
продукции машиностроения ВНИИНМАШ (ОС «ПРОММАШ»)
№ РОСС RU.0001.11АЯ04 от 28.04.2003 г.
123007, г. Москва, ул. Шеногина, 4, тел: (495) 256-14-77

РОСС CZ.АЯ04.Е00867

25 апреля 8

Марка транспортного средства	Škoda
Тип транспортного средства (Коммерческое название)	5J (Fabia)
Категория транспортного средства	M ₁
Код ТН ВЭД	8703 22 (для мод. с дв. BBM, BXW, BZG) 8703 23 (для мод. с дв. BTS)
Код VIN	TMB???5J???...
Экологический класс	4
Заявитель и его адрес	ООО "ФОЛЬКСВАГЕН Груп Рус", 248009, г. Калуга, ул. Заводская, д. 57, Российская Федерация
Изготовитель и его адрес	Škoda Auto a.s. Vaclava Klementa 869, CZ-293 60, Mladá Boleslav, Czech Republic
Сборочные заводы и их адреса	Škoda Auto a.s., Vaclava Klementa 869, CZ-293 60, Mladá Boleslav, Czech Republic; Škoda Auto a.s., CZ-543 18 Vrchlabi, Czech Republic; Škoda Auto a.s., CZ-517 02 Kvasiny, Czech Republic; Škoda Auto a.s., 894 60 Solomonovo, Ukraine; Volkswagen Sarajevo d.o.o, BH, 71 320 Sarajevo, Bosnia and Herzegovina

ОБЩИЕ ХАРАКТЕРИСТИКИ ТРАНСПОРТНОГО СРЕДСТВА

Колесная формула / ведущие колеса	4 x 2 / передние
Схема компоновки транспортного средства	расположение двигателя - переднее поперечное
Тип кузова / количество дверей	цельнометаллический, несущий хэтчбек / 5
Количество мест спереди / сзади	2 / 3

РОСС CZ.AЯ04.E00867

Габаритные размеры, мм

длина	3992...4099
ширина	1642
высота	1498...1513
База, мм	2462
Колея передних / задних колес, мм	1420...1436 / 1410...1426

для модификации с двигателями	Масса снаряженного комплектного транспортного средства, кг (по ГОСТ Р 52051-2003)	Полная масса транспортного средства, кг	Максимально допустимая масса, приходящаяся		Допустимая полная масса прицепа	
			на переднюю ось, кг	на заднюю ось, кг	прицеп без тормозов	прицеп с тормозами
BBM	1015...1130	1505...1555	765...820	800...840	500	800
BTS	1070...1190	1585...1630	890	840	500	1000
BXW	1060...1150	1575	890	840	500	1000
BZG	1050...1140	1565	890	840	500	800

Двигатель (марка, тип)	Škoda		Volkswagen AG	
	BBM	BZG	BTS	BXW
	четырёхтактный, с принудительным зажиганием		4, рядное	
– количество и расположение цилиндров	3, рядное		4, рядное	
– рабочий объем, см ³	1198	1198	1598	1390
– степень сжатия	10.5			
Максимальная мощность, кВт (мин ⁻¹)	44 (5200)	51 (5400)	77 (5600)	63 (5000)
Максимальный крутящий момент, Нм (мин ⁻¹)	108 (3000)	112 (3000)	153 (3800)	132 (3800)
Топливо	бензин с октановым числом не менее 95			
Система питания	многоточечный впрыск топлива			
Система впрыска (марка, тип)	Siemens SIMOS 9		Bosch Motronic	Magneti Marelli 4HV
Блок управления (марка, тип)	03E 906 023 XX		03C 906 057 XX	03C 906 024 XX
Воздушный фильтр (марка, тип)	VW AG, с бумажным элементом			
	6Q0 183		036 183 F/D	

РОСС CZ.AЯ04.E00867

для модификаций с двигателями:	BBM	BZG	BXW	BTS	
Система зажигания	ТСI транзисторная с электронным управлением, с регулированием по многопараметровым характеристикам со статическим распределением тока через отдельные для каждого цилиндра катушки зажигания				
Катушки зажигания (марка, тип)	VW, S3 или другие одобренные VW AG				
Свечи зажигания (марка, тип)	VW R0, R1, R5, R6, или другие типы, одобренные VW AG				
Система выпуска и нейтрализации отработавших газов	Volkswagen AG				
	два глушителя; один нейтрализатор отработавших газов		два глушителя; два нейтрализатора отработавших газов		
Передний глушитель (марка, тип)	6Q0 118F		6Q0 118 A/J	6Q0 118F	
Задний глушитель (марка, тип)	6Q0 120T		6Q0 120A	6Q0 120T	
Нейтрализатор (марка, тип)	03D 178B		036 166A + 6Q0 178G		
для модификаций с двигателями:	BTS	BXW	BBM	BZG	BTS
Трансмиссия	механическая				гидромеханическая
Сцепление (марка, тип)	фрикционное, сухое, однодисковое, с центральной диафрагменной пружиной				гидротрансформатор
Коробка передач (марка, тип)	FM52 T087	FM52 T088	FM52 T089	FM52 T090	FA69G089
	механическая				автоматическая
– число передач	5-вперед, 1-назад				6-вперед, 1-назад
– передаточные числа					
I -	3.769	3.769	3.769	3.769	4.148
II -	2.095	2.095	2.095	2.095	2.370
III -	1.387	1.387	1.387	1.387	1.556
IV -	1.026	1.026	1.026	1.026	1.155
V -	0.813	0.813	0.813	0.813	0.859
VI -	—	—	—	—	0.686
3.X. -	3.182	3.182	3.182	3.182	3.394
Главная передача (марка, тип)	VW AG , коническая зубчатая передача				
– передаточное число	3.933	3.882	4.188	4.188	3.683

РОСС CZ.АЯ04.Е00867

Подвеска

- передняя независимая, типа McPherson, с треугольными нижними рычагами, со стабилизатором поперечной устойчивости
- задняя зависимая с продольными рычагами, соединенными торсионной балкой

Рулевое управление (марка, тип)

VW/Audi, рулевой механизм типа "шестерня – рейка" с электромеханическим усилителем

Тормозные системы

VW/Škoda

- рабочая гидравлическая, с вакуумным усилителем, с диагональным разделением на контуры, с АБС, с электронным распределением тормозного усилия (EBV) ; тормозные механизмы передних колес – дисковые, задних колес -дисковые или барабанные
- запасная каждый контур рабочей тормозной системы
- стояночная механический привод тормозных механизмов задних колес

<u>Шины</u>	размер	индекс несущей способности	скоростная категория
	155/80 R13	79	T
	165/70 R14	81	T
	185/55 R15 (M+S)	81	T
	185/60 R14	82	T
	195/55 R15	85	H
	205/45 R16	83	H

РОСС CZ.AЯ04.E00867

**Дополнительное
оборудование**

передние противотуманные фары; регулируемые по высоте сиденья водителя и переднего пассажира; центральный замок с дистанционным управлением или без него; электростеклоподъемники передних или всех дверей; электрообогрев передних сидений; кондиционер (хладагент R 134A); холодильник; наружные зеркала с электроприводом и электрообогревом; подготовка под установку телефона; бортовой компьютер; аудиоподготовка; стереосистема, CD – проигрыватель; люк с электроприводом; система помощи при парковке; кожаная обивка; противоугонное устройство; система крепления для детского кресла на заднем сиденье (ISOFIX); электронная система обеспечения курсовой устойчивости (ESP); противобуксовочная система (ASR); подушка безопасности (Airbag); галогенные фары; диски из легкого сплава

На наклейке, расположенной в сервисной книжке транспортных средств, а так же в багажном отсеке в нише запасного колеса, указан код производителя (Pr. Code) – 0GG, 7GG, который подтверждает их соответствия требованиям экологического класса 4.

Škoda 5J (*Fabia*)

описание маркировки транспортных средств приведено в приложении 2.
общие виды транспортного средства на 1 листе приведены в приложении 3.

Зам.

А.В. Куликов

С.В. Пугачев

Действует с "25" апреля 2007 г.

РОСС CZ.AЯ04.E00867

Приложение № 2 к "одобрению типа транспортного средства"

ОПИСАНИЕ МАРКИРОВКИ ТРАНСПОРТНОГО СРЕДСТВА

1. Место расположения и форма знака соответствия:

На табличке изготовителя или на наклейке, рядом с табличкой изготовителя или в багажном отсеке в нише запасного колеса.

Знак соответствия выполнен по ГОСТ Р 50460-92 с указанием номера данного "одобрения типа транспортного средства".

2. Место расположения таблички изготовителя:

2.1 На задней стойке передней левой двери.

3. Место расположения идентификационного номера (VIN):

3.1. На табличке изготовителя.

3.2. В моторном отсеке справа.

4. Структура и содержание идентификационного номера (номеров) транспортных средств:

1	2	3	4	5	6	7	8	9	10	11	12	13	14	15	16	17
T	M	B	?	?	?	5	J	?	?	?	?	?	?	?	?	?

поз. 1 - 3: Международный идентификационный код изготовителя (WMI): Škoda Auto a.s., Czech Republic

поз. 4: код обозначения типа кузова и оснащения транспортного средства - цифровое или буквенное обозначение

поз. 5: код обозначения двигателя:
"A" - BVM; "H" - BZG; "D" - BTS; C" - BXW;

поз. 6: код обозначения оснащённости системами безопасности или код массы транспортного средства - цифровое или буквенное обозначение

поз. 7-8: Тип транспортного средства: "5J".

поз. 9: Контрольная цифра от 0 до 9 или буква X.

поз. 10: Обозначение модельного года согласно ISO 3779.

поз. 11: Коды сборочных заводов:
"0", "1", "2", "3", "4" - Mladá Boleslav, Czech Republic;
"5", "6", "9" - Kvasiny, Czech Republic;
"7", "8" - Vrchlabi, Czech Republic;
"B" - Solomonovo, Ukraine;
"S" - Sarajevo, Bosnia and Herzegovina

поз. 12 - 17: Производственный номер транспортного средства.

РОСС СЗ.АЯ04.Е00867
Приложение № 3 к "одобрению типа
транспортного средства"

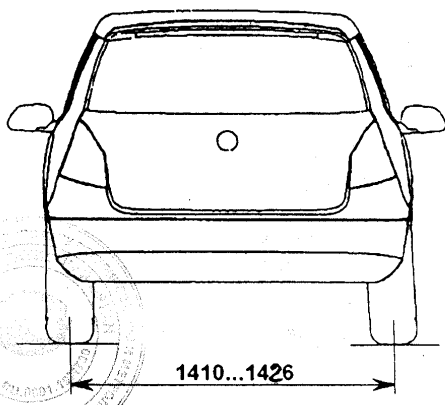
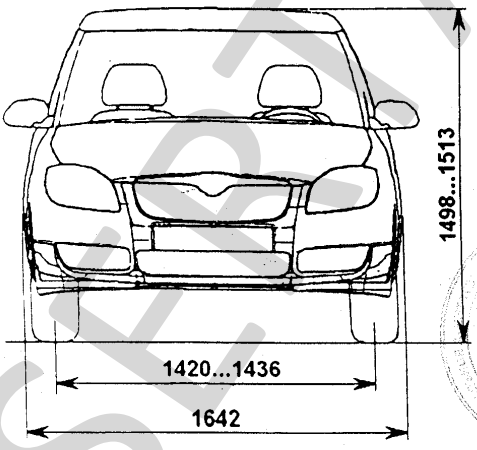
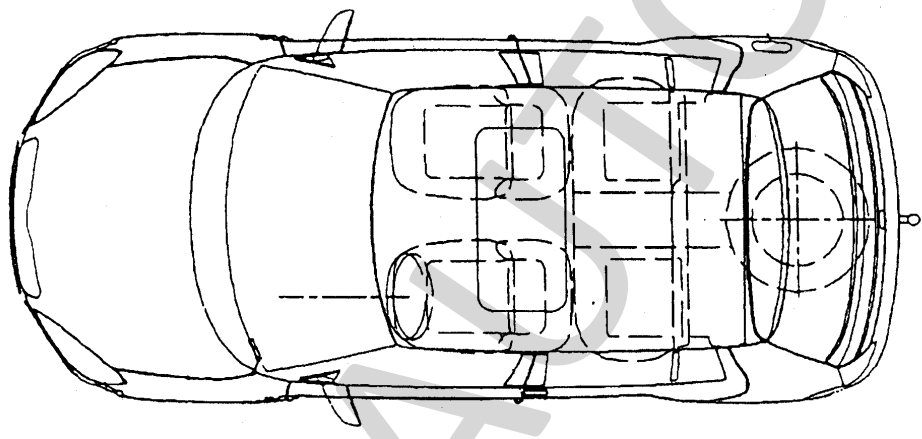
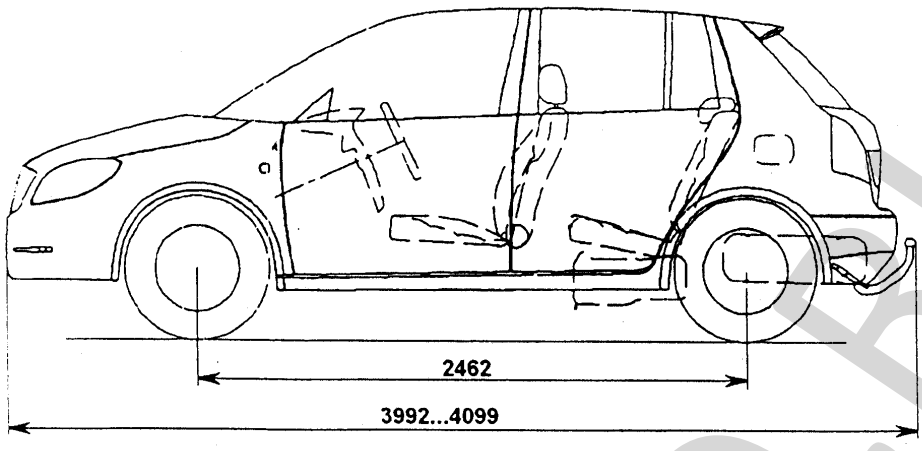

Škoda SJ (Fabia)

