

ОРГАН ПО СЕРТИФИКАЦИИ
Межотраслевой фонд "Сертификация автотранспорта САТР" ("САТР-ФОНД")
 № РОСС RU.0001.11MT02 от 10.06.2003 г.
 125480, г. Москва, ул. Героев Панфиловцев, 24 (Тел. 454-42-27)

РОСС DE.MT02.E04646

01 июня 7

Марка транспортного средства **Smart**
 Тип транспортного средства **A 450 (Fortwo Coupé, Fortwo Coupé BRABUS, Fortwo Coupé CDI)
 C 450 (Fortwo Cabrio, Fortwo Cabrio BRABUS, Fortwo Cabrio CDI)**
 Категория транспортного средства **M₁**

Для модификаций:	Fortwo Coupé, Fortwo Cabrio, Fortwo Coupé BRABUS, Fortwo Cabrio BRABUS	Fortwo Coupé CDI, Fortwo Cabrio CDI
Код ТН ВЭД	8703 21	8703 31

Код VIN **WME450???...**
 Экологический класс **4**
 Заявитель и его адрес **ЗАО "ДаймлерКрайслер Автомобили Рус", 125167, г. Москва, Ленинградский просп., 39А, Российская Федерация**
 Изготовитель и его адрес **Smart GmbH, D-71032, Böblingen, Germany**
 Сборочный завод **Smart France SAS, F-57913, Hambach, France**

ОБЩИЕ ХАРАКТЕРИСТИКИ ТРАНСПОРТНОГО СРЕДСТВА

Колесная формула / ведущие колеса **4 x 2 / задние**
 Схема компоновки транспортного средства **расположение двигателя – заднее, поперечное**

Для модификаций:	A 450	C 450
Тип кузова / количество дверей	купе / 2	кабриолет / 2

POCC DE.MT02.E04646

Количество мест спереди / сзади	2 / —
Габаритные размеры, мм	
– длина	2500
– ширина	1515 - 1588
– высота	1529 - 1549
База, мм	1812
Колея передних / задних колес, мм	1258 - 1285 / 1354 - 1382

Для модификаций:	Fortwo Coupé, Fortwo Coupé BRABUS, Fortwo Coupé CDI	Fortwo Cabrio, Fortwo Cabrio BRABUS, Fortwo Cabrio CDI
Масса снаряженного транспортного средства (по ГОСТ Р 52051-2003), кг	805	815
Полная масса транспортного средства, кг	990	
Распределение полной массы:		
– на переднюю ось, кг	380 - 427	
– на заднюю ось, кг	563 - 610	
Допустимая полная масса прицепа, кг	буксировка прицепа не предусмотрена	

Для модификаций:	Fortwo Coupé, Fortwo Cabrio		Fortwo Coupé BRABUS, Fortwo Cabrio BRABUS	Fortwo Coupé CDI Fortwo Cabrio CDI
	(WME 450330)	(WME 450332, WME 450432)	(WME 450333, WME 450433)	(WME 450300, WME 450400)
Двигатель (марка, тип)	DaimlerChrysler AG			
	15		15	61
	бензиновый, четырехтактный			дизель, четырёхтактный
	3, рядное			
- количество и расположение цилиндров				
- рабочий объем, см ³	698		698	799
- степень сжатия	9.2 ±0.2	9.0 ±0.2	9.2 ±0.2	18.0 ±1.5
- максимальная мощность, кВт (мин ⁻¹)	37 (5250)	45 (5250)	55 (5250)	30 (4200)
- максимальный крутящий момент, Нм (мин ⁻¹)	80 (1800 - 4000)	95 (2000 - 4000)	110 (2500 - 4500)	100 (1800 - 2800)
Топливо	бензин с октановым числом не менее			дизельное
	95		98	

РОСС DE.MT02.E04646

Для модификаций:	Fortwo Coupé, Fortwo Cabrio		Fortwo Coupé BRABUS, Fortwo Cabrio BRABUS	Fortwo Coupé CDI Fortwo Cabrio CDI
	(WME 450330)	(WME 450332, WME 450432)	(WME 450333, WME 450433)	(WME 450300, WME 450400)
Система питания	распределенное впрыскивание топлива с встроенной системой отключения подачи топлива			непосредственное впрыскивание топлива с общей рампой
Блок управления (марка, тип)	Bosch			
	МК 0006	МК 0007	МК 0009	ED 0036
Нагнетатель воздуха (марка, тип)	Mercedes-Benz			
	AL 0022	AL 0023	AL 0011	
ТНВД (марка, тип)	—		—	Bosch, PH0008
Форсунки (марка, тип)	0 280 155 814			Bosch, IN0004
Воздушный фильтр (марка, тип)	Mercedes-Benz			
	FP 0068		FP 0086	
Система зажигания	с электронным управлением			—
Катушка зажигания (марка, тип)	ZS 0008 (x 3)			—
Свечи зажигания (марка, тип)	NGK, LKR 8A (x 6)	NGK, BKR 6EKE (x 6)		—
	или другие, рекомендованные DaimlerChrysler			
Система выпуска и нейтрализации отработавших газов	глушитель в едином блоке с каталитическим нейтрализатором			
Нейтрализатор (марка, тип)	КТ 0223 или КТ 0231	КТ 0235 или КТ 0236	КТ 1158, КТ 1142A или КТ 1141	

Трансмиссия

механическая

Сцепление (марка, тип)

сухое, однодисковое

Коробка передач (марка, тип)

Mercedes-Benz, с автоматическим или полуавтоматическим управлением

число передач

вперед - 6, назад - 1

POCC DE.MT02.E04646

передаточные числа

I -	3.38
II -	2.45
III -	1.76
IV -	3.38
V -	2.45
VI -	1.76
З.Х. -	3.06

Главная передача (марка, тип) Mercedes-Benz, цилиндрическая

Для модификаций:	Fortwo Coupé, Fortwo Cabrio,	Fortwo Coupé BRABUS, Fortwo Cabrio BRABUS	Fortwo Coupé CDI, Fortwo Cabrio CDI
при включении 1 – 3 передачи -	3.92	3.92	3.667
при включении 4– 6 передачи -	1.55	1.72	1.551

Подвеска

- передняя независимая, пружинная, типа McPherson, с телескопическими амортизаторами и стабилизатором поперечной устойчивости
- задняя пружинная, типа DeDion, с телескопическими амортизаторами

Рулевое управление (марка, тип) рулевой механизм типа "шестерня-рейка"; рулевой привод с электроусилителем**Тормозные системы**

- рабочая гидравлическая, двухконтурная, с вакуумным усилителем и АБС; тормозные механизмы передних колес – дисковые, задних - барабанные
- запасная каждый контур рабочей тормозной системы
- стояночная механический привод к тормозным механизмам задних колес

Шины	Марка	Размер	Индекс несущей способности	Категория скорости
для передних / задних колес				
—		135/70 R15 / 175/55 R15*	70 / 77	Q (M+S)
—		145/65 R15 / 175/55 R15*	72 / 77	T
—		175/50 R16 / 205/45 R16**	72 / 77	T
—		175/50 R16 / 225/35 R17*	72 / 77	T
—		175/55 R15 / 195/50 R15**	72 / 77	T
—		175/55 R15 / 175/55 R15***	77 / 77	Q (M+S)

* - для мод. Fortwo Coupé, Fortwo Cabrio, Fortwo Coupé CDI, Fortwo Cabrio CDI;

**- для мод. Fortwo Coupé, Fortwo Cabrio, Fortwo Coupé BRABUS, Fortwo Cabrio BRABUS;

***- для мод. Fortwo Coupé BRABUS, Fortwo Cabrio BRABUS.

РОСС DE.MT02.E04646**Дополнительное оборудование
транспортного средства**охранная система, кондиционер (хладагент R134a),
климат-контроль (хладагент R134a), круиз-контроль,
электронная система обеспечения устойчивости (ESP)

Действие данного “одобрения типа транспортного средства” распространяется на партию транспортных средств в количестве не более 150 (ста пятидесяти) шт.

Декларации о ввозимых на территорию Российской Федерации транспортных средствах данного типа (размер и отличительные признаки отдельных партий) передаются производителем или его официальным дилером ежемесячно (вне зависимости от факта поставки) в орган по сертификации, на основании чего выдаются заверенные копии “одобрения типа транспортного средства”.

Smart A 450 (Fortwo Coupé, Fortwo Coupé BRABUS, Fortwo Coupé CDI)**C 450 (Fortwo Cabrio, Fortwo Cabrio BRABUS, Fortwo Cabrio CDI)**

Описание маркировки транспортного средства приведено в приложении № 2.
Общий вид транспортного средства на 1 листе приведен в приложении № 3.

Б.В. Кисуленко**С.В. Пугачев****Действует с " 01 " июня 2006 г.**

РОСС DE.MT02.E04646

Приложение № 2 к "одобрению типа транспортного средства"

ОПИСАНИЕ МАРКИРОВКИ ТРАНСПОРТНОГО СРЕДСТВА

1. Место расположения и форма знака соответствия:
Рядом с табличкой изготовителя.
Знак соответствия выполнен по ГОСТ Р 50460-92 с указанием номера "одобрения типа транспортного средства".
2. Место расположения таблички изготовителя:
В багажнике, позади крышки моторного отсека, в соответствии с "сообщением об официальном утверждении" по Директивам ЕС e1*76/114*87/354*0242*05.
3. Место расположения идентификационного номера (VIN):
 - 3.1. На табличке изготовителя.
 - 3.2. В багажнике, впереди крышки моторного отсека.
4. Структура и содержание идентификационного номера транспортного средства:

1	2	3	4	5	6	7	8	9	10	11	12	13	14	15	16	17
W	M	E	4	5	0	?	?	?	1	?	?	?	?	?	?	?

- поз. 1 - 3: Международный код изготовителя: WME – Smart GmbH, Германия
- поз. 4 - 6: Обозначение семейства транспортных средств: 450 – Smart Fortwo.
- поз. 7: Обозначение типа кузова:
3 – купе;
4 – кабриолет.
- поз. 8 – 9: Обозначение типа двигателя.
00 - дизель, R-3, код 61, 799 см³, 30 кВт;
30 - бензиновый, R-3, код 15, 698 см³, 37 кВт;
32 - бензиновый, R-3, код 15, 698 см³, 45 кВт;
33 - бензиновый, R-3, код 15, 698 см³, 55 кВт.
- поз. 10: Обозначение типа рулевого управления:
1 - левостороннее рулевое управление.
- поз. 11: Обозначение сборочного завода:
J, K, L - Smart France SAS, Франция.
- поз. 12 - 17: Производственный номер транспортного средства.

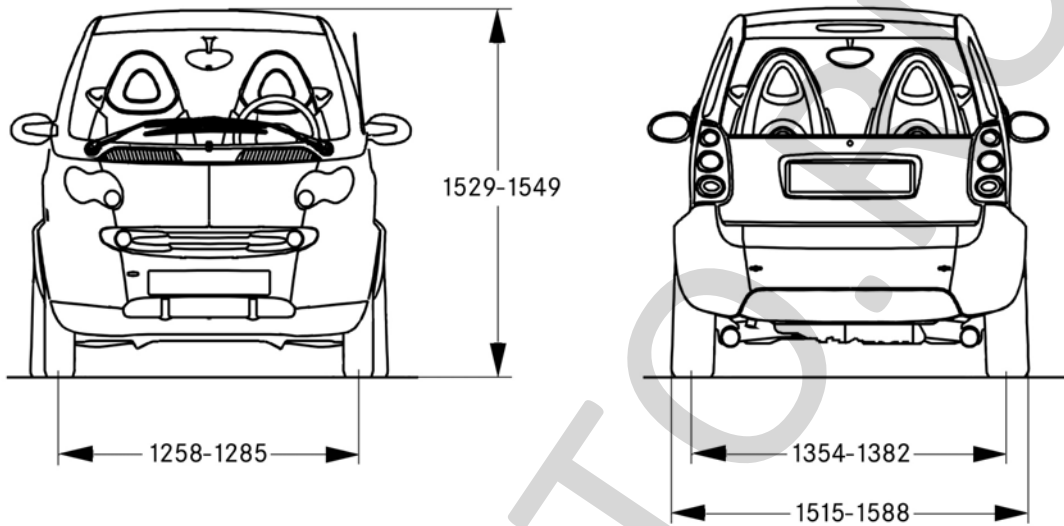

Вариант

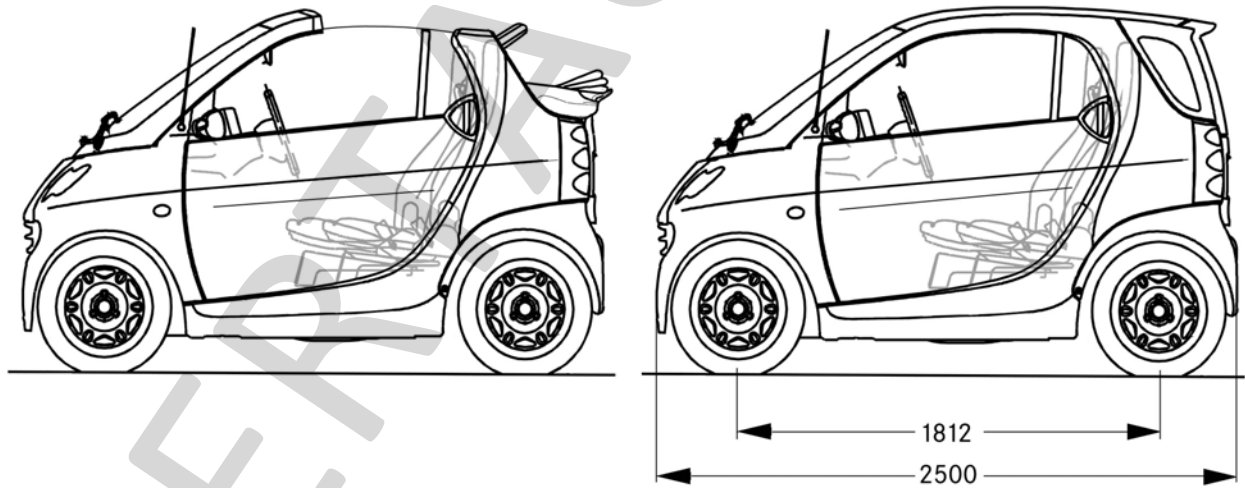

Smart ForTwo