

ОРГАН ПО СЕРТИФИКАЦИИ
продукции машиностроения ВНИИНМАШ (ОС «ПРОММАШ»)
№ РОСС RU.0001.11АЯ04 от 28.04.2003 г.
123007, г. Москва, ул. Шеногина, д. 4, тел. (495) 256-14-77

РОСС TW.АЯ04.Е00941

20 июля 8

Марка транспортного средства	PGO
Тип транспортного средства (Коммерческое наименование)	BR-500 (BUG RACER)
Код VIN	RFVBR???...
Категория транспортного средства	L₇
Код ТН ВЭД	8703 21
Заявитель и его адрес	ООО «Вип-Мотор», 117335, г. Москва, ул. Гарибальди, д. 21, Российская Федерация
Изготовитель и его адрес	Societe Commerciale Euro-Taiwanaise, 3rd Floor No. 112, Sec. 2, Chung-Shan N.Rd. Taipei, Taiwan, R.O.C.
Сборочный завод и его адрес	Motive Power Industry Co., Ltd., No.66, Shan-Jeau Rd., Da-Tsun Hsiang, Chang-Hwa Hsien, Taiwan, R.O.C.

ОБЩИЕ ХАРАКТЕРИСТИКИ ТРАНСПОРТНОГО СРЕДСТВА

Количество и расположение колес	4, симметрично относительно средней продольной оси
Колесная формула / ведущие колес	4 x 2 / задние
Схема компоновки транспортного средства	расположение двигателя - заднее продольное
Число мест спереди/сзади	2 / 0
Рама	сварная, трубчатая

РОСС TW.АЯ04.Е00941

Габаритные размеры, мм	
- длина	2920
- ширина	1620
- высота	1480
База, мм	2255
Масса снаряженного транспортного средства, кг (ГОСТ Р 52051-2003)	398
Полная масса транспортного средства, кг	655
Полная масса транспортного средства, приходящаяся:	
- на переднюю ось, кг	260
- на заднюю ось, кг	395
Двигатель (марка, тип)	PIAGGIO, M347M
	четырёхтактный, с принудительным зажиганием, жидкостного охлаждения
- количество и расположение цилиндров	1, горизонтальное
- рабочий объем, см ³	459
- степень сжатия	10.5
Максимальная мощность, кВт (мин ⁻¹)	14.9 (6750)
Максимальный крутящий момент, Нм (мин ⁻¹)	36.5 (3000)
Топливо	бензин с октановым числом не менее 92
Система питания	впрыск топлива во впускной коллектор
Топливный насос (марка, тип)	PIAGGIO, B8
Воздушный фильтр (марка, тип)	PIAGGIO, B8, с пенополиуретановым элементом
Система зажигания	бесконтактная, транзисторная
Модуль зажигания (марка, тип)	MAGNETTI MARELLI, IAW 15P.M1
Свечи зажигания (марка, тип)	Champion, RG6YC
Система выпуска и нейтрализации отработавших газов	один глушитель, нейтрализатор отработавших газов
Глушитель (марка, тип)	PIAGGIO, B8
Нейтрализатор (марка, тип)	SM32

РОСС TW.АЯ04.Е00941

Трансмиссия	механическая	
Сцепление	автоматическое, сухое, центробежное	
Коробка передач (марка, тип)	бесступенчатая, клиноременный вариатор, с двухступенчатым делителем	
- передаточные числа:	2 диапазона - вперед, 1 диапазон - назад	
- минимальное	0.830	
- максимальное	2.170	
Передаточные числа делителя:		
- минимальное	9.819	
- максимальное	15.024	
- 3.Х.	15.973	
- передаточное число передачи к ведущему колесу	6.16	
Подвеска		
- передняя	независимая, двухрычажная, на поперечных рычагах с пружинно-гидравлическими амортизаторами	
- задняя	независимая, однорычажная, с пружинно-гидравлическими амортизаторами	
Рулевое управление (марка, тип)	рулевое колесо автомобильного типа, рулевой механизм «шестерня-рейка»	
Тормозные системы:		
- рабочая (марка, тип)	передние - HF-BR-01, задние - BC820, тормозные механизмы всех колес - дисковые	
- стояночная (марка, тип)	ВРН618К, механический (тросовый) привод к тормозным механизмам задних колес	
Шины	передние	задние
- размер	AT25x8-12	AT27x10-12
- индекс несущей способности	43	54
- категория скорости	N	N

PGO BR-500 (BUG RACER)

Описание маркировки транспортного средства приведено в приложении 2.
Общие виды транспортного средства на 1 листе приведены в приложении 3.

Зам.

А.В. Куликов

С.В. Пугачев

Действует с "20" июля 2007 г.

РОСС TW.АЯ04.Е00941

Приложение № 2 к "одобрению типа транспортного средства"

ОПИСАНИЕ МАРКИРОВКИ ТРАНСПОРТНОГО СРЕДСТВА

1. Место расположения и форма знака соответствия:

Рядом с табличкой изготовителя.

Знак соответствия выполняется по ГОСТ Р 50460-92 и включает номер «одобрения типа транспортного средства»

2. Место расположения таблички изготовителя:

На раме с правой стороны перед сидением.

3. Место расположения идентификационного номера (код VIN):

3.1. На табличке изготовителя.

3.2. На раме с правой стороны перед сидением.

4. Структура и содержание идентификационного номера (номеров) транспортных средств:

1	2	3	4	5	6	7	8	9	10	11	12	13	14	15	16	17
R	F	V	B	R	?	?	?	?	?	?	?	?	?	?	?	?

поз. 1 - 3: международный код изготовителя(WMI): RFV - Societe Commerciale Euro-Taiwanaise, Taiwan

поз. 4 - 5: обозначение типа транспортного средства

поз. 6 - 9: обозначение вариантов и версий

поз. 10: код года выпуска согласно ISO 3779-83

поз. 11: код сборочного завода

поз. 12- 17: производственный номер транспортного средства

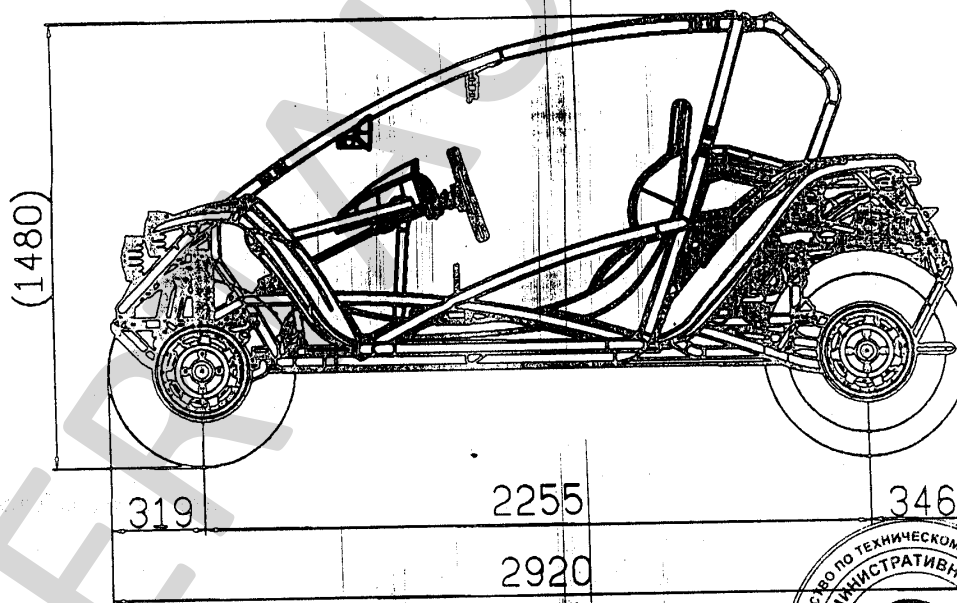
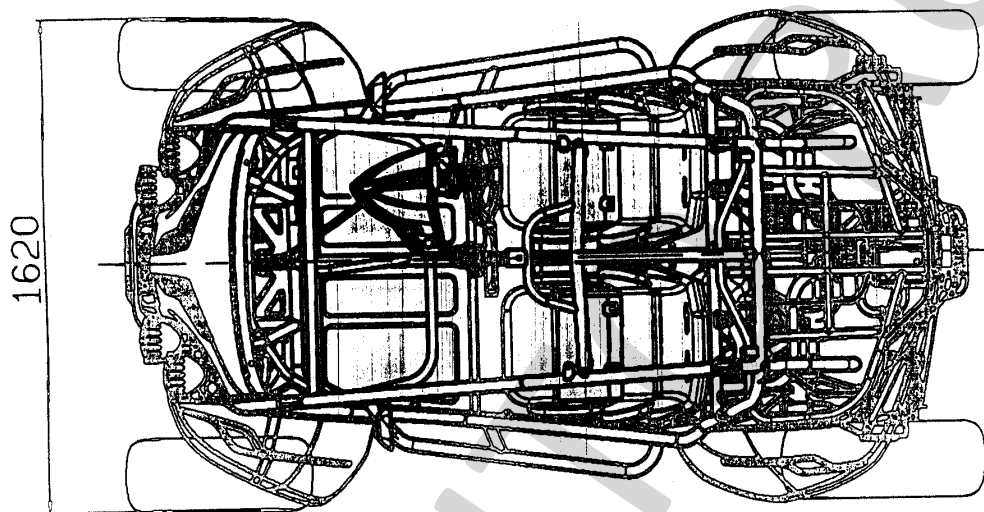

Квадрицикл PGO BR-500 (BUG RACER)

