

ОРГАН ПО СЕРТИФИКАЦИИ

Межотраслевой фонд "Сертификация автотранспорта САТР" ("САТР-ФОНД")

№ РОСС RU.0001.11MT02 от 06.06.2006 г.

125480, г. Москва, ул. Героев Панфиловцев, 24 (тел. 454-42-27)

РОСС IN.MT02.E05104

16 марта 8

Марка транспортного средства	ТАТА
Тип транспортного средства	МАТ 600 (Indica), МАТ 601 (Indigo), МАТ 603 (Indigo SW)
Категория транспортного средства	М ₁
Код ТН ВЭД	8703 22
Код VIN	МАТ60?2???PL?...
Экологический класс	3
Заявитель и его адрес	ООО "Элекс-Полюс Центр", 123290, г. Москва, ул. Ермакова Роща, дом 7а, строение 1, Российская Федерация
Изготовитель и его адрес	ТАТА Motors Ltd., Homi Mody Street Mumbai 400 001, India

ОБЩИЕ ХАРАКТЕРИСТИКИ ТРАНСПОРТНОГО СРЕДСТВА

Для модификаций:	МАТ 600	МАТ 601	МАТ 603
Колесная формула / ведущие колеса	4 × 2 / передние		
Схема компоновки транспортного средства	расположение двигателя – переднее поперечное		
Тип кузова / количество дверей	цельнометаллический, несущего типа		
	хэтчбек / 5	седан / 4	универсал / 5
Количество мест спереди / сзади	2 / 3		

РОСС IN.MT02.E05104

Для модификаций:	МАТ 600	МАТ 601	МАТ 603
Габаритные размеры, мм			
- длина	3700	4150	4130
- ширина	1625	1625...1665	
- высота	1500	1525	1575
База, мм	2400	2450	
Колея передних / задних колес, мм	1380 / 1374	1380 / 1360	
Масса снаряженного транспортного средства (по ОСТ 37.001.408-85), кг	1090...1165	1145...1190	1170...1215
Полная масса транспортного средства, кг	1490	1540	1565
- на переднюю ось	825	775	770
- на заднюю ось	665	765	795
Допустимая полная масса прицепа, кг			
- прицеп без тормозов		400	
- прицеп с тормозами		1000	
Двигатель (марка, тип)	ТАТА, 475 SI 45, бензиновый четырехтактный		
- количество и расположение цилиндров	4, рядное		
- рабочий объем цилиндров, см ³	1405		
- степень сжатия	10.0		
Максимальная мощность, кВт (мин ⁻¹)	62.5 (5500)		
Максимальный крутящий момент, Нм (мин ⁻¹)	115 (3000)		
Топливо	бензин с октановым числом не менее 95		
Система питания	многоточечный впрыск топлива с электронным управлением		
Система впрыска (марка, тип)	JCAE		
Блок управления (марка, тип)	S2000 PL4		
Воздушный фильтр (марка, тип)	Kirloskar Knecht, Pentadheawa, 2791 0913 ????, с сухим бумажным элементом		
Система зажигания	микропроцессорная		
Катушка зажигания (марка, тип)	JCAE, BAE 04		
Свечи зажигания (марка, тип)	Mico, Bosch, C9YC, RC9YCC, RC10PYP4, ER6DC4, FR6DE0, FR6DPP22		
Для модификаций:	МАТ 600	МАТ 601, МАТ 603	
Система выпуска и нейтрализации отработавших газов	два глушителя, система нейтрализации отработавших газов		
Основной глушитель (марка, тип)	Syndicate, Tata Yutaka, Krishna Boysen, Walker Exhaust, Sharda Motors		
	2791 4910 0138	2779 4920 0150	

РОСС IN.MT02.E05104

Для модификаций:	MAT 600	MAT 601, MAT 603
Дополнительный глушитель (марка, тип)	Syndicate, Tata Yutaka, Krishna Boysen, Walker Exhaust, 2791 4910 0128	Sharda Motors, 2779 4920 0155
Нейтрализатор (марка, тип)	Engelhard, Tata Yutaka, Walker Exhaust, 2791 4910 0125	
Трансмиссия	механическая	
Сцепление (марка, тип)	ТАТА, однодисковое, сухое	
Коробка передач (марка, тип)	ТАТА, с ручным управлением	
- число передач	вперед - 5, назад - 1	
- передаточные числа коробки передач:		
I -	3.64	3.42
II -	1.95	1.95
III -	1.27	1.36
IV -	0.88	0.95
V -	0.71	0.71
З.Х. -	3.58	3.58
Главная передача (марка, тип)	цилиндрическая, косозубая	
- передаточное число	4.06	4.64
Подвеска		
- передняя	ТАТА, независимая, типа McPherson, со стабилизатором поперечной устойчивости	
- задняя	ТАТА, независимая, пружинная, рычажная, с гидравлическими телескопическими амортизаторами, со стабилизатором поперечной устойчивости	
Рулевое управление (марка, тип)	ТАТА, рулевой механизм - "шестерня-рейка", рулевой привод с гидроусилителем	
Тормозные системы:		
- рабочая (марка, тип)	гидравлическая, двухконтурная, с диагональным разделением на контуры, по заказу – с АБС, тормозные механизмы передних колес дисковые, задних – барабанного типа	
- запасная (марка, тип)	каждый из контуров рабочей тормозной системы	
- стояночная (марка, тип)	механический привод к тормозным механизмам задних колес	

РОСС IN.MT02.E05104

Шины для модификаций: МАТ 600	марка	размер	индекс несущей способности	категория скорости
МАТ 601, МАТ 603	—	155/70 R13	75	S
		165/70 R13	79	S
		165/65 R13	77	S
		165/65 R14	79	S
		175/60 R14	79	S
		175/65 R14	82	S
МАТ 601, МАТ 603	—	175/65 R14	82	S

**Дополнительное оборудование
транспортного средства**

кондиционер (хладагент R134a), фронтальные подушки безопасности для водителя и переднего пассажира, электростеклоподъемники, электроблокировка замков дверей, электропривод регулировки наружных зеркал, маршрутный компьютер, магнитола, DVD-проигрыватель, по заказу - система электронного распределения тормозного усилия (EBD)

**TATA MAT 600 (Indica), MAT 601 (Indigo),
MAT 603 (Indigo SW)**

Описание маркировки транспортного средства приведено в приложении № 2.
Общие виды транспортных средств на трех листах приведены в приложении № 3.

Б.В. Кисуленко

С.В. Пугачев

Действует с " 16 " марта 2007 г.

РОСС IN.MT02.E05104

Приложение № 2 к "одобрению типа транспортного средства"

ОПИСАНИЕ МАРКИРОВКИ ТРАНСПОРТНОГО СРЕДСТВА

1. Место расположения и форма знака соответствия:
На табличке изготовителя, или рядом с табличкой изготовителя, или на верхней панели рамки радиатора.
Знак соответствия выполнен по ГОСТ Р 50460-92 с указанием номера данного "одобрения типа транспортного средства".
2. Место расположения таблички изготовителя:
В моторном отсеке на верхней поверхности брызговика правого переднего колеса.
3. Место расположения идентификационного номера (VIN):
 - 3.1. На табличке изготовителя.
 - 3.2. В центре щита моторного отсека.
4. Структура и содержание идентификационного номера (номеров) транспортных средств:

1	2	3	4	5	6	7	8	9	10	11	12	13	14	15	16	17
М	А	Т	6	0	?	2	?	?	?	Р	Л	?	?	?	?	?

- поз. 1-3: международный идентификационный код изготовителя (WMI):
МАТ – TATA Motors Ltd., India.
- поз. 4-6: обозначение типа транспортного средства: **600, 601, 603**.
- поз. 7: обозначение типа двигателя: **2** – бензиновый, 1.4 л.
- поз. 8-9: обозначение комплектации дополнительным оборудованием: цифры от **0** до **9**.
- поз. 10: код модельного года согласно ISO 3779-83.
- поз. 11: место сборки: **Р** - TATA Motors Ltd., India.
- поз. 12: обозначение типа рулевого управления: **Л** - левостороннее.
- поз. 13-17: производственный номер транспортного средства.

TATA Indica

ГАБАРИТНЫЕ РАЗМЕРЫ

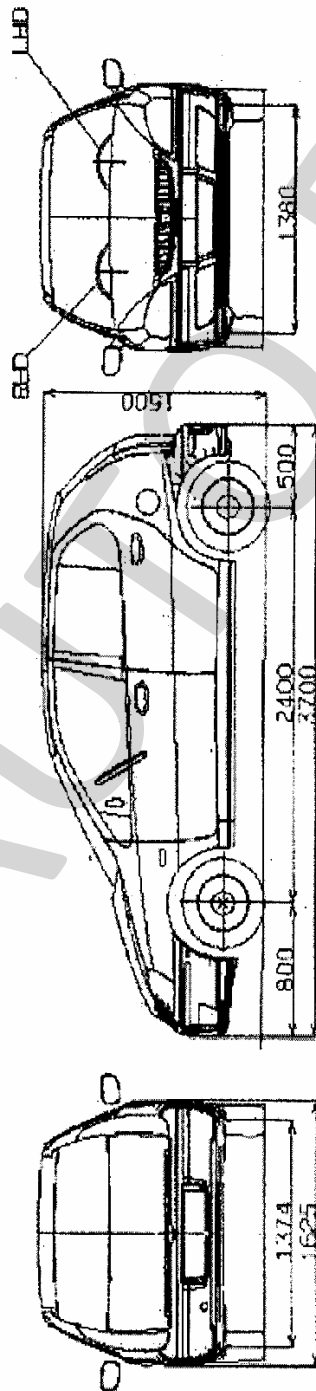

ТАТА Indigo

ГАБАРИТНЫЕ РАЗМЕРЫ

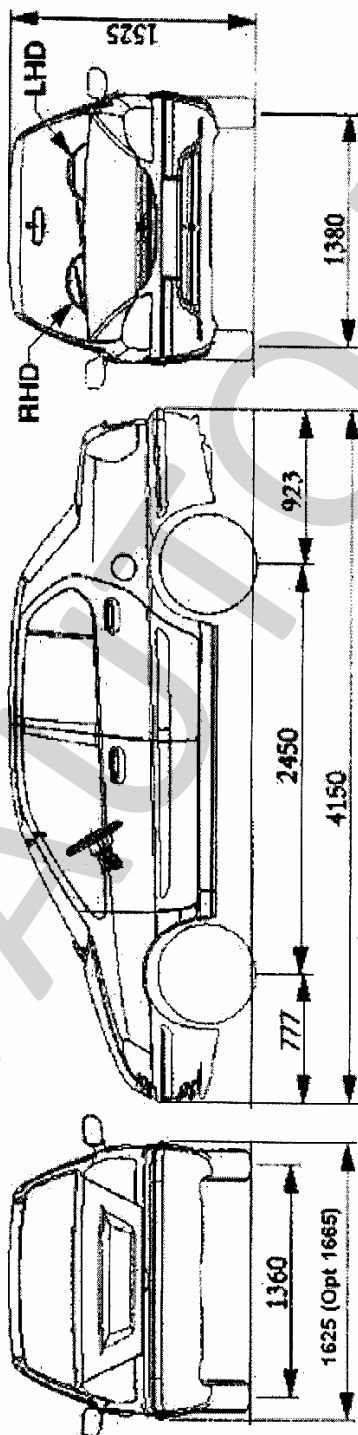

TATA Indigo SW

ГАБАРИТНЫЕ РАЗМЕРЫ

