

**ОРГАН ПО СЕРТИФИКАЦИИ**  
**Межотраслевой фонд "Сертификация автотранспорта САТР" ("САТР-ФОНД")**  
 № РОСС RU.0001.11MT02 от 06.06.2006 г.  
 125480, г. Москва, ул. Героев Панфиловцев, 24 (тел. 454-42-27)

**РОСС DE.MT02.E04706**

05          июля          7

Марка транспортного средства          **VOLKSWAGEN**  
 Тип транспортного средства          **3C (Passat)**  
 Категория транспортного средства      **M<sub>1</sub>**

Для модификаций с двигателями:	<b>BLF, BLR, BSE, BLY, BSF, BVY, BVZ, BLX, BVX, BWA</b>	<b>AXZ</b>	<b>ВКС, ВКР, BLS, ВМА, ВМР, ВВЕ, ВМР, ВУЗ, ВХЕ, ВWV</b>
Код ТН ВЭД	<b>8703 23</b>	<b>8703 24</b>	<b>8703 32</b>

Код VIN          **WVW???3C?...**

Экологический класс          **2 (мод. с дв. BSF, BLY, BVZ, BWA (с блоком управления 3C0 907 115D))**  
**4 (мод. с дв. AXZ, BLF, BLR, BSE, BVY, BLX, BVX, ВКС, ВКР, BLS, ВМА, ВМР, ВМР, ВУЗ, ВВЕ, ВХЕ, ВWV, ВWA (с блоками управления 3C0 907 115 / 3C0 907 115Q))**  
**(см. приложение № 1)**

Заявитель, представитель изготовителя и его адрес      **ООО "ФОЛЬКСВАГЕН Груп Рус",  
141500, Московская область, г. Солнечногорск,  
ул. Обуховская, д. 46, Российская Федерация**

Изготовитель и его адрес          **Volkswagen AG, D-38436, Wolfsburg, Germany**

Сборочные заводы и их адреса      **Volkswagen AG, D-26703, Emden, Germany**  
**Volkswagen Sachsen GmbH, D-08058, Zwickau, Germany**

**ОБЩИЕ ХАРАКТЕРИСТИКИ ТРАНСПОРТНОГО СРЕДСТВА**

Колесная формула / ведущие колеса      **4 x 2 (X0) / передние или 4 x 4 (X1) / все**  
 Схема компоновки транспортного средства      **переднеприводная (для X0) или полноприводная (для X1);  
расположение двигателя - переднее поперечное**  
 Тип кузова / количество дверей          **цельнометаллический, несущий,  
седан (AA) / 4 или универсал (AC) / 5**  
 Количество мест спереди / сзади          **2 / 3**

## РОСС DE.MT02.E04706

Для модификаций:		AA	AC
Габаритные размеры, мм	– длина	4765...4870	4774...4870
	– ширина	1820	
	– высота	1457...1492	1466...1537
База, мм	2709		
Колея передних / задних колес, мм	1542...1552 / 1541...1551		

## Для модификаций AA:

Двигатель	Масса снаряженного транспортного средства (по ГОСТ Р 52051-2003), кг	Полная масса транспортного средства, кг	Максимальная масса, кг, приходящаяся		Допустимая масса прицепа, кг	
			на переднюю ось	на заднюю ось	с тормозами	без тормозов
ВКС	1497...1691	2030	1020...1070	960...1010	1500	740
ВХЕ	1497...1691	2030	1020...1070	960...1010	1500	740
ВКР	1529...1823	2060...2160	1050...1130	960...1080	1800...2000	750
BLF	1423...1631	1960...1990	950...1030	960...1010	1300	710...730
BLR	1464...1688	2000...2030	990...1070	960...1010	1500	730...740
BLS	1497...1691	2030	1020...1070	960...1010	1500	740
BMA	1534...1746	2060...2090	1050...1130	960...1010	1800	750
BMP	1529...1746	2060...2090	1050...1130	960...1010	1800	750
BSE	1418...1590	1950	940...990	960...1010	1300	700
BVE	1529...1746	2060...2090	1050...1130	960...1010	1600	750
BSF	1418...1590	1950	940...990	960...1010	1300	700
BLY	1464...1688	2000...2030	990...1070	960...1010	1500	730...740
BMR	1532...1746	2060...2090	1050...1130	960...1010	1800	750
BUZ	1532...1746	2060...2090	1050...1130	960...1010	1800	750
BVX	1567...1761	2100	1020...1070	1030...1080	1600	750
BVY	1464...1688	2000...2030	990...1070	960...1010	1500	730...740
BVZ	1464...1688	2000...2030	990...1070	960...1010	1500	730...740
BWA	1520...1718	2050...2070	1030...1100	970...1020	1600	750
BLX	1567...1761	2100	1020...1070	1030...1080	1600	750
AXZ	1735...1882	2270	1130...1180	1090...1140	2200	750
BWV	1534...1746	2060...2090	1050...1130	960...1010	1800	750

## РОСС DE.MT02.E04706

Для модификаций АС:						
Двигатель	Масса снаряженного транспортного средства (по ГОСТ Р 52051-2003), кг	Полная масса транспортного средства, кг	Максимальная масса, кг, приходящаяся		Допустимая масса прицепа, кг	
			на переднюю ось	на заднюю ось	с тормозами	без тормозов
BKC	1552...1728	2100	1020...1070	1030...1080	1500	750
BXE	1552...1728	2100	1020...1070	1030...1080	1500	750
BKP	1585...1889	2140...2240	1050...1130	1040...1160	1800...2000	750
BLF	1478...1697	2040...2070	950...1030	1040...1090	1300	730...750
BLR	1520...1755	2080...2110	990...1070	1040...1090	1500	750
BLS	1552...1728	2100	1020...1070	1030...1080	1500	750
BMA	1590...1813	2140...2170	1050...1130	1040...1090	1800	750
BMP	1585...1813	2140...2170	1050...1130	1040...1090	1800	750
BSE	1473...1655	2030	940...990	1040...1090	1300	730
BVE	1585...1813	2140...2170	1050...1130	1040...1090	1600	750
BSF	1473...1655	2030	940...990	1040...1090	1300	730
BLY	1520...1755	2080...2110	990...1070	1040...1090	1500	750
BMR	1587...1812	2140...2170	1050...1130	1040...1090	1800	750
BUZ	1587...1812	2140...2170	1050...1130	1040...1090	1800	750
BVX	1622...1827	2180	1020...1070	1110...1160	1600	750
BVY	1520...1755	2080...2110	990...1070	1040...1090	1500	750
BVZ	1520...1755	2080...2110	990...1070	1040...1090	1500	730...750
BWA	1575...1784	2130...2150	1030...1100	1050...1100	1600	750
BLX	1622...1827	2180	1020...1070	1110...1160	1600	750
AXZ	1790...1948	2350	1130...1180	1170...1220	2200	750
BWV	1590...1813	2140...2170	1050...1130	1040...1090	1800	750

Двигатель (марка, тип)	Volkswagen				
	BLF	BLR	BLY	BSE	BSF
	четырёхтактный, бензиновый				
- количество и расположение цилиндров	4, рядное				
- рабочий объем, см <sup>3</sup>	1598	1984		1595	
- степень сжатия	12.0	11.5		10.5	
- максимальная мощность, кВт (мин <sup>-1</sup> )	85 (6000)	110 (6000)		75 (5600)	
- максимальный крутящий момент, Нм (мин <sup>-1</sup> )	155 (4000)	200 (3500)		148 (3800)	
Топливо	бензин с октановым числом не менее				
	95	98	95	95	

## POCC DE.MT02.E04706

для двигателей:	BLF	BLR	BLY	BSE	BSF
<b>Система питания</b>	непосредственный впрыск топлива FSI			распределенный впрыск топлива	
Система впрыска (марка, тип)	Bosch MED 9.5		Bosch Motronic		Siemens Simos
Блок управления (марка, тип)	03C 906 056 CB/T/ AA/DC	06F 906 056 AN/AM	06F 906 056 DG/DF	06A 133 033 AT	06A 906 033 EC
Воздушный фильтр (марка, тип)	VW, 03C 183		VW, 1K0 183		
	с сухим бумажным элементом				
<b>Система зажигания</b>	VW/Audi TSZ, электронная				
Катушка зажигания (марка, тип)	VW, S3			VW, RU4	
Свечи зажигания (марка, тип)	VW, R1, R5, R1, R6 или другие производители, одобренные VW				
<b>Система выпуска и нейтрализации отработавших газов</b>	два глушителя и система нейтрализации отработавших газов				
Первый глушитель (марка, тип)	3C0 119	3C0 119A	3C0 119L	3C0 119E	
Второй глушитель (марка, тип)	3C0 120B	3C0 120C		3C0 120G	
Нейтрализатор (марка, тип)	1K0 166C и 6Q0 178G	06F 166A и 1K0 178C	1K0 178G	1K0 178M	
<b>Двигатель</b> (марка, тип)	Volkswagen				
	<b>ВКС</b>	<b>ВКР</b>	<b>BLS</b>	<b>BMA</b>	<b>BMP</b> <b>BVE</b>
	четырёхтактный дизель с турбонаддувом и промежуточным охлаждением наддувочного воздуха				
- количество и расположение цилиндров	4, рядное				
- рабочий объем, см <sup>3</sup>	1896	1968	1896	1968	
- степень сжатия	19.0	18.5	19.0	18.5	
- максимальная мощность, кВт (мин <sup>-1</sup> )	77(4000)	103 (4000)	77 (4000)	100 (4000)	103 (4000)    90 (4000)
- максимальный крутящий момент, Нм (мин <sup>-1</sup> )	250 (1900)	320 (1750... 2500)	250 (1900)	320 (1750... 2500)	320 (1800... 2500)    320 (1750... 2500)
Топливо	дизельное, с цетановым числом не менее 51				

## POCC DE.MT02.E04706

для двигателей:	ВКС	ВКР	BLS	BMA	BMP	BVE
<b>Система питания</b>	непосредственный впрыск топлива					
Насос-форсунки (марка, тип)	Bosch PDB 016	Siemens PPD 002	Bosch PDB 043	Siemens PPD 002	Bosch PDB 042	Siemens PPD 002
Турбокомпрессор (марка, тип)	KKK 3K- Warner, BV 39 A, KP 39 A	Garrett, GT 1749 VA	KKK 3K- Warner, BV 39 A, BV 39	Garrett, GT 1749 VA	Garrett, GT 1646 V	Garrett, GT 1749 VA
Воздушный фильтр (марка, тип)	VW, 1K0 183B, с сухим бумажным элементом					
<b>Система выпуска и нейтрализации отработавших газов</b>	два глушителя с каталитическим нейтрализатором или фильтром твердых частиц					
Первый глушитель (марка, тип)	3C0 118 D/E	3C0 118 D/E (X0), 3C0 119 H/M (X1)	3C0 118 D/E	3C0 118 D/E	3C0 118 D/E (X0), 3C0 119 H (X1)	3C0 118 E
Второй глушитель (марка, тип)	3C0 120	3C0 120 A/Q (X0), 3C0 120 J (X1)	3C0 120	3C0 120 A/Q	3C0 120 A/S (X0), 3C0 120 J (X1)	3C0 120 Q
Нейтрализатор (марка, тип)	1K0 178 D	1K0 178 D (X0), 1K0 178 J (X1)	1K0 178 L	1K0 178 D	—	1K0 178 D
Фильтр твердых частиц (марка, тип)	—				3C0 181 A	—
<b>Двигатель</b> (марка, тип)	Volkswagen					
	<b>BVY</b>	<b>BVZ</b>	<b>BLX</b>	<b>BVX</b>	<b>BWA</b>	<b>AXZ</b>
	четырёхтактный, бензиновый					
- количество и расположение цилиндров	4, рядное					6, V- образное
- рабочий объем, см <sup>3</sup>	1984					3168
- степень сжатия	11.5	10.5	11.5		10.3	12.0
- максимальная мощность, кВт (мин <sup>-1</sup> )	110 (6000)				147 (5100..6000)	184 (6250)
- максимальный крутящий момент, Нм (мин <sup>-1</sup> )	200 (3500)				280 (1800..5000)	330 (2750..3750)
Топливо	бензин с октановым числом не менее					
	98	95	98			

## POCC DE.MT02.E04706

для двигателей:	BVY	BVZ	BLX	BVX	BWA	AXZ
<b>Система питания</b>	непосредственный впрыск топлива FSI					
Система впрыска (марка, тип)	Bosch Motronic					
Блок управления (марка, тип)	06F 906 056 FC/FB	06F 906 056 GD/GE	06F 906 056 AL	06F 906 056 GC	3C0 907 115 D/Q или 3C0 907 115	03H 906 032
Турбокомпрессор (марка, тип)	—				KKK, KK3 3K-Waerner, K03	—
Воздушный фильтр (марка, тип)	VW, 1K0 183				VW, 06F 183	VW, 1K0 183 A
	с сухим бумажным элементом					
<b>Система зажигания</b>	VW/Audi, транзисторная, электронная					
Катушка зажигания (марка, тип)	VW, S3					
Свечи зажигания (марка, тип)	VW, R0, R1, R5 или другие производители, одобренные VW					
<b>Система выпуска и нейтрализации отработавших газов</b>	два (три – для двиг. AXZ) глушителя и система нейтрализации отработавших газов					
Первый глушитель (марка, тип)	—					3C0 118 B
Второй глушитель (марка, тип)	3C0 119 A	3C0 119 L	3C0 119 G		3C0 119 C	3C0 119 N
Третий глушитель (марка, тип)	3C0 120 C		3C0 120 H/M		3C0 120 F	3C0 120 H/M
Нейтрализатор (марка, тип)	06F 166 A, 1K0 178 C	1K0 178 G	06F 166 A, 1K1 178 A	06F 166 A, 1K1 178 A	1K0 166 D, 1K0 178 H	3C0 178 A
<b>Двигатель</b> (марка, тип)	Volkswagen					
	<b>BMR</b>	<b>BUZ</b>	<b>BWV</b>		<b>BXE</b>	
	четырёхтактный дизель с турбонаддувом и промежуточным охлаждением наддувочного воздуха					
- количество и расположение цилиндров	4, рядное					
- рабочий объем, см <sup>3</sup>	1968				1896	
- степень сжатия	18.5					
- максимальная мощность, кВт (мин <sup>-1</sup> )	125 (4200)	120 (4200)		88 (4000)	77 (4000)	
- максимальный крутящий момент, Нм (мин <sup>-1</sup> )	350 (1750...2500)			320 (1750...2500)		250 (1900)
Топливо	дизельное, с цетановым числом не менее 51					

## POCC DE.MT02.E04706

для двигателей:	BMR		BUZ		BWV		BXE	
<b>Система питания</b>	непосредственный впрыск топлива							
Насос-форсунки (марка, тип)	Siemens, PPD 003		Bosch, PPD 003		Siemens, PPD 002		Bosch, PDB 016	
Турбокомпрессор (марка, тип)	Garrett, GT 1749 VC			Garrett, GT 1749 VA		Garrett, GT 1646 V		
Воздушный фильтр (марка, тип)	VW, 1K0 183 B, с сухим бумажным элементом							
<b>Система выпуска и нейтрализации отработавших газов</b>	два глушителя с каталитическим нейтрализатором или фильтром твердых частиц							
Первый глушитель (марка, тип)	3C0 118 C			3C0 118 E		3C0 118 D/E		
Второй глушитель (марка, тип)	3C0 120 D/S			3C0 120 Q		3C0 120		
Нейтрализатор (марка, тип)	—			1K0 178 D				
Фильтр твердых частиц (марка, тип)	3C0 181 A			—				
<b>Трансмиссия</b>	механическая						гидромеханическая	
<b>Сцепление</b> (марка, тип)	сухое, однодисковое, с тросовым приводом						—	
<b>Коробка передач</b> (марка, тип)	FM 6AJ006	FM 62S016	FM 5AH008	FM 5A4032	FM 62Q009	FA 69G076	FA 62E018	
	с ручным управлением						автоматическая	
- число передач	вперед – 6, назад – 1		вперед – 5, назад – 1		вперед – 6, назад – 1			
- передаточные числа	I -	3.455	3.778	3.455	3.778	3.769	4.148	3.462
	II -	2.095	2.267	1.955	2.063	2.087	2.370	2.050
	III -	1.433	1.650	1.281	1.304	1.324	1.556	1.300
	IV -	1.079	1.269	0.927	0.903	0.977	1.155	0.902
	V -	0.851	1.034	0.706	0.700	0.975	0.859	0.914
	VI -	0.706	0.865	-	-	0.814	0.686	0.756
	3.X -	3.182	3.600	3.182	3.600	4.549	3.394	3.989
<b>Главное передача</b> (марка, тип)	Volkswagen AG, цилиндрическая, косозубая							
- передаточное число	5.067	3.938	5.067	3.647	3.450*	4.103	4.118*	3.043**
					2.760**			

\* - при включении 1-ой – 4-ой передач.

\*\* - при включении 5-ой, 6-ой передач и передачи заднего хода.

## POCC DE.MT02.E04706

<b>Трансмиссия</b>	механическая					гидромеханическая	
<b>Сцепление</b> (марка, тип)	сухое, однодисковое, с тросовым приводом					—	
<b>Коробка передач</b> (марка, тип)	FM 62Q011	FM 62Q017	AD 62B052	AM 62Q007	AM 62S018	FA 69G026	FA 69G082
	с ручным управлением					автоматическая	
- число передач	вперед – 6, назад – 1						
- передаточные числа							
I -	3.357	3.769	2.993	3.769	3.778	4.148	4.044
II -	2.087	2.087	1.792	2.087	2.267	2.370	2.371
III -	1.469	1.324	1.194	1.324	1.524	1.556	2.556
IV -	1.098	0.919	0.837	0.911	1.185	1.155	1.159
V -	1.108	0.902	0.838	0.902	0.967	0.859	0.852
VI -	0.927	0.757	0.698	0.756	0.816	0.686	0.672
3.X. -	3.990	4.549	3.352	4.549	3.600	3.394	3.193
<b>Главная передача</b> (марка, тип)	Volkswagen AG, цилиндрическая, косозубая						
- передаточное число	3.944*	3.684*	4.800*	3.875*	4.267	4.316	3.502
	3.087**	2.917**	3.600**	3.100**			

\* - при включении 1-ой – 4-ой передач.

\*\* - при включении 5-ой, 6-ой передач и передачи заднего хода.

<b>Подвеска</b>	VW
– передняя	независимая, на поперечных рычагах, пружинная, с гидравлическими телескопическими амортизаторами, со стабилизатором поперечной устойчивости
– задняя	независимая, пружинная, на поперечных рычагах, с гидравлическими телескопическими амортизаторами, со стабилизатором поперечной устойчивости
<b>Рулевое управление</b> (марка, тип)	VW, рулевой механизм “шестерня - рейка”, рулевой привод с электроусилителем
<b>Тормозные системы</b>	VW
– рабочая (марка, тип)	гидравлическая, двухконтурная, с диагональным разделением на контуры, с усилителем; с АБС, с электронным распределением тормозного усилия (EBV), тормозные механизмы всех колес дисковые
– запасная (марка, тип)	каждый контур рабочей тормозной системы
– стояночная (марка, тип)	механический (тросовый) привод к тормозным механизмам задних колес



РОСС DE.MT02.E04706

**Шины**

Марка	Размер	Индекс несущей способности	Категория скорости
—	205/50 R17 M+S	93	H
—	205/55 R16	94	V
—	205/55 R16	91	H
—	215/55 R16	93	H
—	235/45 R17	94	V
—	235/45 R17	94	H
—	235/40 R18	95	Y
—	215/55 R16	93	V
—	205/55 R16	91	V
—	205/55 R16	91	W
—	215/55 R16	93	W
—	235/45 R17	94	W

**Дополнительное оборудование транспортного средства**

кондиционер (хладагент R134a), холодильник (хладагент R134a), навигационная система, комплект оборудования для мобильной связи (включая мобильный телефон), бортовой компьютер, акустическая система для парковки (APS), система курсовой устойчивости (ESP), противобуксовочная система (ASR), подъемно-сдвижной люк с электрическим приводом со встроенной солнечной батареей, стереосистема, CD-проигрыватель, система крепления детского сиденья "ISOFIX", электронное противоугонное устройство, огнетушитель, съемное тягово-сцепное устройство

**VOLKSWAGEN 3C (Passat)**

Описание маркировки транспортного средства приведено в приложении № 2.  
Общие виды транспортных средств на 2 листах приведены в приложении № 3.

**Б.В. Кисуленко****С.В. Пугачев**

Действует с " 05 " июля 2006 г.

## РОСС DE.MT02.E04706

Приложение № 2 к "одобрению типа транспортного средства"

## ОПИСАНИЕ МАРКИРОВКИ ТРАНСПОРТНОГО СРЕДСТВА

## 1. Место расположения и форма знака соответствия:

На голографической наклейке, расположенной рядом с табличкой изготовителя или на табличке изготовителя.

Знак соответствия выполнен по ГОСТ Р 50460-92 с указанием номера данного "одобрения типа транспортного средства".

## 2. Место расположения таблички изготовителя:

В основании средней левой стойки кузова.

## 3. Место расположения идентификационного номера (VIN):

3.1. На табличке изготовителя.

3.2. В подкапотном пространстве, на горизонтальной поверхности брызговика правого переднего колеса, в зоне петли капота.

3.3. Под ветровым стеклом в нижнем левом углу.

## 4. Структура и содержание идентификационного номера (номеров) транспортных средств:

1	2	3	4	5	6	7	8	9	10	11	12	13	14	15	16	17
W	V	W	?	?	?	3	C	?	?	?	?	?	?	?	?	?

поз. 1 - 3: Международный идентификационный код изготовителя:  
**WVW** – Volkswagen AG, Германия.

поз. 4 - 6: Постоянная часть идентификационного номера:  
 Z или контрольное число от 0 до 9 или X.

поз. 7 - 8: Обозначение типа транспортного средства: **3C** – Passat.

поз. 9: Постоянная часть идентификационного номера:  
 Z или контрольное число от 0 до 9 или X.

поз. 10: Обозначение модельного года согласно ISO 3779.

поз. 11: Обозначение сборочного завода:  
**E** - Emden,  
**P** - Zwickau.

поз. 12 - 17: Производственный номер транспортного средства.

## VOLKSWAGEN 3C (Passat) – седан

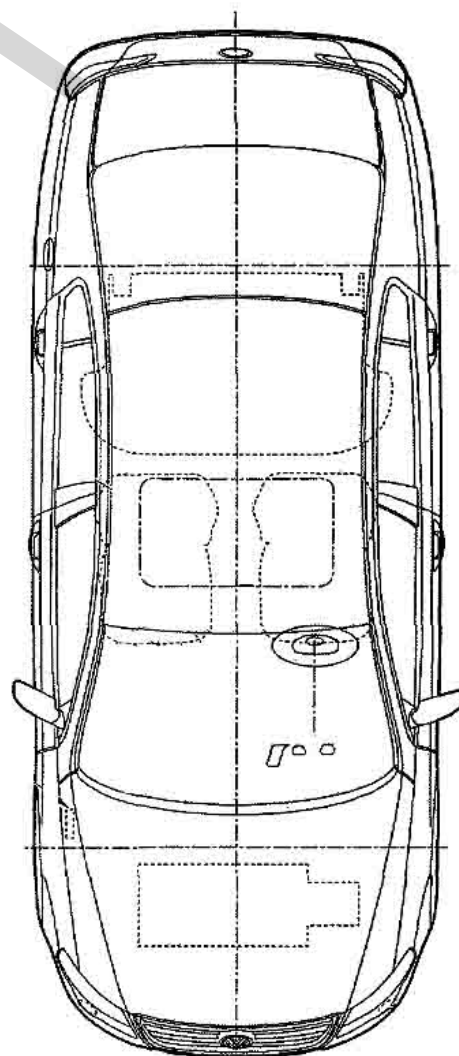
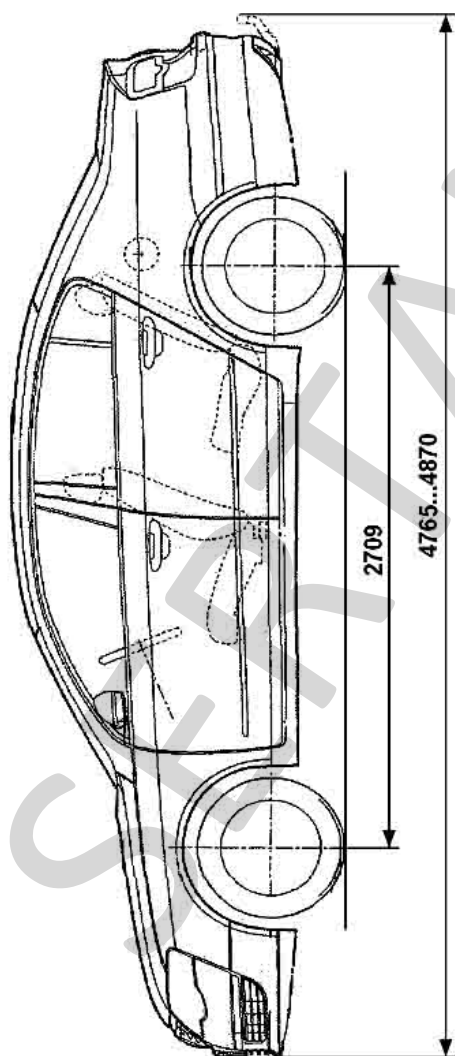
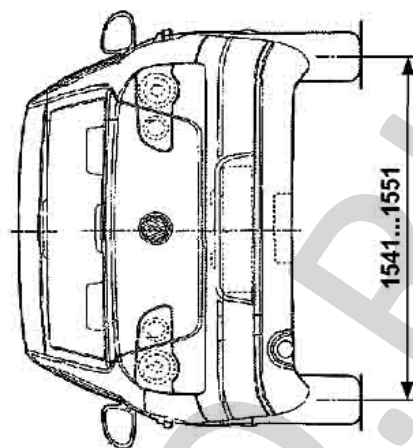
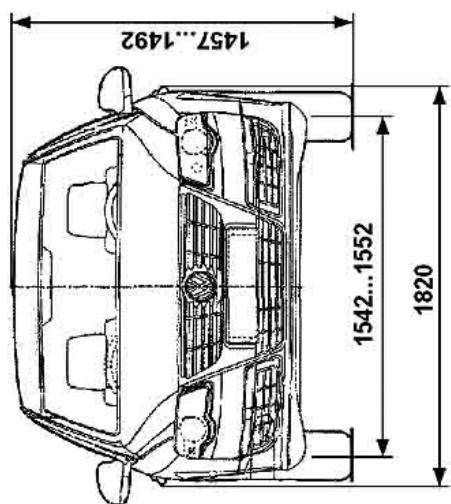

## VOLKSWAGEN 3C (Passat) – универсал

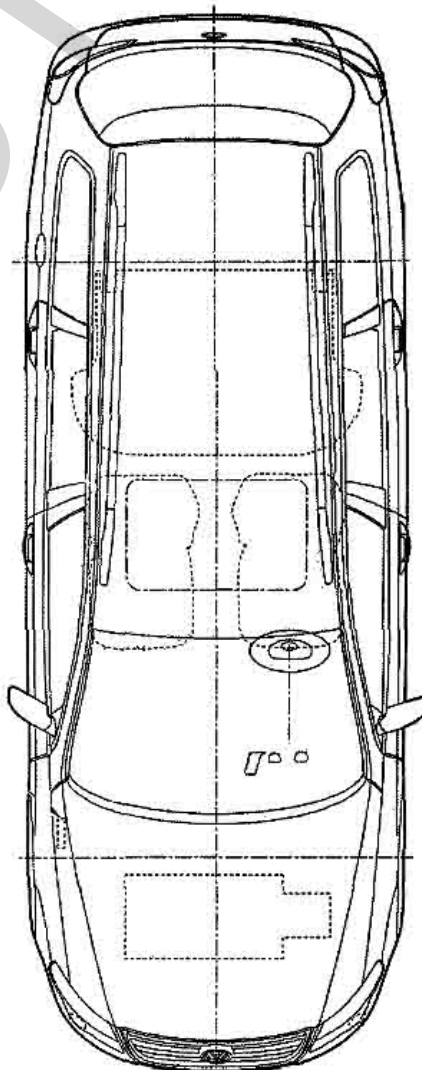
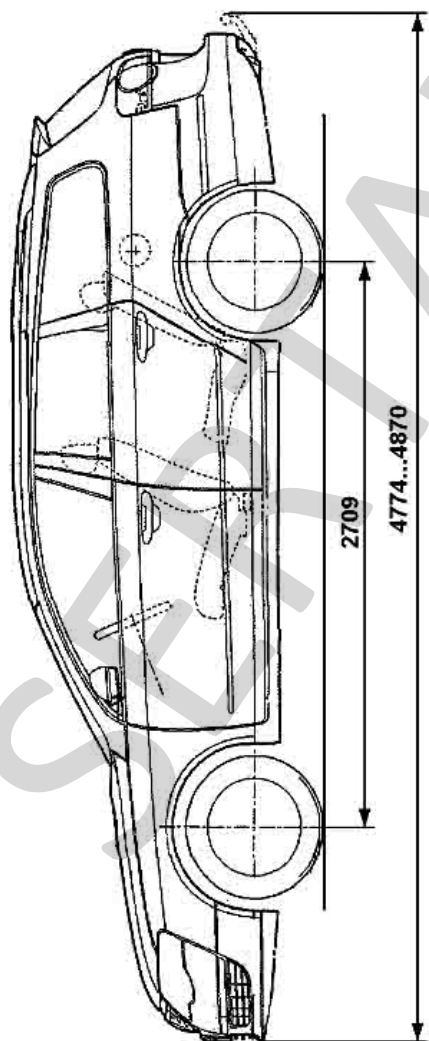
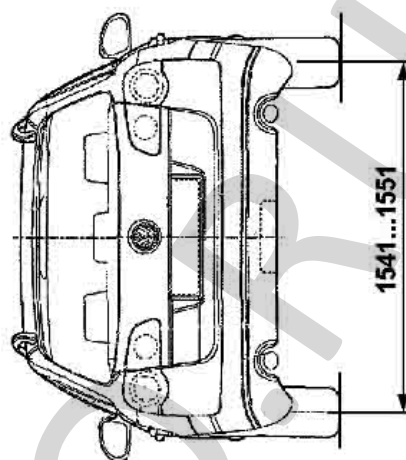
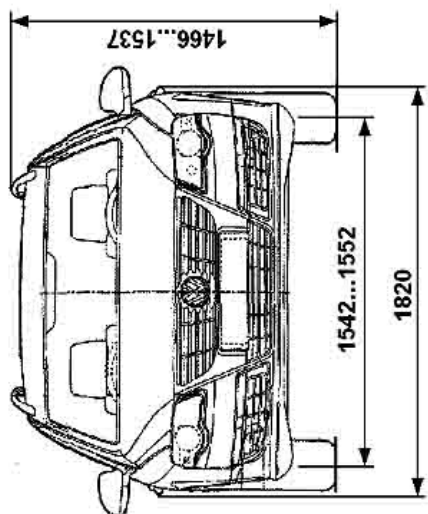

Страница для заполнения полей данных:

ОТТС № **РОСС DE.MT02.E04706**  
Бланк № 0023317

SERTAUTO.RU