

Орган по сертификации
"Фонд поддержки потребителей" -ОС "МАДИ-ФОНД"
РОСС RU.0001.11MT20 от 15.07.2003 г.
125829,г.Москва, Ленинградский пр-т,д.64, т. 155-04-45, 155-07-78

РОСС RU.MT20.E01105

01 января 2005

Марка транспортного средства	—
Тип транспортного средства	485116 (TK13A-06)
Шасси транспортного средства	ЗИЛ 433362
Категория транспортного средства	N ₂
Код ОКП	48 5350
Код VIN	с X8948511640AW4001 по X8948511640AW4010
Заявитель, изготовитель и его адрес:	ОАО "Новомосковский машиностроительный завод", 301680, Тульская область, Новомосковский район, г. Сокольники, Российская Федерация

ОБЩИЕ ХАРАКТЕРИСТИКИ ТРАНСПОРТНОГО СРЕДСТВА

Колесная формула/ведущие колеса	4x2/ задние
Схема компоновки транспортного средства	капотная, расположение двигателя - переднее, продольное
Исполнение грузочного пространства (тип кузова транспортного средства)	фургон цельнометаллический, с двустворчатой задней дверью, с окнами, с внутренним освещением
Назначение транспортного средства	перевозка оборудования для аварийно-восстановительных работ трамвайных путей

РОСС RU.MT20.E01105

Кабина

цельнометаллическая, четырехдверная,
семиместная**Габаритные размеры, мм**

- длина	6800
- ширина	2500
- высота	3300

База, мм 3800

Колея передних/задних колес, мм 1930/1850

Масса снаряженного транспортного средства, кг (по ОСТ 37.001.408-85) 7360

Полная масса транспортного средства, кг	11000
- на переднюю ось	3000
- на заднюю ось	8000

Допустимая полная масса прицепа, кг	
-прицеп с тормозами	8000

Полная масса автопоезда, кг 19000

Двигатель (марка, тип)ЗИЛ-508.10
карбюраторный, четырехтактный,
бензиновый

- количество и расположение цилиндров 8, V - образное

- рабочий объем, см³ 6000

- степень сжатия 7,1

Максимальная мощность, кВт(1/мин) 94,3 (3200)

Максимальный крутящий момент, Нм(1/мин) 356 (1900)

Топливо бензин с октановым числом не менее 76

Система питания

карбюраторная

Карбюратор (марка, тип) К-96

Воздушный фильтр (марка, тип) ВМ-21, инерционно-масляного типа

Система зажигания

бесконтактная, транзисторная

Катушка зажигания (марка, тип) МЗАТЭ-2, 27.3705

Датчик-распределитель (марка, тип) МЗАТЭ-2, 6851.3706

Свечи зажигания (марка, тип) ЧКЗ или ЭЗАЗС, А11 или УАПО, А11-1

Система выпуска и нейтрализации отработавших газов

один глушитель; нейтрализатор отработавших газов

Глушитель (марка, тип) МСП,36-1201010-32, реактивного типа

Нейтрализатор (марка, тип) Линдо, 433360-1206010

РОСС RU.MT20.E01105

Трансмиссия

		механическая
Сцепление (марка, тип)		ЗИЛ 130, однодисковое, сухое, фрикционное
Коробка передач (марка, тип)		ЗИЛ-433360, механическая, с ручным управлением
- число передач		5 – вперед, 1 – назад
- передаточные числа коробки передач		
	I	7,44
	II	4,10
	III	2,29
	IV	1,47
	V	1,00
	З.Х.	7,09
Главная передача (марка, тип)		ЗИЛ-130Г, двойная
- передаточное число главной передачи		6,33

Подвеска

- передняя	ЗИЛ-433360, зависимая, на продольных полуэллиптических рессорах, с гидравлическими телескопическими амортизаторами
- задняя	ЗИЛ-4331, зависимая, на двух продольных полуэллиптических рессорах

Рулевое управление (марка, тип)

ЗИЛ-4331, рулевой механизм типа «винт - гайка на циркулирующих шариках - рейка - сектор», с гидроусилителем

Тормозные системы

- рабочая (марка, тип)	пневматический двухконтурный привод с разделением на контуры по осям, с АБС, тормозные механизмы всех колес - барабанные
- стояночная (марка, тип)	привод механический от пружинных энергоаккумуляторов к тормозным механизмам задних колес
- запасная (марка, тип)	стояночная тормозная система

РОСС RU.MT20.E01105

Шины

- марка	И-Н142Б-1,О-40БМ-1	М-184
- размер	9.00 R 20	9.00 R 20
- индекс несущей способности	136/133	136/133
- категория скорости	I	К

Действие данного «одобрения типа транспортного средства» распространяется на серию транспортных средств в количестве 10 (десять) шт. с номерами VIN: с Х8948511640AW4001 по Х8948511640AW4010

автомобиль 485116 (ТК13А-06)

Описание маркировки транспортного средства приведено в приложении № 2
Общий вид транспортного средства на 1 стр. приведен в приложении № 3

Руководитель органа
по сертификации «МАДИ-Фонд»

.....
подпись

А.М. Иванов
инициалы, фамилия

С.В. Пугачев

РОСС RU.MT20.E01105

Приложение № 2 к Одобрению типа транспортного средства

ОПИСАНИЕ МАРКИРОВКИ ТРАНСПОРТНОГО СРЕДСТВА

1. Место расположения и форма знака соответствия - рядом с табличкой изготовителя. Знак соответствия выполнен по ГОСТ Р 50460-92 с указанием номера данного Одобрения типа транспортного средства.
2. Место расположения таблички изготовителя - в кузове- фургоне, на переборке справа по ходу движения
3. Место расположения идентификационного номера (VIN):
 - 3.1. На табличке изготовителя.
 - 3.2. На раме справа, за кабиной
4. Структура и содержание идентификационного номера транспортного средства:

1	2	3	4	5	6	7	8	9	10	11	12	13	14	15	16	17
X	8	9	4	8	5	1	1	6	4	0	A	W	4	?	?	?

- Поз. 1-3: международный идентификационный код изготовителя (WMI):
 X89 - код изготовителя (см. также поз. 12-14), указывающий на то, что объём его производства не превышает 500 ед. в год.
- Поз. 4-9: 485116 - описательная часть - тип транспортного средства (485116 - для автомобиля специального- аварийно-технического путевого модели 485116 (TK13A-06) на шасси ЗИЛ 433362).
- Поз. 10: 4 - год выпуска (4 - 2004 г.)
- Поз. 11: 0 - постоянная цифра для автомобиля модели 485116
- Поз. 12-14: AW4 – код изготовителя (совместно с WMI) – ОАО "Новомосковский машиностроительный завод", Российская Федерация.
- Поз. 15-17: ? - производственный номер транспортного средства (с 001 по 010)

Остальная маркировка автомобиля соответствует маркировке базового шасси и располагается в местах, указанных в руководстве по эксплуатации ЗИЛ 433362

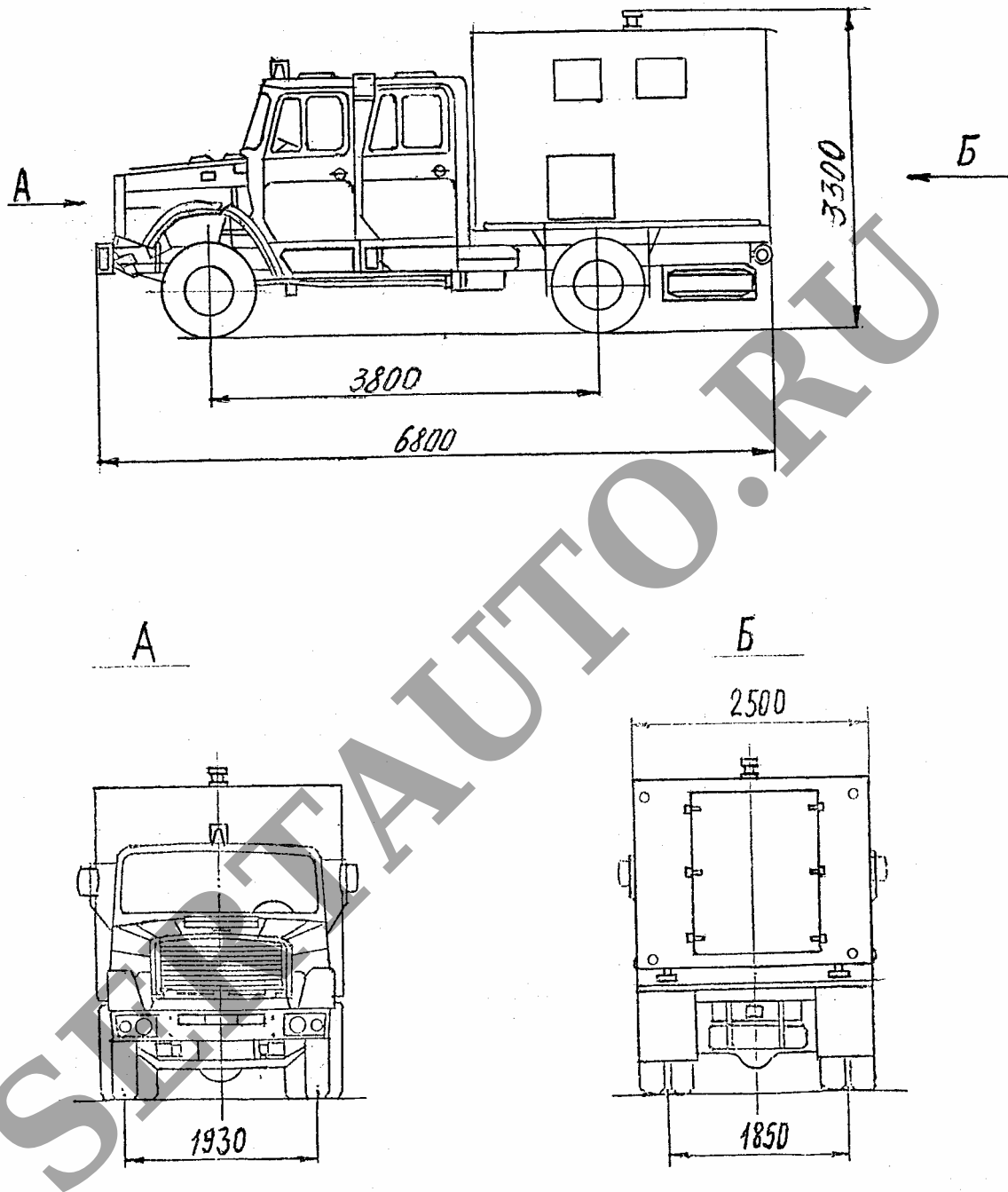

Рис.1. Автомобиль специальный- аварийно-технический путейный модели 485116 (TK13A-06) на шасси ЗИЛ 433362