

ОРГАН ПО СЕРТИФИКАЦИИ
продукции машиностроения ВНИИНМАШ (ОС «ПРОММАШ»)
№ РОСС RU.0001.11АЯ04 от 28.04.2003 г.
123007, г. Москва, ул. Шеногина, д. 4, тел. (495) 256-14-77

РОСС CN.АЯ04.Е00844

12 марта 8

Марка транспортного средства	ZONGSHEN
Тип транспортного средства (коммерческое обозначение)	ZS50QT-4 (ZOOM 4T, ZS50QT-4, LZX50QT-4, ZL50QT-4, ROAD RUNNER 50, WIND50)
Категория транспортного средства	L₁
Код ТН ВЭД	8711 10
Код VIN	LZSTCBPD?...
Заявитель и его адрес	ООО «Байк-Шоп» 143026, Россия, Московская обл., Одинцовский р-н, Федеральная автомобильная дорога М1, 18 км, стр. 5Б, Российская Федерация
Изготовитель и его адрес	Zongshen Industrial Group Co., Ltd. Chaoyouchang, Banan district, Chongqing, P.R. China

ОБЩИЕ ХАРАКТЕРИСТИКИ ТРАНСПОРТНОГО СРЕДСТВА

Колесная формула / ведущие колеса	2 x 1 / заднее
Схема компоновки транспортного средства	двигатель в пределах базы
Количество мест спереди / сзади	1 / 1
Рама	сварная, трубчатая

РОСС СN.АЯ04.Е00844

Габаритные размеры, мм	
– длина	1640
– ширина	655
– высота	1050
База, мм	1205
Масса снаряженного транспортного средства без водителя, кг (по ГОСТ Р 52051-2003)	81.5
Технически допустимая максимальная масса транспортного средства, кг	234
Технически допустимая максимальная масса транспортного средства, приходящаяся:	
– на переднее колесо, кг	84
– на заднее колесо, кг	150
Двигатель (марка, тип)	ZHONGSHEN, ZS1P39QMB
	четырёхтактный, с принудительным зажиганием, воздушного охлаждения
– количество и расположение цилиндров	1, горизонтальное
– рабочий объем, см ³	49.58
– степень сжатия	10.5
Максимальная мощность, кВт (мин ⁻¹)	1.7 (6400)
Максимальный крутящий момент, Нм (мин ⁻¹)	4.2 (3700)
Топливо	бензин с октановым числом не менее 95
Система питания	карбюраторная
Карбюратор (марка, тип)	LIBAO, PD24J
Воздушный фильтр (марка, тип)	BAIYUN, ZS50QT-4 (резонатор AF)
	масляный

РОСС СN.АЯ04.Е00844

Система зажигания	транзисторное, C.D.I.
Модуль зажигания(марка, тип)	XINGGUANG, MP08
Катушка зажигания (марка, тип)	Hecheng
Свечи зажигания (марка, тип)	Leidian C7HSA
Система выпуска и нейтрализации отработавших газов	один глушитель со встроенным нерегулируемым каталитическими нейтрализатором
Обозначение системы выпуска (марка, тип)	ZONGSHEN, ZS50QT-4
<u>Трансмиссия</u>	ZONGSHEN, механическая
Сцепление (марка, тип)	автоматическое, центробежное
Коробка передач (марка, тип)	ZONGSHEN, автоматическая, бесступенчатая, с клиноременным вариатором
– максимальное общее переда- точное число от двигателя к ведущему колесу:	35.6
– минимальное общее переда- точное число от двигателя к ведущему колесу:	10.1
Подвеска	
– передняя	телескопическая вилка с пружинно-гидравлическими амортизаторами
– задняя	маятникового типа с одним пружинно-гидравлическим амортизатором
Рулевое управление (марка, тип)	ZONGSHEN, мотоциклетного типа
Тормозные системы	
– рабочая (марка, тип)	передний – Kailing, одинарный дисковый тормоз с гидравлическим при- водом и ручным управлением; задний – SHUNDA, барабанный тормоз с механическим тросовым при- водом и ручным управлением

РОСС СN.АЯ04.Е00844

Шины	
Размер	3.00-10
Индекс несущей способности	42
Категория скорости	B

ZONGSHEN, ZS50QT-4 (ZOOM 4T, ZS50QT-4, LZX50QT-4, ZL50QT-4, ROAD RUNNER 50, WIND50)

Описание маркировки транспортного средства приведено в приложении 2.
Общие виды транспортного средства на 1 листе приведены в приложении 3.

Зам.

А.В. Куликов

С.В. Пугачев

Действует с « 12 » марта 2007 г.

РОСС CN.AЯ04.E00844

Приложение № 2 к «одобрению типа транспортного средства»

ОПИСАНИЕ МАРКИРОВКИ ТРАНСПОРТНОГО СРЕДСТВА

1. Место расположения и форма знака соответствия:
Рядом с табличкой изготовителя.
Знак соответствия выполнен по ГОСТ Р 50460 с указанием номера данного «одобрения типа транспортного средства».
2. Место расположения таблички изготовителя:
На нижней правой части боковой трубы рамы
3. Место расположения идентификационного номера (код VIN):
 - 3.1. На табличке изготовителя.
 - 3.2. На задней поверхности передней центральной трубы рамы.
4. Структура и содержание идентификационного номера (номеров) транспортных средств:

1	2	3	4	5	6	7	8	9	10	11	12	13	14	15	16	17
L	Z	S	T	C	B	P	D	?	?	?	?	?	?	?	?	?

- поз. 1 – 3: «LZS» - международный код изготовителя(WMI):
Zongshen Industrial Group Co., Ltd., P.R. China
- поз. 4: обозначение вида транспортного средства: «Т» - двухколесный мопед
- поз. 5: вид двигателя: «С» - четырехтактный
- поз. 6: группа рабочего объема двигателя: «В» - «50 см³»
- поз. 7: «Р»: код конструкции
- поз. 8: «D»: код варианта конструкции
- поз. 9: «0...9 или X»: контрольный символ
- поз. 10: код года выпуска по ISO 3779
- поз. 11: «1, 2.....9, A, B.....Z»: код сборочного цеха
- поз. 12 – 17: серийный номер транспортного средства

РОСС СНАЯ04.Е00844

Приложение № 3 к "одобрению типа транспортного средства"

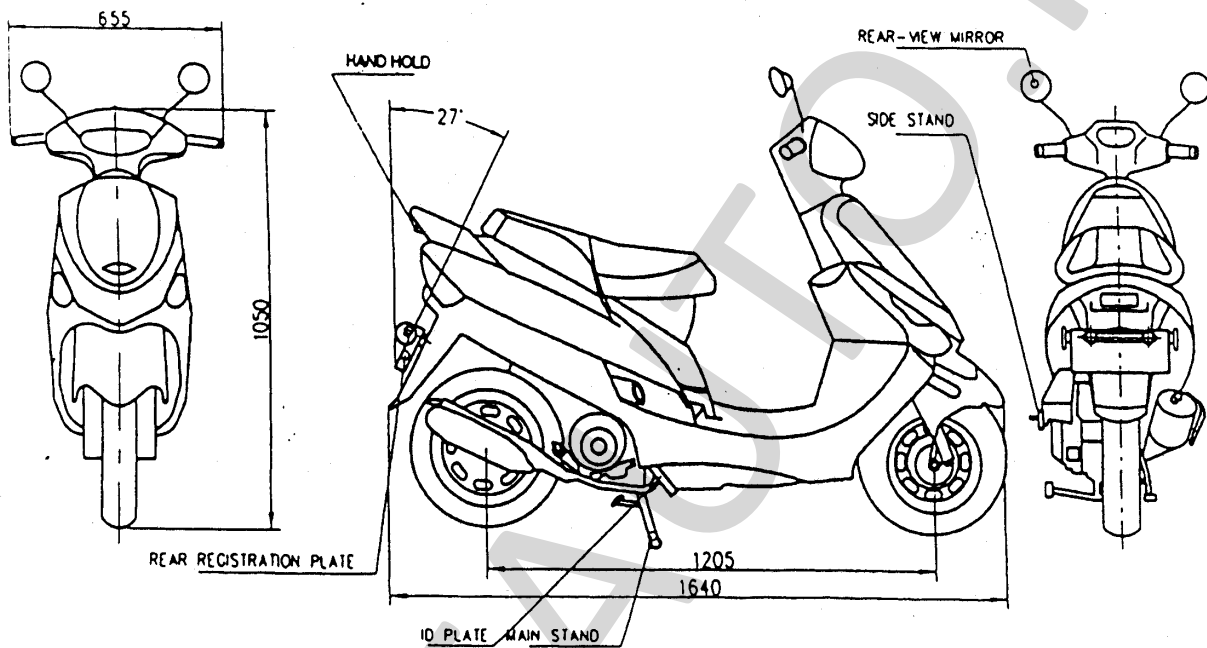

Мопед ZONGSHEN, ZS50QT-4 (ZOOM 4T, ZS50QT-4, LZX50QT-4, ZL50QT-4, ROAD RUNNER 50, WIND50)

