

**ОРГАН ПО СЕРТИФИКАЦИИ**  
**продукции машиностроения ВНИИНМАШ (ОС «ПРОММАШ»)**  
№ РОСС RU.0001.11АЯ04 от 28.04.2003 г.  
123007, г. Москва, ул. Шеногина, д. 4, тел. (495) 259-74-85, 256-14-77

**РОСС CN.АЯ04.Е00851**

20            марта            8

Марка транспортного средства	<b>ZONGSHEN; ZIP STAR; ZEALSUN; KENTOYA; MOTO ROMA; AZEL; PRONAR; KEEWAY; MOTOVELO; ASYA; MONDIAL; ASYAMOTOR; BISAN; RAMZEY; SALCANO</b>
Тип транспортного средства	<b>ZS50QT-4A</b>
Коммерческое обозначение	<b>ZS50QT-4A, LZX50QT-4A, ZL50QT-4A, ZOOM 4T, ROAD RUNNER 50, DIAMONDBACK 50CC</b>
Категория транспортного средства	<b>L<sub>1</sub></b>
Код ТН ВЭД	<b>8711 10</b>
Код VIN	<b>LZSTCBCA???....</b>
Заявитель и его адрес	<b>ОАО «Русская механика» 152914, г. Ярославская обл., г. Рыбинск, ул. Толбухина, 16, Российская Федерация</b>
Изготовитель и его адрес	<b>ZONGSHEN INDUSTRIAL GROUP CO., LTD. CHAOYOUCHANG, BANAN DISTRICT, CHONGQING, Post Code 400056, P.R.CHINA</b>

**ОБЩИЕ ХАРАКТЕРИСТИКИ ТРАНСПОРТНОГО СРЕДСТВА**

Колесная формула / ведущие колеса	<b>2 x 1 / заднее</b>
Схема компоновки транспортного средства	<b>двигатель в пределах базы, расположение коленчатого вала двигателя - поперечное</b>
Количество мест	<b>1</b>
Рама	<b>сварная, трубчатая</b>

РОСС СN.АЯ04.E00851

**Габаритные размеры, мм**

- длина
- ширина
- высота

База, мм

Масса снаряженного  
транспортного средства без во-  
дителя, кг

(по ГОСТ Р 52051-2003)

Технически допустимая макси-  
мальная масса транспортного  
средства, кг

Технически допустимая макси-  
мальная масса транспортного  
средства, приходящаяся:

- на переднее колесо, кг
- на заднее колесо, кг

**Двигатель** (марка, тип)

ZHONGSHEN, ZS1P39QMB

четырёхтактный, с принудительным зажиганием,  
воздушного охлаждения

- количество и расположение  
цилиндров

1, горизонтальное

- рабочий объем, см<sup>3</sup>

50

- степень сжатия

10.0

Максимальная мощность,  
кВт (мин<sup>-1</sup>)

2.0 (6500)

Максимальный крутящий  
момент, Нм (мин<sup>-1</sup>)

3.0 (5500)

Топливо

бензин с октановым числом не менее 92

**Система питания**

карбюраторная

Карбюратор (марка, тип)

Hualong, PD19J

Воздушный фильтр  
(марка, тип)

ZSAF, ZS50QT-4A-15

пенополиуретановый

РОСС CN.AЯ04.E00851

<b>Система зажигания</b>	транзисторное, C.D.I.
Модуль зажигания(марка, тип)	ZSP, ZS50QT-4A-10
Катушка зажигания (марка, тип)	GY50, ZS50QT-4A-12
Свечи зажигания (марка, тип)	ZS50QT-4A-11
<b>Система выпуска и нейтрализации отработавших газов</b>	один глушитель со встроенным нерегулируемым каталитическими нейтрализатором
Обозначение системы выпуска (марка, тип)	ZONGSHEN, ZS50QT-4A-17
<b><u>Трансмиссия</u></b>	ZONGSHEN, механическая
Сцепление (марка, тип)	автоматическое, центробежное, сухое
Коробка передач (марка, тип)	ZONGSHEN, автоматическая, бесступенчатая, с клиноременным вариатором
– максимальное общее переда- точное число от двигателя к ведущему колесу:	31.603
– минимальное общее переда- точное число от двигателя к ведущему колесу:	10.498
<b>Подвеска</b>	
– передняя	телескопическая вилка с двумя пружинно-гидравлическими амортизаторами
– задняя	телескопическая с одним пружинно-гидравлическим амортизатором
<b>Рулевое управление (марка, тип)</b>	ZONGSHEN, мотоциклетного типа
<b>Тормозные системы</b>	
– рабочая (марка, тип)	передний –одинарный дисковый тормоз с гидравлическим приводом и ручным управлением; задний –барабанный тормоз с механическим тросовым приводом и ручным управлением

РОСС СN.АЯ04.Е00851

<b>Шины</b>	
Размер	3.00-10
Индекс несущей способности	42
Категория скорости	B

ZONGSHEN, ZIP STAR; ZEALSUN; KENTOYA; MOTO ROMA; AZEL;  
PRONAR; KEEWAY; MOTOVELO; ASYA; MONDIAL; ASYAMOTOR;  
BISAN; RAMZEY; SALCANO (ZS50QT-4A)

Описание маркировки транспортного средства приведено в приложении 2.  
Общие виды транспортного средства на 1 листе приведены в приложении 3.

Зам.

**А.В. Куликов**

**С.В. Пугачев**

Действует с " 20 " марта 2007 г.

РОСС CN.AЯ04.E00851

Приложение № 2 к "одобрению типа транспортного средства"

**ОПИСАНИЕ МАРКИРОВКИ ТРАНСПОРТНОГО СРЕДСТВА**

## 1. Место расположения и форма знака соответствия:

На табличке изготовителя.

Знак соответствия выполнен по ГОСТ Р 50460 с указанием номера данного «одобрения типа транспортного средства».

## 2. Место расположения таблички изготовителя:

На раме, с правой стороны по ходу движения, над двигателем

## 3. Место расположения идентификационного номера (код VIN):

3.1. На табличке изготовителя.

3.2. На задней поверхности передней центральной трубы рамы.

## 4. Структура и содержание идентификационного номера (номеров) транспортных средств:

1	2	3	4	5	6	7	8	9	10	11	12	13	14	15	16	17
L	Z	S	T	C	B	C	A	?	?	?	?	?	?	?	?	?

поз. 1 – 3: «LZS» - международный код изготовителя(WMI):  
ZONGSHEN INDUSTRIAL GROUP CO., LTD., P.R.CHINA

поз. 4: вид транспортного средства: T - мопед (скутер).

поз. 5-8: обозначение типа транспортного средства: CBCA – ZS50QT-4A.

поз. 9: контрольный символ: от 0 до 9 или буква X.

поз. 10: код года выпуска по ISO 3779.

поз. 11: обозначение производственной площадки: от 0 до 9 или буква Z.

поз. 12 – 17: серийный номер транспортного средства

РОСС СN.АЯ04.Е00851

Приложение № 3 к "одобрению типа транспортного средства"

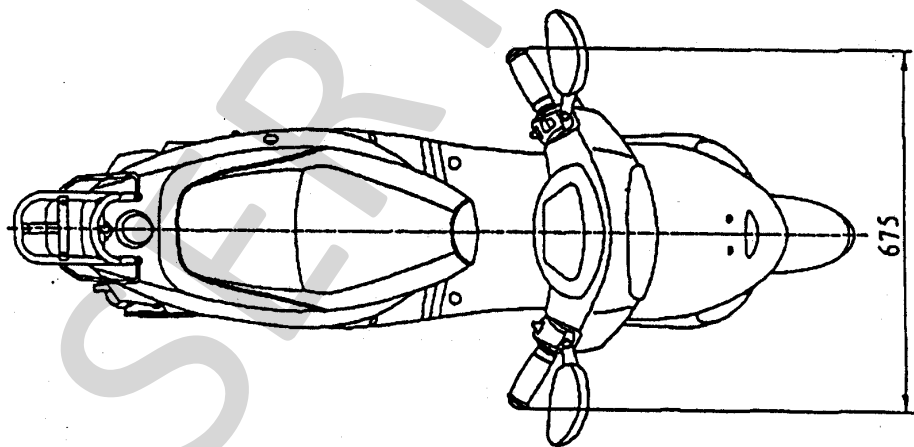
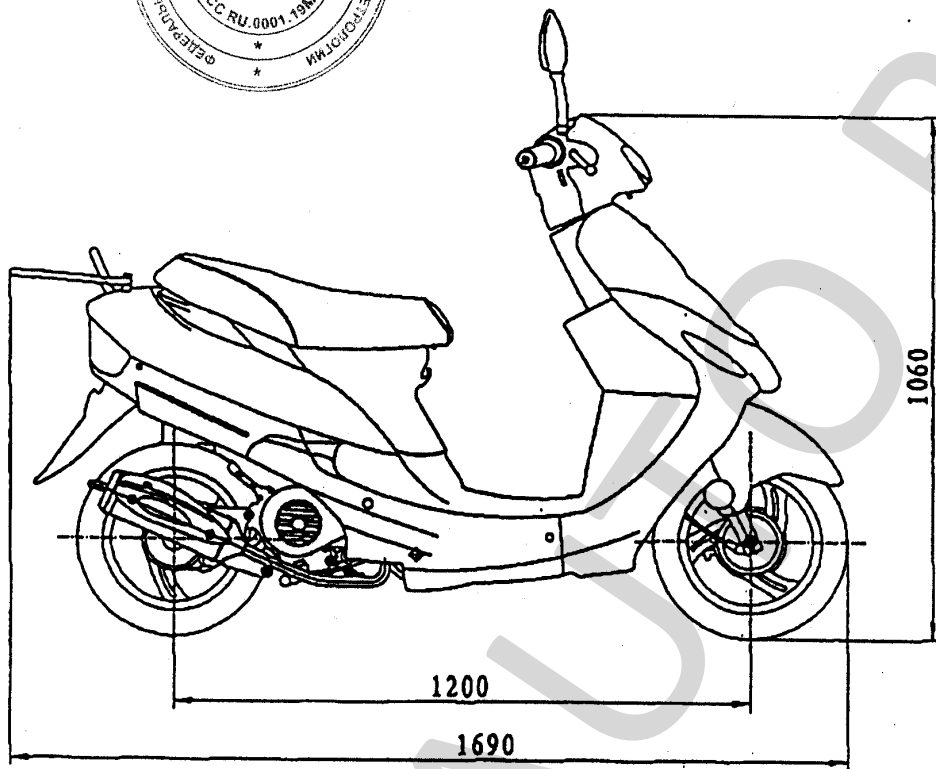

ZONGSHEN, ZS50QT-4A (ZS50QT-4A, LZXS0QT-4A, ZLS0QT-4A, ZL50QT-4A, ZOOM 4T, ROAD RUNNER 50, DIAMONDBACK 50CC)