

ОРГАН ПО СЕРТИФИКАЦИИ
Межотраслевой фонд "Сертификация автотранспорта САТР" ("САТР-ФОНД")
№ РОСС RU.0001.11MT02 от 06.06.2006 г.
125480, г. Москва, ул. Героев Панфиловцев, 24 (тел. 454-42-27)

РОСС UZ.MT02.E03088П1Р1

14 сентября 7

Марка транспортного средства	DAEWOO
Тип транспортного средства	4A11BD, 4A11BV, 4B11BD (Matiz M, MX)
Категория транспортного средства	M1
Код ТН ВЭД	8703 21
Код VIN	XWB4?11B??A...
Экологический класс	2
Заявитель, изготовитель и его адрес	АОЗТ "УзДЭУАвто", 711090, Андижанская область, г. Асака, ул. С. Абидова, 81, Республика Узбекистан

ОБЩИЕ ХАРАКТЕРИСТИКИ ТРАНСПОРТНОГО СРЕДСТВА

Колесная формула / ведущие колеса	4x2 / передние
Схема компоновки транспортного средства	переднеприводная, расположение двигателя - переднее поперечное
Тип кузова / количество дверей	несущий, хэтчбек / 5
Количество мест спереди / сзади	2 / 3
Габаритные размеры, мм	
- длина	3495
- ширина	1495
- высота	1485...1523
База, мм	2340
Колея передних / задних колес, мм	1310...1315 / 1265...1280
Масса снаряженного транспортного средства (по ГОСТ Р 52051-2003), кг	851... 930
Полная масса транспортного средства, кг	1210...1230

РОСС UZ.MT02.E03088П1Р1

Распределение полной массы транспортного средства:

- на переднюю ось, кг 623...633
 - на заднюю ось, кг 587...597

Полная масса буксируемого прицепа, кг буксировка прицепа не предусмотрена

Для модификаций:	4A11B?	4B11BD
Двигатель (марка, тип)	DAEWOO, F8CV, четырех-тактный, бензиновый	DAEWOO, B10S, четырех-тактный, бензиновый
- количество и расположение цилиндров	3, рядное	4, рядное
- рабочий объем цилиндров, см ³	796	995
- степень сжатия	9.3	
- максимальная мощность, кВт (мин ⁻¹)	37.5 (5900)	46.5 (5400)
- максимальный крутящий момент, Нм (мин ⁻¹)	68.6 (4600)	87.3 (4200)
Топливо	бензин с октановым числом не менее 91	

Система питания впрыск топлива с электронным управлением (MPFI)
 Система впрыска (марка, тип) Siemens или KEMSCO
 Форсунки (марка, тип) DEKA-1A
 Воздушный фильтр (марка, тип) DAEWOO, 96314494, с бумажным элементом

Система зажигания MANDO, 96239411, 96565195; KDAC, 96352270, 96565196, электронная, бесконтактная
 Катушка зажигания (марка, тип) Poong Sung, 96320818, 96336522; KDAC, 96253555
 Свечи зажигания (марка, тип) Golden (NGK), BPR5EY-11; Champion, RN9YC4; Bosch, WR8DCX

Система выпуска и нейтрализации отработавших газов два глушителя и нейтрализатор отработавших газов
 Основной глушитель (марка, тип) DAEWOO или DAEJI, MI 96565751, MH 96564099, MD 96320199, MC 96320200
 Дополнительный глушитель (марка, тип) DAEWOO или DAEJI, MF 96314389; ME 963183221, MM 96565756, MJ 96564100, MK 96564101, MO 96603785, MS 96603787, MT 966603788
 Каталитический нейтрализатор (марка, тип) DAEWOO или DAEJI, или Leewon, CE 96340224, CC 96571320, CD 96571318, CF 96340221, CM 96569559 (для 4A11BV)

Для модификаций:	4A11BD	4B11BD	4A11BV
Трансмиссия	механическая		гидромеханическая
Сцепление (марка, тип)	DAEWOO, сухое, однодисковое		—
Коробка передач (марка, тип)	DAEWOO, с ручным управлением		DAEWOO, с автоматическим управлением
- число передач	вперед – 5, назад – 1		вперед – 4, назад – 1
- передаточные числа	I - 3.818	3.417	2.914
	II - 2.210	1.950	1.525
	III - 1.4323	1.280	1.0
	IV - 1.029	0.914	0.725
	V - 0.837	0.758	-
	3.X. - 3.583	3.273	2.642
Главная передача (марка, тип)	DAEWOO, цилиндрическая		
- передаточное число главной передачи	4.444		4.709

РОСС UZ.MT02.E03088П1Р1

Подвеска

- передняя

независимая, типа McPherson, со стабилизатором поперечной устойчивости

- задняя

полузависимая, рычажная, пружинная, с гидравлическими телескопическими амортизаторами

Рулевое управление (марка, тип)

DAEWOO, рулевой механизм типа "шестерня – рейка"; с гидроусилителем или без него

Тормозные системы

- рабочая

KDAS, гидравлический двухконтурный привод с диагональным разделением на контуры; с АБС или без нее; тормозные механизмы передних колес дисковые, задних – барабанные

- запасная

KDAS, каждый контур рабочей тормозной системы

- стояночная

KDAS, механический привод к тормозным механизмам задних колес

<u>Шины</u>			
- марка	Kumho, Hankook, Continental		
- размер	145/70R13	155/65R13	175/60R13
- индекс несущей способности	71	73	76, 77
- категория скорости	T	T	H

Дополнительное оборудование

кондиционер (хладагент R134a), подушки безопасности для водителя и переднего пассажира, автомагнитола, электростеклоподъемники

DAEWOO 4A11BD, 4A11BV, 4B11BD (Matiz M, MX)

Описание маркировки транспортного средства приведено в приложении №2.

Общие виды транспортного средства на одном листе приведены в приложении №3.

Б.В. Кисуленко

С.В. Пугачев

Действует с " 16 " июня 2006 г.

РОСС UZ.MT02.E03088П1Р1

Приложение № 2 к "одобрению типа транспортного средства"

ОПИСАНИЕ МАРКИРОВКИ ТРАНСПОРТНОГО СРЕДСТВА

1. Место расположения и форма знака соответствия:
Рядом с табличкой изготовителя.
Знак соответствия выполнен по ГОСТ Р 50460-92 и содержит номер данного "одобрения типа транспортного средства".
2. Место расположения таблички изготовителя:
На внутренней поверхности задней панели багажника.
3. Место расположения идентификационного номера (VIN):
 - 3.1. На табличке изготовителя.
 - 3.2. На верхней поверхности задней панели моторного отсека.
4. Структура и содержание идентификационного номера (номеров) транспортных средств:

1	2	3	4	5	6	7	8	9	10	11	12	13	14	15	16	17
X	W	B	4	?	1	1	B	?	?	A	?	?	?	?	?	?

- поз. 1 - 3: Международный идентификационный код изготовителя (WMI):
XWB – АОЗТ "УздЭУАвто", Республика Узбекистан.
- поз. 4: Расположение рулевого управления и ведущих колеса:
4 – левостороннее рулевое управление, передние ведущие колеса.
- поз. 5: Код двигателя:
А – двигатель DAEWOO, F8CV;
В – двигатель DAEWOO, B10S.
- поз. 6: Обозначение типа кузова: 1 – пятидверный хэтчбек.
- поз. 7: Обозначение поколения модели: 1 – первое поколение.
- поз. 8: Обозначение наличия нейтрализатора: В – с нейтрализатором.
- поз. 9: Обозначение типа трансмиссии:
D – пятиступенчатая механическая трансмиссия;
V – четырехступенчатая автоматическая трансмиссия.
- поз. 10: Обозначение года выпуска (в соответствии с ОСТ 37.001.269-96).
- поз. 11: Обозначение места расположения сборочного завода: А – Асака.
- поз. 12 - 17: Производственный номер транспортного средства.

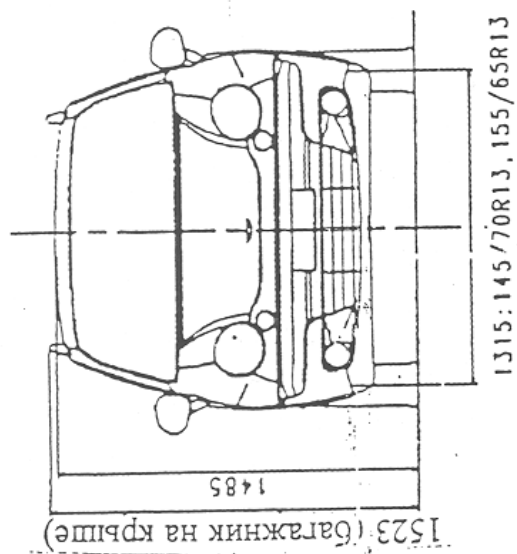

Багажник на крыше
(опция)

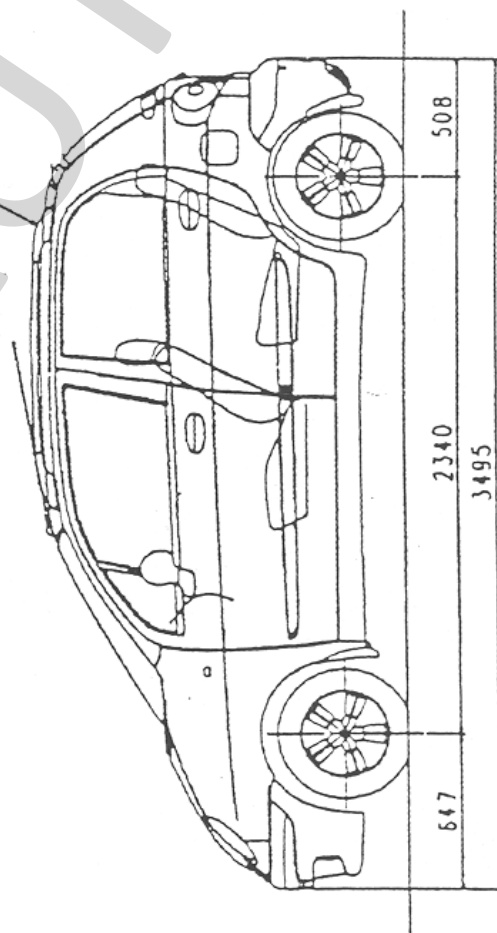
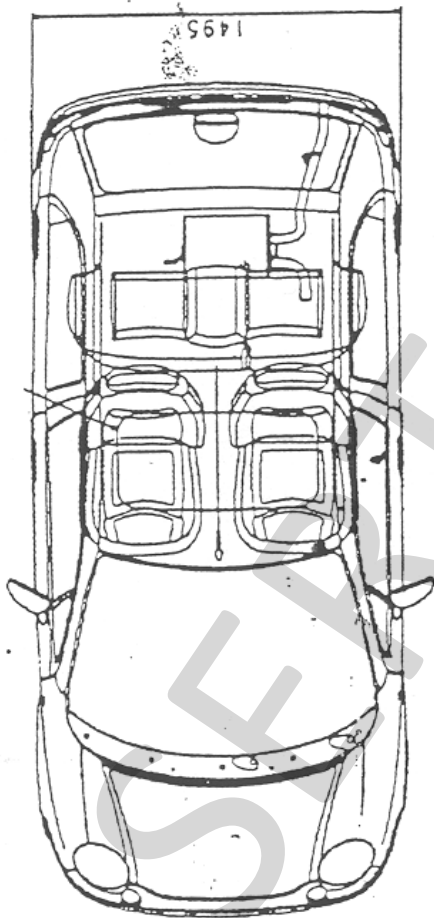
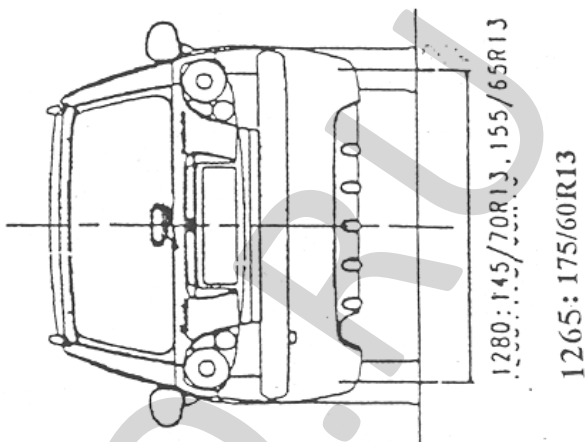

SERTAUTO.RU