

Орган по сертификации  
“Фонд поддержки потребителей” - ОС “МАДИ-ФОНД”  
РОСС RU.0001.11MT20 от 15.07.2003 г.  
125829, г. Москва, Ленинградский пр-т, д. 64, т. 155-04-45, 155-07-78

РОСС UA.MT20.E01143

01 января 2005

Марка транспортного средства	—
Тип транспортного средства	АП-17А-09
Шасси транспортного средства	ГАЗ 3309
Категория транспортного средства	N2
Код ТН ВЭД	8705 90
Код VIN	Y69AP17A940M11???
Заявитель, изготовитель и его адрес:	Государственное предприятие Мелитопольский завод «Гидромаш», 72312, Запорожская обл., г. Мелитополь, ул. Дзержинского, д. 191, Украина

---

#### ОБЩИЕ ХАРАКТЕРИСТИКИ ТРАНСПОРТНОГО СРЕДСТВА

Колесная формула / ведущие колеса	4x2 / задние
Схема компоновки транспортного средства	капотная, расположение двигателя - переднее, продольное
Исполнение грузочного пространства (Тип кузова транспортного средства)	открытая платформа со смонтированным на ней подъемником и люлькой
Назначение транспортного средства	подъем рабочих для производства ремонтных, строительно-монтажных и других высотных работ

---

РОСС UA.MT20.E01143

Кабина цельнометаллическая, двухдверная, двухместная

**Габаритные размеры, мм**

- длина 8100  
 - ширина 2500  
 - высота 3700

База, мм 3770

Колея передних / задних колес, мм 1630 / 1690

Масса снаряженного транспортного средства, кг (по ОСТ 37.001.408-85) 6550

Полная масса транспортного средства, кг 6700  
 - на переднюю ось 2060  
 - на заднюю ось 4640

Буксировка прицепа не предусмотрена

**Двигатель (марка, тип)**

ММЗ, Д-245.7	ММЗ, Д-245.7Е2
--------------	----------------

четырёхтактный дизель с турбонаддувом и промежуточным охлаждением

- количество и расположение цилиндров 4, рядное

- рабочий объем, см<sup>3</sup> 4750

- степень сжатия 17

Максимальная мощность, кВт(1/мин) 86,2 (2400)

Максимальный крутящий момент, Нм(1/мин) 413,0 (1500)

Топливо дизельное

**Система питания**

впрыск топлива под давлением

ТНВД (марка, тип)

4УТНИ-Т или PP4M10P1f или PP4M10U1f или ЯЗДА 773-04	Motorpal, PP4M10P1i3530; ЯЗДА, 773-20.05
--	--

Турбокомпрессор (марка, тип)

ТА 03; ТКР6.1 C1470B/5.32	CZ, C14
------------------------------	---------

Форсунки (марка, тип)

ФДМ-22, 17.1112010-10; 171.1112010-01; 455.1112010	ЯЗДА, 455.1112010-50; 335.1112110-120
---	--

Воздушный фильтр (марка, тип)

4301-1109010  
с сухим бумажным элементом

РОСС UA.MT20.E01143

<b>Система выпуска и нейтрализации отработавших газов</b>	с одним глушителем, система нейтрализации отсутствует
Глушитель (марка, тип)	36-1201010-10 , активного типа
<b>Трансмиссия</b>	механическая
Сцепление (марка, тип)	сухое, однодисковое, фрикционное, с гидравлическим приводом
Коробка передач (марка, тип)	ГАЗ, механическая, трехвальная, трехходовая, синхронизированная, с ручным управлением
- число передач	5 – вперед, 1 – назад
- передаточные числа коробки передач	
	I 6,555
	II 3,933
	III 2,376
	IV 1,442
	V 1,000
	3.X. 5,735
Главная передача (марка, тип)	одинарная, гипоидная
- передаточное число главной передачи	4,556
<b>Подвеска</b>	
- передняя	зависимая, на двух продольных полуэллиптических рессорах, с двумя гидравлическими телескопическими амортизаторами
- задняя	зависимая, на двух продольных полуэллиптических рессорах, с дополнительными рессорами, с двумя гидравлическими телескопическими амортизаторами
<b>Рулевое управление</b> (марка, тип)	рулевой механизм типа «винт – шариковая гайка – рейка – сектор», рулевой привод с гидроусилителем

РОСС UA.MT20.E01143

**Тормозные системы**

- |                           |   |
|---------------------------|---|
| - рабочая (марка, тип)    | двухконтурная, с пневмогидравлическим приводом и АБС, тормозные механизмы всех колес – барабанные |
| - запасная (марка, тип)   | один из контуров рабочей тормозной системы  |
| - стояночная (марка, тип) | с механическим приводом на тормозные механизмы задних колес                                       |

**Шины**

- |                             |                     |
|-----------------------------|---------------------|
| -марка                      | -                   |
| - размер                    | 8.25 R 20           |
| -индекс несущей способности | 125/122 или 130/128 |
| -категория скорости         | J                   |

Действие данного «одобрения типа транспортного средства» распространяется на партию транспортных средств в количестве 10 (десять) шт.

Декларации о ввозимых на территорию Российской Федерации транспортных средствах данного типа (размер и отличительные признаки отдельных партий) передаются изготовителем или его официальным дилером ежемесячно (вне зависимости от факта поставки) в Орган по сертификации, на основании чего выдаются заверенные копии «одобрения типа транспортного средства».

АП-17А-09

Описание маркировки транспортного средства приведено в приложении № 2.  
Общий вид транспортного средства на 1 стр. приведен в приложении № 3.

Руководитель органа  
по сертификации «МАДИ-Фонд»

..... А.М. Иванов  
подпись

С.В. Пугачев

РОСС UA.MT20.E01143

Приложение № 2 к Одобрению типа транспортного средства

**ОПИСАНИЕ МАРКИРОВКИ ТРАНСПОРТНОГО СРЕДСТВА**

1. Место расположения и форма знака соответствия: рядом с табличкой изготовителя. Знак соответствия выполнен по ГОСТ Р 50460-92 с указанием номера данного «Одобрения типа транспортного средства».
2. Место расположения таблички изготовителя: на правой боковой стороне поворотной рамы подъемника.
3. Место расположения идентификационного номера (VIN):
  - 3.1. На табличке изготовителя.
  - 3.2. На верхней полке продольного швеллера опорной рамы автоподъемника
4. Структура и содержание идентификационного номера транспортного средства:

1	2	3	4	5	6	7	8	9	10	11	12	13	14	15	16	17
Y	6	9	A	P	1	7	A	9	4	0	M	1	1	?	?	?

Поз. 1-3: международный идентификационный код изготовителя (WMI): Y69- код изготовителя (см. также поз. 12-14), указывающий на то, что объем его производства не превышает 500 ед. в год.

Поз. 4-9: AP17A9 - описательная часть - тип транспортного средства (AP17A9 - для автомобиля-подъемника модели AP-17A-09).

Поз. 10: 4 - год выпуска (4 – 2004).

Поз. 11: 0 - постоянная цифра для автомобиля-подъемника модели AP-17A-09.

Поз. 12-14: M11 - код изготовителя (совместно с WMI) – Государственное предприятие Мелитопольский завод «Гидромаш», Украина.

Поз. 15-17: ? - производственный номер транспортного средства.

Остальная маркировка автомобиля соответствует маркировке базового шасси и располагается в местах, указанных в руководстве по эксплуатации ГАЗ 3309.

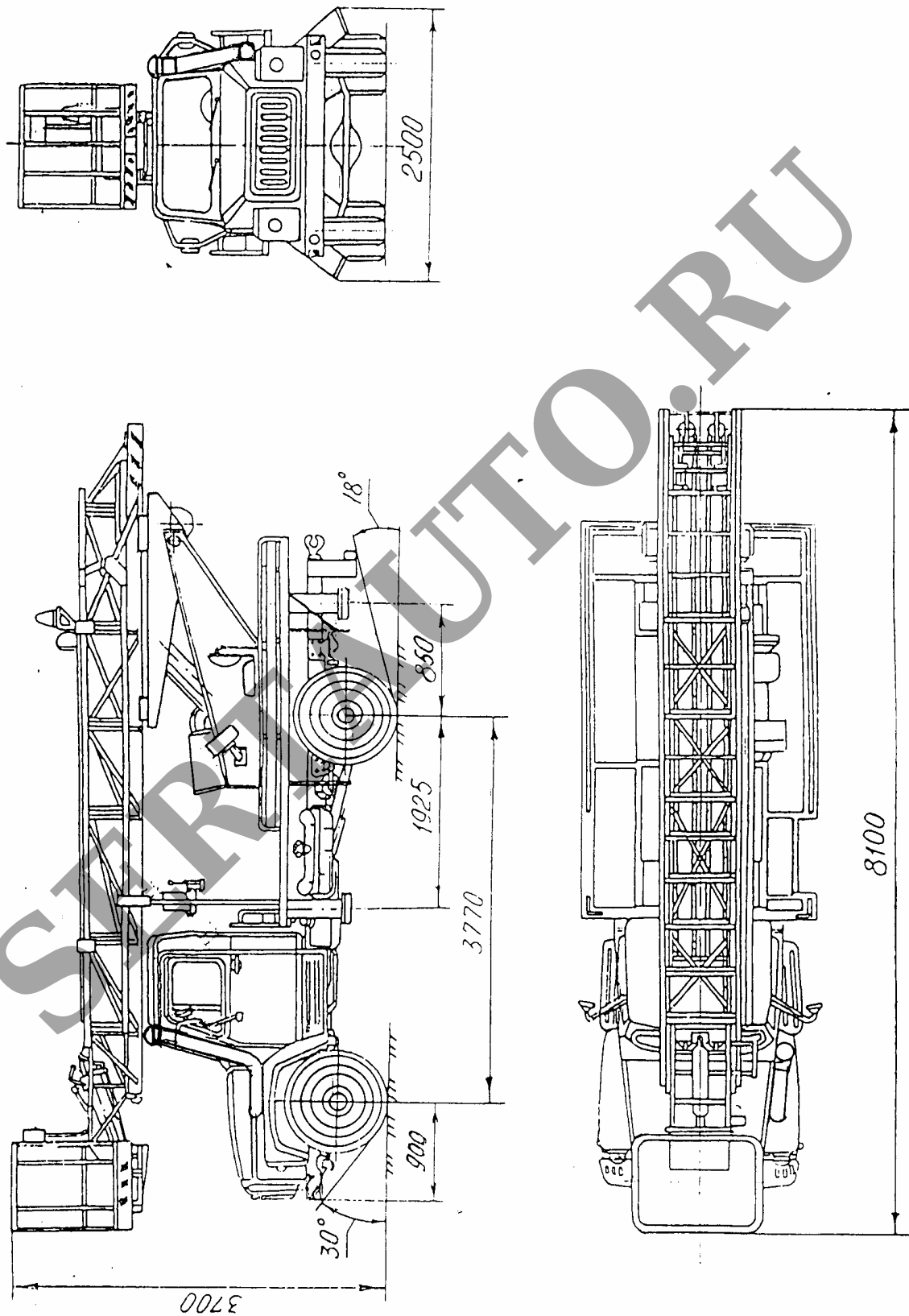

Рис.1. Автомобиль-подъемник модели АП-17А-09 на шасси ГАЗ 3309