

Орган по сертификации
“Фонд поддержки потребителей” –ОС “МАДИ-ФОНД”
РОСС RU.0001.11MT20 от 15.07.2003 г.
125829,г.Москва, Ленинградский пр-т,д.64, т. 155-07-78, 155-04-45

РОСС IT.MT20.E00951

09 апреля 2005

Марка транспортного средства	TM RACING
Тип транспортного средства	мотоцикл 530 F 00 моделей EN(E) 530 F ES (ENDURO) и SMR 530 F ES, SMM 530 F ES Black Dream (SUPERMOTARD)
Категория транспортного средства	L ₃
Код ТН ВЭД	8711 40
Код VIN	ZEX530F00TM?P...
Заявитель, представитель изготовителя и его адрес	ООО "Гран Мото", 121552, г. Москва, ул. Крылатская д.8, Российская Федерация
Изготовитель и его адрес:	TM Rasing S.p.A., Via Fano 6,61100,Pesaro,Италия

ОБЩИЕ ХАРАКТЕРИСТИКИ ТРАНСПОРТНОГО СРЕДСТВА

Количество и расположение колес	2 в ряд
Колесная формула / ведущие колеса	2x1 / заднее
Схема компоновки транспортного средства	двигатель в базе, расположение коленчатого вала двигателя – поперечное
Рама	стальная, трубчатая
Количество мест	2

РОСС IT.MT20.E00951

Габаритные размеры, мм

- длина	2245
- ширина	830
- высота	1240

База, мм	1510
----------	------

Масса снаряженного транспортного средства, кг (по ОСТ.001.408-85)	130
-------------------------------------------------------------------	-----

Полная масса транспортного средства, кг	305
-----------------------------------------	-----

- на переднюю ось	115
-------------------	-----

- на заднюю ось	190
-----------------	-----

Двигатель (марка, тип)	TM RACING , 530 5 бензиновый, 4-х тактный, карбюраторный, охлаждение жидкостное
-------------------------------	---------------------------------------------------------------------------------------

- количество и расположение цилиндров	1, вертикально
---------------------------------------	----------------

- рабочий объем, см ³	528
----------------------------------	-----

- степень сжатия	12,62
------------------	-------

Максимальная мощность, кВт (мин ⁻¹)	33,0 (7500)
-------------------------------------------------	-------------

Максимальный крутящий момент, Нм (мин ⁻¹)	43,0 (7300)
-------------------------------------------------------	-------------

Топливо	бензин с октановым числом не менее 95
---------	---------------------------------------

Система питания	карбюраторная
------------------------	---------------

Карбюратор (марка, тип)	MIKUNI, F2 40 27 SOZ1
-------------------------	-----------------------

Воздушный фильтр (марка, тип)	TM 4T
-------------------------------	-------

Система зажигания	транзисторная
--------------------------	---------------

Коммутатор (марка, тип)	TM , 530 4T
-------------------------	-------------

Свечи зажигания (марка, тип)	Denso, U24ESR-N или NGK, CR8E
------------------------------	-------------------------------

Система выпуска и нейтрализации отработавших газов	отражательно-абсорбционный глушитель, система нейтрализации отсутствует
-----------------------------------------------------------	-------------------------------------------------------------------------

Глушитель (марка, тип)	TM , F27260
------------------------	-------------

РОСС IT.MT20.E00951

Трансмиссия

Сцепление (марка, тип)

механическая

Коробка передач (марка, тип)

многодисковое, в масляной ванне
механическая, с ножным управлением- передаточное число
промежуточной передачи

2,523

- число передач и
передаточные числа

вперед - 5

I
II
III
IV
V

2,000

1,470

1,210

1,000

0,791

Главная передача (марка, тип)

цепная

- передаточное число главной
передачи

3,846 или 3,923 или 3,692

Подвеска

- передняя

пружинная телескопическая вилка с двумя
гидравлическими телескопическими амортизаторами

- задняя

пружинная, рычажная (двойной рычаг - ENDURO и
SUPERMOTARD SMR, одинарный рычаг -
SUPERMOTARD SMM), с одним телескопическим
амортизатором**Рулевое управление** (марка, тип)

мотоциклетного типа

Тормозные системы

- рабочая (марка, тип):

с отдельным гидравлическим приводом от рычага
на руле на переднее и от педали на заднее колеса,
тормозные механизмы – однодисковые

- стояночная (марка, тип)

нет

РОСС IT.MT20.E00951

	ENDURO	SUPERMOTARD
Шины (переднее колесо; заднее колесо)	-	-
марка		
размер	90/90-21 или 80/100-21; 120/80-18 или 120/90-18 или 140/80-18	110/70ZR17 или 120/70ZR17; 150/60ZR17 или 160/60ZR17(только SMM)
индекс несущей способности	54,51; 62,65,70	54,58; 66,69
категория скорости	R - все	W - все

**Дополнительное оборудование
транспортного средства**

зеркала заднего вида

Действие данного "одобрения типа транспортного типа" распространяется на партию транспортных средств в количестве 10 (десяти) шт.

Декларации о ввозимых на территорию Российской Федерации транспортных средствах данного типа (размер и отличительные признаки отдельных партий) передаются изготовителем или его официальным дилером ежемесячно (вне зависимости от факта поставки) в Орган по сертификации, на основании чего выдаются заверенные копии данного "Одобрения типа транспортного средства"

мотоцикл TM RACING 530 F 00 моделей EN(E) 530 F ES (ENDURO) и
SMR 530 F ES, SMM 530 F ES Black Dream (SUPERMOTARD)

Описание маркировки транспортных средств приведено в приложении № 2
Общие виды транспортных средств на 2 стр. приведены в приложении № 3

Руководитель органа по сертификации
«МАДИ-ФОНД»

..... А.М. Иванов
подпись

С.В.Пугачев

РОСС IT.MT20.E00951

Приложение № 2 к Одобрению типа
транспортного средства

ОПИСАНИЕ МАРКИРОВКИ ТРАНСПОРТНОГО СРЕДСТВА

1. Место расположения и форма знака соответствия - на специальной наклейке, рядом с табличкой предприятия-изготовителя на раме мотоцикла, с правой стороны. Знак соответствия выполнен по ГОСТ Р 50460-92 с указанием номера данного Одобрения типа транспортного средства
2. Место расположения таблички изготовителя: на рулевой колонке
3. Место расположения идентификационного номера (код VIN):
 - 3.1. На табличке изготовителя
 - 3.2. На рулевой колонке
4. Структура и содержание идентификационного номера транспортных средств:

1	2	3	4	5	6	7	8	9	10	11	12	13	14	15	16	17
Z	E	X	5	3	0	F	0	0	T	M	?	P	?	?	?	?

Поз. 1-3: международный идентификационный код изготовителя (ZEX – для TM Rasing S.p.A., Pesaro, Italia)

Поз. 4-9: 530F00- описательная часть - тип транспортного средства, где

Поз. 4-6: 530 – тип мотоцикла

Поз. 7: F – модель (вариант) исполнения

Поз. 8-9: 00 – модификация (версия) исполнения

Поз. 10-11: TM - постоянно для мотоцикла 530 (F 00)

Поз. 12: ? - год выпуска (по ГОСТ Р 51980)

Поз. 13: P – сборочный завод (г. Песаро (Pesaro), Италия)

Поз. 14-17: ? – производственный номер транспортного средства

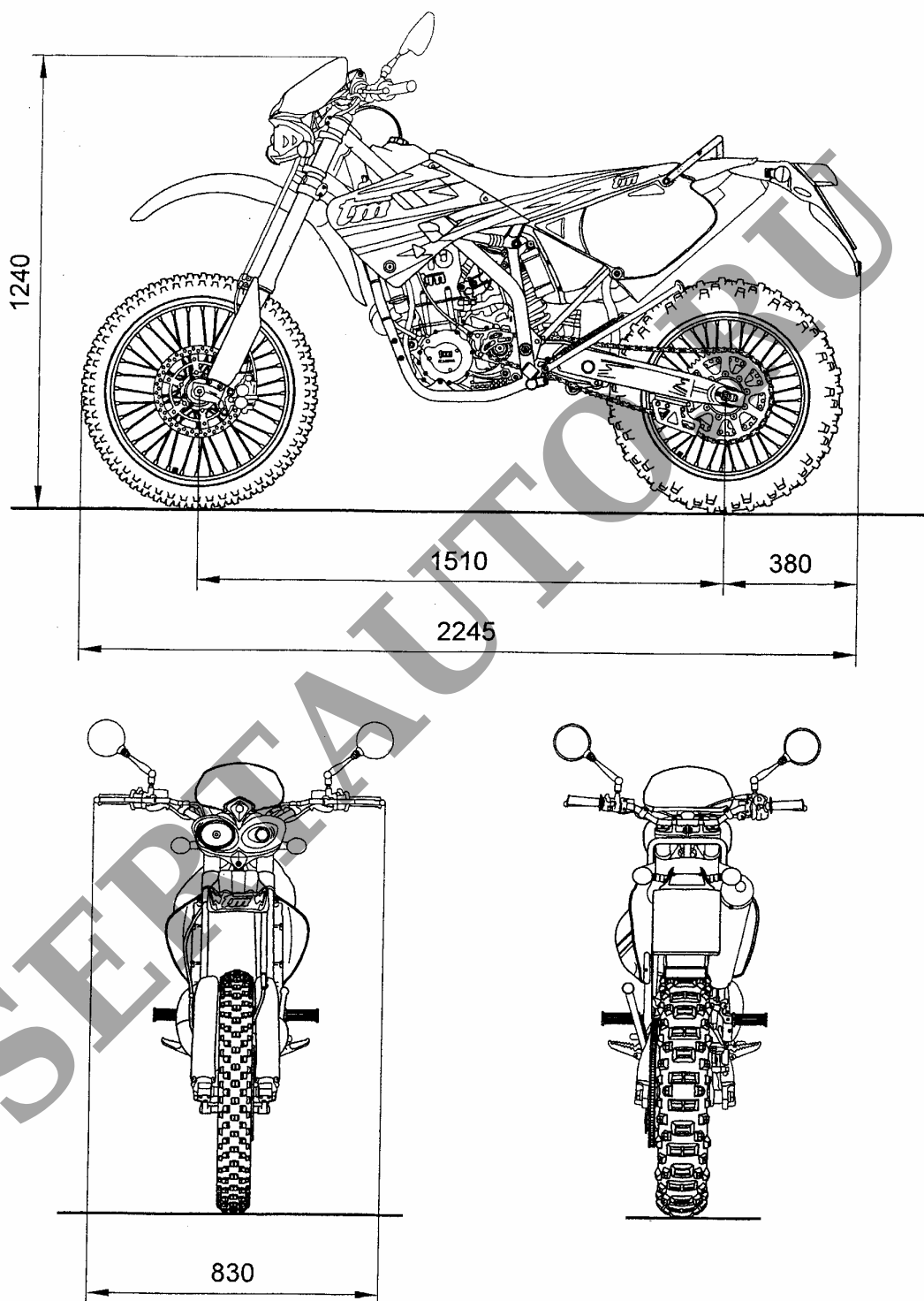

Рис. 1. Мотоцикл TM RACING 530 (F 00) модели ENDURO EN(E) 530 F ES

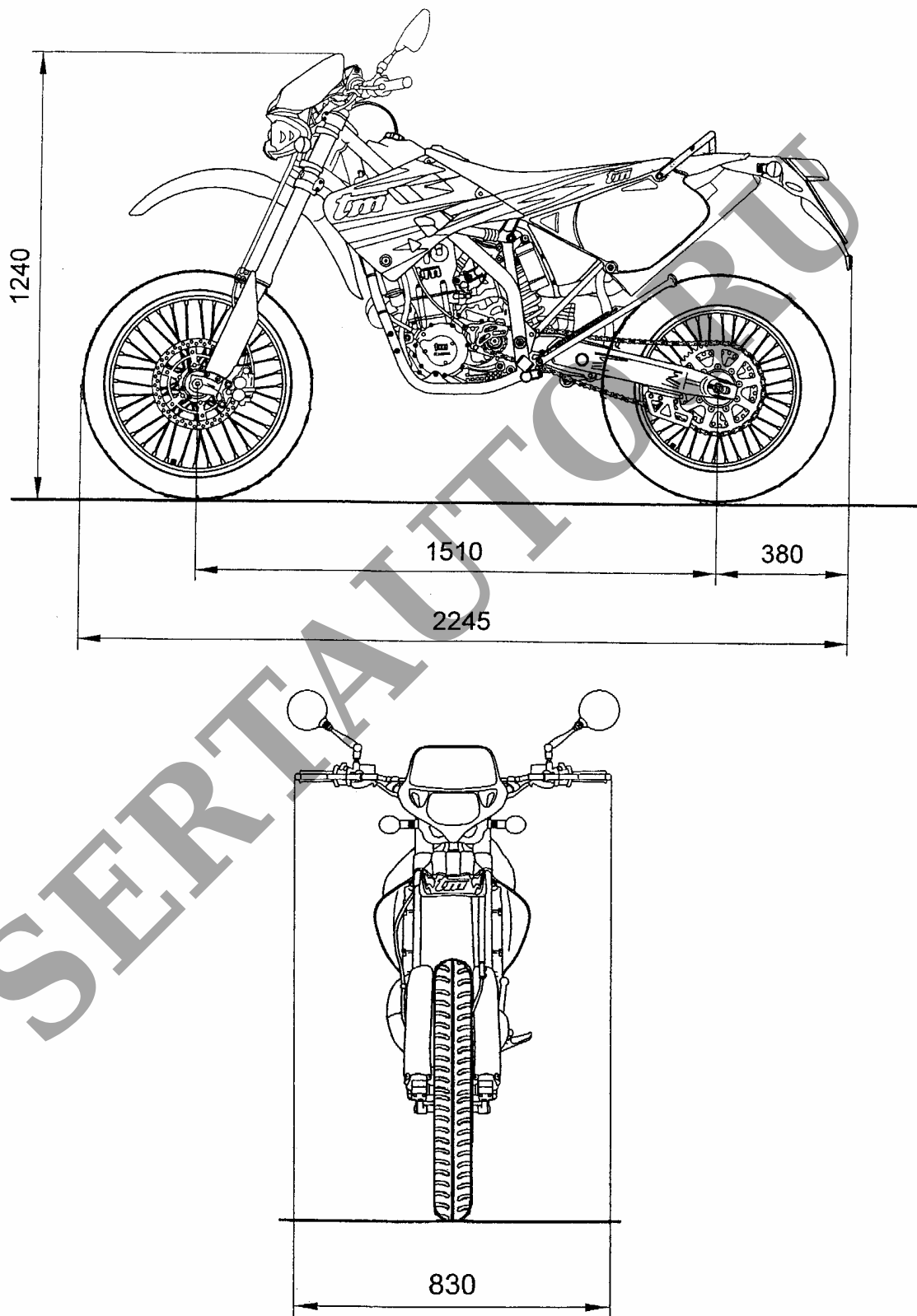

Рис. 2. Мотоцикл TM RACING 530 (F 00) моделей SUPERMOTARD SMR 530 F ES,
SMM 530 F ES Black Dream