

Орган по сертификации
“Фонд поддержки потребителей” -ОС “МАДИ-ФОНД”
РОСС RU.0001.11MT20 от 15.07.03 г.
125829,г.Москва, Ленинградский пр-т,д.64, т. 155-07-78, 155-04-45

РОСС DE.MT20.E00887

29 июня 2005

Марка транспортного средства	KRONE
Тип транспортного средства	ZZP 18 zLT , ZZW 18 zLTC3
Категория транспортного средства	O4
Код ТН ВЭД	8716 39
Код VIN	WKEZZ _ 180 _ _ _ _ _
Заявитель, изготовитель и его адрес:	Fahrzeugwerk Bernard Krone GmbH, Mecklenburger Strasse 7, D – 49757, Werlte, Германия

ОБЩИЕ ХАРАКТЕРИСТИКИ ТРАНСПОРТНОГО СРЕДСТВА

Количество осей/колес	2/8
Исполнение грузочного пространства (тип кузова транспортного средства)	бортовая платформа с каркасом и тентом (ZZP 18 zLT); лонжероны с поперечинами, консолями и фитингами для крепления контейнера типа ICC, IC, ID по ГОСТ 24098 (ZZW 18 zLTC3)
Назначение транспортного средства	ZZW 18 zLTC3 - перевозка контейнеров

POCC DE.MT20.E00887

ZZP 18 zLT	ZZW 18 zLTC3
------------	--------------

Габаритные размеры, мм

- длина	7500 - 11950	10080
- ширина		2550
- высота -погрузочная	-	835
- габаритная	4000	3435 (с порожним контейне ром по ГОСТ 24098)

База, мм 2495 - 6900 + 1810 5315+1810

Колея, мм 1880

Масса снаряженного транспортного средства, кг (по ОСТ 37.001.408-85)	4500-4800	3300
--	-----------	------

Полная масса транспортного средства, кг	18000
---	-------

Распределение полной массы, кг	
--------------------------------	--

- на первую ось	9000
-----------------	------

- на вторую ось	9000
-----------------	------

Подвеска

BPW или SAF, пневматическая , с регулировкой уровня пола или без нее

Тормозные системы:

- рабочая (марка, тип)	привод пневматический двухпроводный или электропневматический, с АБС, тормозные механизмы колес - барабанного типа
------------------------	--

- стояночная (марка, тип)	тормозные механизмы рабочей системы на задней оси, привод - от энергоаккумуляторов
---------------------------	--

Шины

марка -

размер 235/75R17,5 или 245/75R17,5

индекс несущей способности 140/138

категория скорости J

РОСС DE.MT20.E00887

**Дополнительное оборудование
транспортного средства**

противооткатные башмаки (2 шт.)

Действие данного «одобрения типа транспортного средства» распространяется на партию транспортных средств в количестве 100 (сто) шт.

Декларации о ввозимых на территорию Российской Федерации транспортных средствах данного типа (размер и отличительные признаки отдельных партий) передаются изготовителем ежемесячно (вне зависимости от факта поставки) в орган по сертификации, на основании чего выдаются заверенные копии "Одобрения типа транспортного средства".

прицеп моделей: ZZP 18 zLT , ZZW 18 zLTC3

Описание маркировки транспортных средств приведено в приложении № 2
Общий вид транспортных средств на 2 стр. приведен в приложении № 3

Руководитель органа по
сертификации
«МАДИ-ФОНД»

.....
подпись

А.М. Иванов

С.В.Пугачев

РОСС DE.MT20.E00887

Приложение № 2 к Одобрению типа
транспортного средства

ОПИСАНИЕ МАРКИРОВКИ ТРАНСПОРТНОГО СРЕДСТВА

1. Место расположения и форма знака соответствия - рядом с табличкой изготовителя. Знак соответствия выполнен по ГОСТ Р 50460-92 с указанием номера данного «Одобрения типа транспортного средства».
2. Место расположения таблички изготовителя - на раме, спереди с правой стороны по ходу движения.
3. Место расположения идентификационного номера (VIN):
 - 3.1. На табличке изготовителя.
 - 3.2. На правом лонжероне рамы в передней части прицепа.
4. Структура и содержание идентификационного номера транспортного средства:

1	2	3	4	5	6	7	8	9	10	11	12	13	14	15	16	17
W	K	E	Z	Z	?	1	8	0	?	?	?	?	?	?	?	?

Поз. 1-3: международный идентификационный код изготовителя (WKE – для Fahrzeugwerk Bernard Krone GmbH, Германия)

Поз. 4: Z- вид прицепного транспортного средства (Z - прицеп с центральными осями)

Поз. 5: Z - буквенный код количества осей прицепа (Z – две оси)

Поз. 6: ? - буквенный код типа прицепа (P – бортовой, C – контейнеровоз)

Поз. 7-8: 18 - максимальная технически допустимая нагрузка на оси в тоннах (18т)

Поз. 9: 0 - постоянно для прицепов ZZP 18 zLT, ZZW 18 zLTC3

Поз. 10-11: ? – внутренний буквенный или цифровой условный код изготовителя

Поз. 12: ? - год выпуска по ГОСТ Р 51980-2002

Поз. 13-17: ? - производственный номер транспортного средства

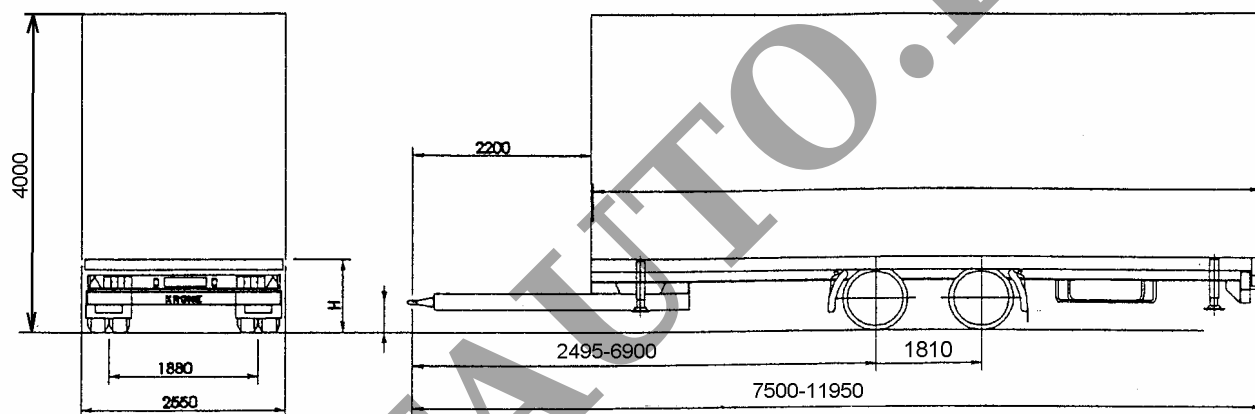

Рис.1. Прицеп модели ZP 18 zLT – с бортовой платформой и тентом.

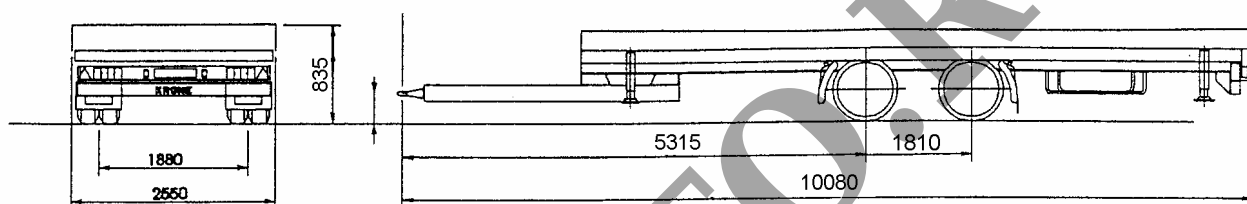

Рис.2. Прицеп модели ZZW 18 zLTC3 - контейнеровоз.